

Министерство науки и высшего образования Российской Федерации
федеральное государственное автономное образовательное учреждение
высшего образования «Самарский национальный исследовательский
университет имени академика С.П. Королева»



САМАРСКИЙ УНИВЕРСИТЕТ
SAMARA UNIVERSITY

УТВЕРЖДЕН

27 сентября 2024 года, протокол ученого совета
университета №2
Сертификат №: 20 08 е9 08 00 02 00 00 04 а9
Срок действия: с 27.02.24г. по 27.02.25г.
Владелец: проректор по учебной работе
А.В. Гаврилов

ФОНД ОЦЕНОЧНЫХ СРЕДСТВ ДИСЦИПЛИНЫ (МОДУЛЯ)
АКАДЕМИЧЕСКИЙ ИНОСТРАННЫЙ ЯЗЫК

Код плана	<u>030401-2024-О-ПП-2г00м-02</u>
Основная образовательная программа высшего образования по направлению подготовки (специальности)	<u>03.04.01 Прикладные математика и физика</u>
Профиль (программа)	<u>Моделирование физических процессов в бортовых энергетических системах и установках</u>
Квалификация (степень)	<u>Магистр</u>
Блок, в рамках которого происходит освоение модуля (дисциплины)	<u>Б1</u>
Шифр дисциплины (модуля)	<u>Б1.О.01</u>
Институт (факультет)	<u>Институт двигателей и энергетических установок</u>
Кафедра	<u>иностранных языков и русского как иностранного</u>
Форма обучения	<u>очная</u>
Курс, семестр	<u>1 курс, 2 семестр</u>
Форма промежуточной аттестации	<u>зачет</u>

Самара, 2024

1. ОЦЕНОЧНЫЕ МАТЕРИАЛЫ ДЛЯ ТЕКУЩЕГО КОНТРОЛЯ УСПЕВАЕМОСТИ ОБУЧАЮЩИХСЯ ПО ДИСЦИПЛИНЕ

Текущий контроль успеваемости является обязательной частью внутренней системы оценки качества освоения обучающимися образовательной программы. Текущий контроль успеваемости проводится в рамках изучения дисциплины в течение семестра. Виды, формы и график определяется преподавателем.

2. ТИПОВЫЕ КОНТРОЛЬНЫЕ ЗАДАНИЯ ИЛИ ИНЫЕ МАТЕРИАЛЫ ДЛЯ ОЦЕНКИ ЗНАНИЙ, УМЕНИЙ, НАВЫКОВ И (ИЛИ) ОПЫТА ДЕЯТЕЛЬНОСТИ, ХАРАКТЕРИЗУЮЩИХ УРОВЕНЬ СФОРМИРОВАННОСТИ КОМПЕТЕНЦИЙ

Компетенция УК-4.Способен применять современные коммуникативные технологии, в том числе на иностранном(ых) языке(ах), для академического и профессионального взаимодействия

1. Choose the correct answer.

He is speaking too quickly. What _____ about?

- A. does he talk
- B. is talking
- C. is he talking
- D. has he talked

2. Choose the correct answer.

At first, I didn't like my job, but _____ to enjoy it now.

- A. I'm beginning
- B. I begin
- C. I began
- D. I begun

3. Choose the correct answer.

Mike _____ in art.

- A. doesn't interested
- B. isn't interest
- C. isn't interested
- D. hasn't interest

4. Choose the correct answer.

Will you be busy if I call you at six? I am sure we _____ by that time.

- A. are finishing
- B. will finish
- C. are going to finish
- D. will have finished

5. Choose the correct answer.

Which sentence uses the past tense correctly:

- A. The mechanic was check the engine yesterday.
- B. The mechanic were checking the engine yesterday.
- C. The mechanic had checking the engine yesterday.
- D. The mechanic checked the engine yesterday.

6. Choose the correct answer.

The aircraft engine _____ a strange noise during takeoff.

- A. makes
- B. making
- C. maked

D. make

7. Choose the correct answer.

If he had worked faster, he _____ this job.

- A. would got
- B. would have got
- C. could got
- D. will have got

8. Fill in the missing word.

Verbal communication encompasses all communication using spoken words, or _____ words as in the case with sign language.

9. Fill in the missing word.

When you use _____ communication in addition to verbal, nonverbal, and written communication, you create a very effective way for your message to be heard and understood.

10. Fill in the missing word.

With _____ communication, it is important you know your audience, your purpose, and maintain consistency throughout your written message.

11. Fill in the missing word.

The main parts of a typical presentation are: an introduction, the main body, _____ and conclusion.

12. Complete the sentence.

Visual communication is delivering information, messages, and points by way of graphical representations, or visual _____ .

13. Complete the sentence.

Communication is the process of exchanging information, ideas, and thoughts between individuals or groups by speaking, writing or using some other _____ .

14. Answer the question.

What does a presentation involve?

15. Answer the question.

What are some strategies for delivering effective oral presentations in an academic setting?

Компетенция УК-5.Способен анализировать и учитывать разнообразие культур в процессе межкультурного взаимодействия

1. Choose the correct answer.

Which of the options below is the term used to describe the process of integrating individuals from diverse cultures into a larger society:

- A. Cultural preservation
- B. Cultural segregation
- C. Cultural assimilation
- D. Cultural relativism

2. Choose the correct answer.

Which of these does NOT belong to the most important competences for intercultural communication:

- A. Culture awareness
- B. Curiosity
- C. Respect
- D. Adaptability

3. Choose the correct answer.

Gaining some knowledge of intercultural communication is important in such situations as:

- A. Traveling for business or pleasure
- B. Carrying out a research
- C. Talking to your close friend over the phone
- D. Some kinds of individual study at school

4. Choose the correct answer.

Which of the following is NOT the proper way to improve cross-cultural communication in the classroom:

- A. Speaking slowly and carefully
- B. Avoiding the use of jargon and acronyms
- C. Avoiding culturally specific reference
- D. Being mindful of non-verbal language

5. Choose the correct answer.

What can cultural misunderstandings lead to in professional disputes:

- A. Faster resolutions
- B. Wrong decision making
- C. Improved negotiation outcomes
- D. Better relationships

6. Choose the correct answer.

The engine design professionals can educate themselves about cultural differences:

- A. By ignoring cultural factors
- B. Through formal training, workshops, and continuous learning
- C. By relying solely on their personal experiences
- D. By avoiding clients from diverse background

7. Choose the correct answer.

Which is NOT the way of overcoming language barriers:

- A. Make local as well as international students your friends
- B. Watch movies and TV shows to overcome language barriers
- C. Work on your vocabulary
- D. Listen as much as possible

8. Fill in the missing word.

A good first step to improve intercultural communication competences it is to learn about your own _____ and realize how it influences the way you act and communicate.

9. Fill in the missing word.

Those who migrate must have an open mind to take on the challenges of starting in a different country, as well as the ability to _____ to all the cultural, social and labor changes that this implies.

10. Fill in the missing word.

Good intercultural communication is the ideal tool for breaking down cultural _____ and for developing an awareness of different cultural norms

11. Fill in the missing word.

If you cannot think critically, communication won't be as _____ as it possibly can be.

12. Complete the sentence.

Every culture has its own set of accepted behaviors, thoughts, rules, beliefs and _____ .

13. Complete the sentence.

Recognize that cultural norms regarding personal space and physical contact _____ .

14. Answer the question.

What opportunities does language proficiency open up?

15. Answer the question.

What is intercultural communication in business and professional context?

Компетенции УК-4 и УК-5 сформирована(-ы), если обучающийся набрал 70% и более правильных ответов по оценочным материалам.

Компетенции УК-4 и УК-5А не сформирована(-ы), если обучающийся набрал менее 70% правильных ответов по оценочным материалам.

3. МЕТОДИЧЕСКИЕ МАТЕРИАЛЫ, ОПРЕДЕЛЯЮЩИЕ ПРОЦЕДУРУ И КРИТЕРИИ ОЦЕНИВАНИЯ СФОРМИРОВАННОСТИ КОМПЕТЕНЦИЙ

Зачет предоставляется по совокупности текущей успеваемости и по результатам устной беседы с преподавателем.

Примерные темы устной беседы с преподавателем:

1. How to write an abstract.
2. Writing research papers.
3. Gathering data and writing summary notes.
4. Presentation structure.
5. Presenter-audience interaction.
6. Visual aids.
7. Numbers and trends.
8. Powerful techniques.
9. Convincing language.
10. Answering strategies.
11. Cross-cultural communication.
12. Professional projects.
13. Participating in a conference.
14. Space Exploration.
15. Technology in use.
16. Materials technology.
17. Components and assemblies.

Критерии оценивания в случае зачета

«зачтено» выставляется обучающемуся, который набрал 70% и более правильных ответов по оценочным материалам для каждой компетенции;

«не зачтено» выставляется обучающемуся, который набрал менее 70 % правильных ответов по оценочным материалам для каждой компетенции.



САМАРСКИЙ УНИВЕРСИТЕТ
SAMARA UNIVERSITY

УТВЕРЖДЕН

27 сентября 2024 года, протокол ученого совета
университета №2
Сертификат №: 20 08 е9 08 00 02 00 00 04 а9
Срок действия: с 27.02.24г. по 27.02.25г.
Владелец: проректор по учебной работе
А.В. Гаврилов

ФОНД ОЦЕНОЧНЫХ СРЕДСТВ ДИСЦИПЛИНЫ (МОДУЛЯ)
АКАДЕМИЧЕСКОЕ И НЕАКАДЕМИЧЕСКОЕ ПИСЬМО КАК ИНСТРУМЕНТ ПРОФЕССИОНАЛЬНОГО И
ЛИЧНОСТНОГО РОСТА

Код плана	<u>030401-2024-О-ПП-2г00м-02</u>
Основная образовательная программа высшего образования по направлению подготовки (специальности)	<u>03.04.01 Прикладные математика и физика</u>
Профиль (программа)	<u>Моделирование физических процессов в бортовых энергетических системах и установках</u>
Квалификация (степень)	<u>Магистр</u>
Блок, в рамках которого происходит освоение модуля (дисциплины)	<u>Б1</u>
Шифр дисциплины (модуля)	<u>Б1.В.ДВ.01.01</u>
Институт (факультет)	<u>Институт двигателей и энергетических установок</u>
Кафедра	<u>русской и зарубежной литературы и связей с общественностью</u>
Форма обучения	<u>очная</u>
Курс, семестр	<u>2 курс, 3 семестр</u>
Форма промежуточной аттестации	<u>зачет</u>

Самара, 2024

1. ОЦЕНОЧНЫЕ МАТЕРИАЛЫ ДЛЯ ТЕКУЩЕГО КОНТРОЛЯ УСПЕВАЕМОСТИ ОБУЧАЮЩИХСЯ ПО ДИСЦИПЛИНЕ

Текущий контроль успеваемости является обязательной частью внутренней системы оценки качества освоения обучающимися образовательной программы. Текущий контроль успеваемости проводится в рамках изучения дисциплины в течение семестра. Виды, формы и график определяется преподавателем.

2. ТИПОВЫЕ КОНТРОЛЬНЫЕ ЗАДАНИЯ ИЛИ ИНЫЕ МАТЕРИАЛЫ ДЛЯ ОЦЕНКИ ЗНАНИЙ, УМЕНИЙ, НАВЫКОВ И (ИЛИ) ОПЫТА ДЕЯТЕЛЬНОСТИ, ХАРАКТЕРИЗУЮЩИХ УРОВЕНЬ СФОРМИРОВАННОСТИ КОМПЕТЕНЦИЙ

Компетенция ПК*.

1. Прочитайте текст и выберите один правильный ответ.
Комплекс норм, правил, требований к объекту стандартизации устанавливает...
 - а) федеральный закон
 - б) уголовный кодекс
 - в) ГОСТ
 - г) пояснительная записка
2. Прочитайте вопрос и выберите один правильный ответ.
Как называется учение о научном методе вообще или о методах отдельных наук?
 - а) методика
 - б) методология
 - в) методичность
 - г) методичка
3. Прочитайте текст и выберите один вариант корректного завершения предложения.
Заметной чертой академической прозы является...
 - а) увеличение количества сложных предложений
 - б) увеличение количества простых предложений в тексте
 - в) одинаковое количество простых и сложных предложений
 - г) употребление только простых предложений
4. Прочитайте вопрос и выберите один правильный ответ.
Какие предложения чаще всего встречаются в научном тексте?
 - а) сложносочиненные
 - б) простые
 - в) односоставные
 - г) сложноподчиненные
5. Прочитайте текст и выберите один вариант корректного завершения предложения.
Значимые с теоретической или практической точки зрения свойства, особенности или стороны объекта исследования – это...
 - а) предмет исследования
 - б) цель исследования
 - в) задача исследования
 - г) актуальность исследования
6. Прочитайте текст и выберите один вариант корректного завершения предложения.
Степень важности исследования на данный момент и в данной ситуации для решения определенной проблемы – это...
 - а) предмет исследования
 - б) цель исследования
 - в) задача исследования
 - г) актуальность исследования

7. Прочитайте вопрос и выберите один правильный ответ.

Как оформляется совокупность затекстовых библиографических ссылок?

- а) как перечень библиографических записей, помещенный после текста документа или его составной части.
- б) как перечень библиографических записей, помещенный постранично
- в) как система гиперссылок
- г) как примечания внизу страницы

8. Прочитайте текст и впишите пропущенное словосочетание.

Стиль прозы, предназначенный для письменного общения в научной сфере деятельности – это _____.

9. Прочитайте текст и впишите пропущенное словосочетание.

Запланированные исследователем конкретные действия, которые необходимо выполнить для достижения поставленной в научном исследовании цели – это _____.

10. Прочитайте текст и впишите пропущенное слово.

Опрос, эксперимент, наблюдение, интервью, беседа, анкетирование, анализ, синтез, измерение – это _____ научного исследования.

11. Прочитайте текст и впишите пропущенное слово.

Возникающая на базе институциональных единиц (кафедр, институтов и т.д.) группа учёных, выполняющих в долгосрочном периоде под руководством лидера («главы школы») определенную научно-исследовательскую программу, пользующихся для этого одними и теми же подходами и методами, сохраняющими единство научных принципов – это _____.

12. Прочитайте текст и впишите пропущенное слово.

Научная статья, академическая рецензия, монография, диссертация – это _____ жанры академического письма.

13. Прочитайте текст и впишите пропущенное слово.

Аннотация, тезисы, автореферат, описание научного труда – это _____ жанры академического письма.

14. Прочитайте задание и дайте развернутый обоснованный ответ.

Дайте определение понятию «терминология».

15. Прочитайте задание и дайте развернутый обоснованный ответ

Дайте определение понятию «риторический вопрос».

Компетенция УК*.

1. Прочитайте текст и выберите один вариант, который подходит для заполнения пропуска.

Академическое красноречие в России сложилось в ... веке.

- а) в первой половине XX в
- б) в первой половине XIX в
- в) в первой половине XXI в
- г) во второй половине XX в

2. Прочитайте вопрос и выберите один правильный ответ.

Чем характеризуется развитие языка науки ?

- а) эмоциональностью и экспрессивностью

- б) снижением информативности
- в) переходом на латинский язык
- г) компрессией и повышением информативности

3. Прочитайте текст и выберите одно верное завершение предложения.

В академических жанрах, номенклатурных наименованиях, употребляя родовые стилистически нейтральные варианты, для обозначения лиц женского пола (переводчик — переводчица, лаборант — лаборантка) следует использовать существительные ...

- а) мужского рода
- б) среднего рода
- в) общего рода
- г) феминитивы

4. Прочитайте текст и выберите одно верное завершение предложения.

Распространенными ошибками, связанными с использованием прилагательных в речи, являются...

- а) образование сравнительной и превосходной степени путем соединения аналитической и синтетической форм
- б) формы сравнительной степени, образованные аналитическим способом
- в) формы превосходной степени, образованные аналитическим способом
- г) формы сравнительной степени от относительных прилагательных

5. Прочитайте текст и выберите одно верное завершение предложения.

Библиографические справки и отсылки, а также цитация в научном тексте...

- а) факультативны
- б) вредны
- в) чрезвычайно важны и обязательны
- г) неуместны

6. Прочитайте вопрос и выберите один верный ответ.

Чем характеризуется развитие языка науки?

- а) эмоциональностью и экспрессивностью
- б) снижением информативности
- в) переходом на латинский язык
- г) компрессией и повышением информативности

7. Прочитайте вопрос и выберите один верный ответ.

Как называется краткое точное изложение содержания документа, включающее основные фактические сведения и выводы?

- а) реферат
- б) диссертация
- в) эссе
- г) библиография

8. Прочитайте текст и впишите пропущенное слово.

Используемый в международной практике для однозначной идентификации авторов незапатентованный буквенно-цифровой код, полное название которого переводится с английского как «Открытый идентификатор исследователя и участника» обозначается английской аббревиатурой _____.

9. Прочитайте текст и впишите пропущенное слово.

Количественная характеристика продуктивности учёного, основанная на количестве его публикаций и количестве цитирований этих публикаций – это индекс _____.

10. Прочитайте текст и впишите пропущенное словосочетание.

Библиографические записи, помещенные непосредственно на каждой странице документа и имеющие обычно сквозную нумерацию – это _____.

11. Прочитайте текст и впишите пропущенное слово.

Такие академические жанровые разновидности, как реферат, аннотация и рецензия выделяют для сферы научной _____.

12. Прочитайте текст и впишите пропущенное словосочетание.

Научный метод познания, представляющий собой последовательность действий по установлению структурных связей между элементами исследуемых сложных систем в сфере технических, экономических, гуманитарных или точных наук называется _____.

13. Прочитайте задание и впишите пропущенное слово.

Национальная библиографическая база данных научного цитирования, аккумулирующая более 12 миллионов публикаций российских авторов, а также информацию о цитировании этих публикаций из более 6000 российских журналов обычно обозначается аббревиатурой _____.

14. Прочитайте задание и дайте развернутый обоснованный ответ.

Дайте определение понятию «библиография» и объясните, зачем она необходима в исследовании.

15. Прочитайте задание и дайте развернутый обоснованный ответ

Дайте описание понятие «критическое мышление» по Джону Дьюи.

3. МЕТОДИЧЕСКИЕ МАТЕРИАЛЫ, ОПРЕДЕЛЯЮЩИЕ ПРОЦЕДУРУ И КРИТЕРИИ ОЦЕНИВАНИЯ СФОРМИРОВАННОСТИ КОМПЕТЕНЦИЙ

Зачет проставляется по совокупности текущей успеваемости.

Критерии оценивания (зачет)

«**зачтено**» выставляется обучающемуся, который набрал 70% и более правильных ответов по оценочным материалам для каждой компетенции;

«**не зачтено**» выставляется обучающемуся, который набрал менее 70% правильных ответов по оценочным материалам для каждой компетенции.

Список вопросов для собеседования

- 1) Какие цели преследует научный текст? Как эти цели определяют особенности научного стиля?
- 2) Какими средствами создается объективность научного текста?
- 3) Каковы особенности фигуры автора в научных текстах?
- 4) Кому адресован академический текст и как это определяет особенности текста?
- 5) Назовите основные жанры академической письменной речи.
- 6) Каким требованиям должно отвечать заглавие академического текста?
- 7) Основные черты эссе как академического жанра. Объем, структура, язык, стиль.
- 8) Структура текста: введение.
- 9) Структура текста: основная часть.

- 10) Структура текста: заключение.
- 11) Что такое термин и каким он должен быть? Как подобрать нужный термин?
- 12) Для чего служит цитирование в научном тексте?
- 13) Как оформить цитату?
- 14) Устный академический дискурс. Структура научного доклада.
- 15) Как организовать слайд-шоу к научному докладу?
- 16) Что такое handout, для чего он служит?
- 17) Процедура подачи тезисов на конференцию.
- 18) Тезисы на конференцию: объем, структура, язык, стиль.
- 19) Проблема популяризации науки: каким должен быть публицистический текст.
- 20) Деловое письмо: жанры, правила.
- 21) Деловая электронная коммуникация: основные ошибки и эффективные стратегии.

Приложение к фонду оценочных средств
дисциплины "Академическое и неакадемическое
письмо как инструмент профессионального и
личностного роста"

Для направления подготовки "Прикладные математика и физика" (программа "Моделирование физических процессов в бортовых энергетических системах и установках") указаны следующие формулировки компетенций и их индикаторов:

ПК*	ПК-1. Способен к интенсивной научно-исследовательской деятельности
ПК**	ПК-1.3. Демонстрирует способность генерировать новые идеи на основе анализа научных достижений профессиональной предметной области с использованием цифровых инструментов
УК*	УК-1. Способен осуществлять критический анализ проблемных ситуаций на основе системного подхода, вырабатывать стратегию действий
УК**	УК-1.2. Осуществляет поиск вариантов решения поставленной проблемной ситуации на основе доступных источников информации



САМАРСКИЙ УНИВЕРСИТЕТ
SAMARA UNIVERSITY

УТВЕРЖДЕН

27 сентября 2024 года, протокол ученого совета
университета №2
Сертификат №: 20 08 е9 08 00 02 00 00 04 а9
Срок действия: с 27.02.24г. по 27.02.25г.
Владелец: проректор по учебной работе
А.В. Гаврилов

ФОНД ОЦЕНОЧНЫХ СРЕДСТВ ДИСЦИПЛИНЫ (МОДУЛЯ)
АЛГОРИТМИЧЕСКИЕ ЯЗЫКИ ПРОГРАММИРОВАНИЯ

Код плана	<u>030401-2024-О-ПП-2г00м-02</u>
Основная образовательная программа высшего образования по направлению подготовки (специальности)	<u>03.04.01 Прикладные математика и физика</u>
Профиль (программа)	<u>Моделирование физических процессов в бортовых энергетических системах и установках</u>
Квалификация (степень)	<u>Магистр</u>
Блок, в рамках которого происходит освоение модуля (дисциплины)	<u>Магистр</u>
Шифр дисциплины (модуля)	<u>ФТД.01</u>
Институт (факультет)	<u>Институт двигателей и энергетических установок</u>
Кафедра	<u>теории двигателей летательных аппаратов имени В.П. Лукачева</u>
Форма обучения	<u>очная</u>
Курс, семестр	<u>1 курс, 2 семестр</u>
Форма промежуточной аттестации	<u>зачет</u>

Самара, 2024

1. ОЦЕНОЧНЫЕ МАТЕРИАЛЫ ДЛЯ ТЕКУЩЕГО КОНТРОЛЯ УСПЕВАЕМОСТИ ОБУЧАЮЩИХСЯ ПО ДИСЦИПЛИНЕ

Текущий контроль успеваемости является обязательной частью внутренней системы оценки качества освоения обучающимися образовательной программы. Текущий контроль успеваемости проводится в рамках изучения дисциплины в течение семестра. Виды, формы и график определяется преподавателем.

2. ТИПОВЫЕ КОНТРОЛЬНЫЕ ЗАДАНИЯ ИЛИ ИНЫЕ МАТЕРИАЛЫ ДЛЯ ОЦЕНКИ ЗНАНИЙ, УМЕНИЙ, НАВЫКОВ И (ИЛИ) ОПЫТА ДЕЯТЕЛЬНОСТИ, ХАРАКТЕРИЗУЮЩИХ УРОВЕНЬ СФОРМИРОВАННОСТИ КОМПЕТЕНЦИЙ

ПК-4. Способен применять методы математического и алгоритмического моделирования при решении теоретических и прикладных задач

Задание 1. Прочитайте текст и выберите один правильный вариант ответа.

Что выведет следующая программа?

```
#include <stdio.h>
void main() {
    int a;
    unsigned b;
    if (sizeof(a)==sizeof(b))
        printf("YES");
    else
        printf("NO");
}
```

а	YES	в	NO
б	нет правильного варианта ответа	г	возникнет ошибка компиляции

Задание 2. Прочитайте текст и выберите один правильный вариант ответа.

Если $x=4$ и $y=7$, то результатом вычисления выражения $x < 3 \ \&\& \ y < 7 \ || \ y != 6$ будет число:

а	4	в	3
б	1	г	2

Задание 3. Прочитайте текст и выберите один правильный вариант ответа.

Как обозначаются логические операции в языке Си?

а	$\&\& \ \ !$	в	$\&\& \ \ !$
б	$\&\& \ // \ !$	г	$\& \ \ !$

Задание 4. Прочитайте текст и выберите один правильный вариант ответа.

Что выведет следующая программа?

```
#include <stdio.h>
void main() {
    unsigned char p=0x0F;
    if (p>>4)
        printf("%d", p);
    else
        printf("%d", p+1);
}
```

a	1	в	16
б	0	г	0x10

Задание 5. Прочитайте текст и выберите один правильный вариант ответа.

Какое из следующих выражений является примером корректного употребления условной операции?

a	<code>x<1 ? printf("x<1"); printf("x>=1");</code>	в	<code>x<1 : printf("x<1") ? printf("x>=1");</code>
б	<code>x<1 ? printf("x<1") : printf("x>=1");</code>	г	<code>x<1 ? printf("x<1") ? printf("x>=1");</code>

Задание 6. Прочитайте текст и выберите один правильный вариант ответа.

Что выведет следующая программа?

```
#include <stdio.h>
void main() {
    int p=10;
    p=p>50? p++ : if (p<0) p/=2 else p*=2;
    printf("%d", p);
}
```

a	20	в	5
б	0	г	нет правильного варианта ответа

Задание 7. Прочитайте текст и выберите один правильный вариант ответа.

Что выведет следующая программа?

```
#include <stdio.h>
void main() {
    float f=5;
    int x;
    x=f%2;
    printf("%d", x);
}
```

a	при компиляции программы возникнут ошибки	в	1.000000
б	5.250000	г	2.500000

Задание 8. Прочитайте текст и впишите пропущенное слово.

Директива препроцессора для подключения внешних файлов (библиотек) называется _____?

Задание 9. Прочитайте текст и впишите пропущенное слово.

Объявления _____ могут располагаться в любом месте программы на языке Си.

Задание 10. Прочитайте текст и впишите пропущенное слово.

_____ часто используется как инструмент для планирования, тестирования и отладки алгоритмов перед написанием фактического кода.

Задание 11. Прочитайте текст и впишите пропущенное слово.

Цикл с _____ – это цикл с заданным условием продолжения работы.

Задание 12. Прочитайте текст и впишите пропущенное слово.

_____ называется алгоритмическая структура, в которой выбирается один из возможных путей выполнения алгоритма с неизменным выходом на общее продолжение.

Задание 13. Прочитайте текст и впишите пропущенное слово.

_____ – это свойство алгоритма, при котором он должен включать только те команды, которые доступны исполнителю и входят в его систему команд.

Задание 14. Прочитайте текст и напишите развернутый ответ в одно предложение.
Что такое структурограммы?

Задание 15. Прочитайте текст и напишите развернутый ответ в одно предложение.
Что такое синтаксическая диаграмма?

Компетенция ПК-4 сформирована, если обучающийся набрал 70% и более правильных ответов по оценочным материалам.

Компетенция ПК-4 не сформирована, если обучающийся набрал менее 70% правильных ответов по оценочным материалам.

3. МЕТОДИЧЕСКИЕ МАТЕРИАЛЫ, ОПРЕДЕЛЯЮЩИЕ ПРОЦЕДУРУ И КРИТЕРИИ ОЦЕНИВАНИЯ СФОРМИРОВАННОСТИ КОМПЕТЕНЦИЙ

Список вопросов для собеседования

- 1) Что такое алгоритм? Дайте определение, приведите примеры.
- 2) Перечислите виды исполнителей?
- 3) Опишите основные свойства алгоритма. Объясните каждое из них.
- 4) Что такое дискретность? Приведите пример использования данного свойства на практике.
- 5) Что такое детерминированность? Как это применимо к алгоритмам? Как его можно использовать в алгоритмах?
- 6) Что такое псевдокод? как его можно использовать в теории алгоритма? Приведите пример использования.
- 7) Опишите действия при разработке алгоритма. Перечислите шаги и приведите пример по этим шагам. На сколько важен этап, в каких случаях его можно пропустить? Приведите пример.
- 8) Опишите действия при составлении программы. Перечислите шаги и приведите пример по этим шагам. На сколько важен этап, в каких случаях его можно пропустить? Приведите пример.
- 9) Опишите действия при отладке программы. Перечислите шаги и приведите пример по этим шагам. На сколько важен этап, в каких случаях его можно пропустить? Приведите пример.
- 10) Как используют графическую запись алгоритма? Опишите элементы, используемые при этом. Приведите свой пример записи.
- 11) Что такое структурограммы? Для чего они используются в теории алгоритмов? Приведите свой пример.
- 12) Что такое синтаксические диаграммы? Опишите элементы, используемые при этом. Приведите свой пример записи.
- 13) Опишите основные виды алгоритмов. Приведите пример каждого вида, описанный на одном из языков алгоритма известном вам.

14) Дайте определение линейного алгоритма. Перечислите его особенности, достоинства и недостатки. Приведите пример каждого вида, описанный на одном из языков алгоритма известном вам.

15) Дайте определение алгоритма ветвления. Перечислите его особенности, достоинства и недостатки. Приведите пример каждого вида, описанный на одном из языков алгоритма известном вам.

16) Как называют алгоритм, проверяющий одно условие и в зависимости от результата сравнения выполняющий одно или другое действие? Приведите пример.

17) Как называется управляющая структура, организующая многократное выполнение указанного действия? Перечислите основные виды данных структур и приведите примеры.

18) Как называется управляющая структура, организующая выполнение лишь одного из двух указанных действий в зависимости от справедливости некоторого условия? Перечислите основные виды данных структур и приведите примеры.

19) Перечислите основные методы сортировки известные вам.

20) Опишите особенности метода пузырьковой сортировки.

Критерии оценивания в случае зачета

«зачтено» выставляется обучающемуся, который набрал 70% и более правильных ответов по оценочным материалам для каждой компетенции;

«не зачтено» выставляется обучающемуся, который набрал менее 70% правильных ответов по оценочным материалам для каждой компетенции.

Министерство науки и высшего образования Российской Федерации
федеральное государственное автономное образовательное учреждение
высшего образования «Самарский национальный исследовательский
университет имени академика С.П. Королева»



САМАРСКИЙ УНИВЕРСИТЕТ
SAMARA UNIVERSITY

УТВЕРЖДЕН

27 сентября 2024 года, протокол ученого совета
университета №2
Сертификат №: 20 08 е9 08 00 02 00 00 04 а9
Срок действия: с 27.02.24г. по 27.02.25г.
Владелец: проректор по учебной работе
А.В. Гаврилов

ФОНД ОЦЕНОЧНЫХ СРЕДСТВ ДИСЦИПЛИНЫ (МОДУЛЯ)
БАЗИСНЫЕ ПРЕДПОСЫЛКИ ФОРМООБРАЗОВАНИЯ ОБОЛОЧЕК

Код плана	<u>030401-2024-О-ПП-2г00м-02</u>
Основная образовательная программа высшего образования по направлению подготовки (специальности)	<u>03.04.01 Прикладные математика и физика</u>
Профиль (программа)	<u>Моделирование физических процессов в бортовых энергетических системах и установках</u>
Квалификация (степень)	<u>Магистр</u>
Блок, в рамках которого происходит освоение модуля (дисциплины)	<u>Б1</u>
Шифр дисциплины (модуля)	<u>Б1.В.ДВ.01.02</u>
Институт (факультет)	<u>Институт двигателей и энергетических установок</u>
Кафедра	<u>обработки металлов давлением</u>
Форма обучения	<u>очная</u>
Курс, семестр	<u>2 курс, 3 семестр</u>
Форма промежуточной аттестации	<u>зачет</u>

Самара, 2024

1. ОЦЕНОЧНЫЕ МАТЕРИАЛЫ ДЛЯ ТЕКУЩЕГО КОНТРОЛЯ УСПЕВАЕМОСТИ ОБУЧАЮЩИХСЯ ПО ДИСЦИПЛИНЕ «БАЗИСНЫЕ ПРЕДПОСЫЛКИ ФОРМООБРАЗОВАНИЯ ОБЛОЧЕК»

Текущий контроль успеваемости является обязательной частью внутренней системы оценки качества освоения обучающимися образовательной программы. Текущий контроль успеваемости проводится в рамках изучения дисциплины в течение семестра. Виды, формы и график определяется преподавателем.

2. ТИПОВЫЕ КОНТРОЛЬНЫЕ ЗАДАНИЯ ИЛИ ИНЫЕ МАТЕРИАЛЫ ДЛЯ ОЦЕНКИ ЗНАНИЙ, УМЕНИЙ, НАВЫКОВ И (ИЛИ) ОПЫТА ДЕЯТЕЛЬНОСТИ, ХАРАКТЕРИЗУЮЩИХ УРОВЕНЬ СФОРМИРОВАННОСТИ КОМПЕТЕНЦИЙ

ПК* Компетенция согласно требованиям учебного плана

1. Прочитайте текст и выберите один правильный ответ.

Чем отличаются процессы листовой штамповки?:

1. Усилием.
2. Деформацией.
3. Напряженно –деформированным состоянием.
4. Напряженным состоянием.
5. Деформированным состоянием.

2. Прочитайте текст и выберите один правильный ответ.

Какой сортамент используют в листовой штамповке?

1. Лист.
2. Профиль
3. Пруток.
4. Отливка.

3. Прочитайте текст и выберите один правильный ответ.

Что влияет на качество реза?

1. Толщина.
2. Усилие реза.
3. Механические свойства заготовки
4. Схема деформированного состояния.
5. Схема напряженного состояния.

4. Прочитайте текст и выберите один правильный ответ.

Что влияет на штампуемость листа ?

1. Форма заготовки.
2. Толщина листа.
3. Механические свойства листа.
4. Форма заготовки.

5. Прочитайте текст и выберите один правильный ответ.

Как изменяется толщина трубной заготовки при обжиге?

1. Не меняется.
- 2 Увеличивается.
- 3 Уменьшается.
- 4.Изменяется монотонно.

6. Прочитайте текст и выберите один правильный ответ.

Как изменяется толщина при гибке?

1. Не изменится.
2. Увеличится.
3. Уменьшится.
4. В зоне растяжения уменьшится.
5. В зоне сжатия увеличится.

7. Прочитайте текст и выберите один правильный ответ.

Как влияет толщина заготовки на момент изгиба при гибке?

- 1 Не влияет.
2. Увеличивает пропорционально толщине.
3. Увеличивает в квадрате толщины заготовки.
4. Уменьшает пропорционально толщине.

8. Впишите пропущенное слово.

Толщина _____ при раздаче.

9. Впишите пропущенное слово.

Толщина _____ при обжиге.

10. Впишите пропущенное слово.

Минимальный радиусгиба - это отношение _____ радиусагиба к толщине заготовки.

11. . Впишите пропущенное слово.

При гибке широкой полосы возможно появление трещина на _____ поверхности заготовки.

12. Впишите два пропущенных слова.

Процессы листовой штамповки отличаются схемой _____ состояния.

13. . Впишите пропущенное слово.

При обжиге трубная заготовка деформируется в условиях _____ схемы напряженного состояния сжатия.

14. Прочитайте текст и дайте развернутый ответ.

Из какого условия находятся константы степенного закона упрочнения ?

15. Прочитайте текст и дайте развернутый ответ.

Дать понятие бесконечно малого элемента очага деформации.

Компетенция УК-* Компетенция согласно требованиям учебного плана

1. Прочитайте текст и выберите один правильный ответ.
Сколько процессов напряженно-деформированного состояния насчитывается в листовой штамповке?

1. Пять процессов.
2. Девять процессов.
3. Восемь процессов.
4. Десять процессов.
5. Двенадцать процессов.

2. Прочитайте текст и выберите один правильный ответ.
Какова общая характеристика сортамента материала в листовой штамповке?

1. Имеет высокие пластические свойства.
2. Одинаковую структуру материала.
3. Один из размеров намного меньше других.
4. Имеет одинаковый фазовый состав.
5. Имеет одинаковые свойства во всех направлениях листа.

3. Прочитайте текст и выберите один правильный ответ.
Из каких зон состоит плоскость реза по толщине?

1. Из пластической и упругой.
2. Из упругой и зоной разрушения.
3. Из упругой, зоны разрушения и пластической.
4. Из зоны разрушения.

4. Прочитайте текст и выберите один правильный ответ.
Чем определяется штампуемость листового материала?

1. Механическими свойствами.
2. Толщиной заготовки.
3. Размерами детали.
4. Формой заготовки.

5. Прочитайте текст и выберите один правильный ответ.

Какой элемент детали получает наибольшую толщину при обжиме трубной заготовки?

1. В зоне наибольшего радиуса.
2. В зоне наименьшего радиуса.
3. В средней части детали.
4. В цилиндрической части.

6. Прочитайте текст и выберите один правильный ответ.

Как меняется срединная поверхность заготовки при гибке?

1. Удлиняется.
2. Не меняется.
3. Укорачивается.
4. Уширяется.

7. Прочитайте текст и выберите один правильный ответ.

Какой из параметров оказывает наибольшее влияние на изгибающий момент при гибке?

1. Предел прочности.
2. Толщина.

3. Ширина заготовки.
4. Предел текучести.
5. Радиус гиба.

8. Впишите пропущенное слово.

На относительный минимальный радиус гиба широкой полосы оказывает влияние _____ материала.

9. Впишите пропущенное слово.

При раздаче трубной заготовки минимальная толщина находится на _____ детали.

10. Впишите пропущенное слово.

Образующая наружной поверхности при гибке _____ свою длину.

11. Впишите пропущенное слово.

При моделировании проще использовать _____ условие пластичности

12. Впишите пропущенное слово.

Критерий Колмагорова используют для определения _____ параметров разрушения при деформации.

13. Впишите два пропущенных слова.

Размеры заготовки при вытяжке осесимметричных деталей находят из условий _____ заготовки и детали.

14. Прочитайте текст и дайте развернутый ответ.

Какая схема напряженного и деформированного состояний на кромке фланца заготовки из ортотропного материала при осесимметричной вытяжке ?

15. Прочитайте текст и дайте развернутый ответ.

Какая схема напряженного и деформированного состояний на кромке фланца заготовки из ортотропного материала при осесимметричной отбортовке ?

Компетенции ПК*,УК*,сформированы, если обучающийся набрал 70% и более правильных ответов по оценочным материалам.

Компетенции; ПК*,УК*, не сформированы, если обучающийся набрал менее70% правильных ответов по оценочным материалам.

3. МЕТОДИЧЕСКИЕ МАТЕРИАЛЫ, ОПРЕДЕЛЯЮЩИЕ ПРОЦЕДУРУ И КРИТЕРИИ ОЦЕНИВАНИЯ СФОРМИРОВАННОСТИ КОМПЕТЕНЦИЙ

Вопросы для зачета Семестр 3

1. Определение штампуемости листовых материалов по показателям механических свойств .

2. Расчет коэффициентов раскроя материалов для листа ,полосы, ленты.
3. Определение размеров заготовки для гибки.
4. Определение заготовки для вытяжки .
6. Определение размеров заготовки для обжима, раздачи, отбортовки трубной заготовки.
7. Построение эпюр напряжений ,деформаций для обжима, раздачи, отбортовки .
8. Механизм процесса вытяжки и схемы напряженно деформированного состояния по участкам заготовки .
9. Расчет числа операций при вытяжке ,отбортовке, раздачи.
10. Основные этапы проектирования технологического процесса листовой штамповки.
11. Выбор оборудования для операций листовой штамповки .
12. Критерий Колмогорова для определения предельных деформаций нанообъектов и изделий на их основе.
13. Влияние схемы напряжённого состояния на пластичность
14. Влияние трения на усилие раздачи.
15. Критерий Томленова. Его определение.
16. Найти Кисп полосы.
17. Механизм процесса резки.
18. Определить площадь реза.
19. Найти соотношение между Кисп полосы и Кисп листа.

Критерии оценивания

«Зачтено» выставляется ,если обучающийся набрал 70% и более правильных ответов по оценочным материалам.

«Не зачтено» выставляется ,если обучающийся набрал менее 70% правильных ответов по оценочным материалам/

Приложение к фонду оценочных средств
дисциплины "Базисные предпосылки
формообразования оболочек"

Для направления подготовки "Прикладные математика и физика" (программа "Моделирование физических процессов в бортовых энергетических системах и установках") указаны следующие формулировки компетенций и их индикаторов:

ПК*	ПК-1. Способен к интенсивной научно-исследовательской деятельности
ПК**	ПК-1.3. Демонстрирует способность генерировать новые идеи на основе анализа научных достижений профессиональной предметной области с использованием цифровых инструментов
УК*	УК-1. Способен осуществлять критический анализ проблемных ситуаций на основе системного подхода, выработать стратегию действий
УК**	УК-1.2. Осуществляет поиск вариантов решения поставленной проблемной ситуации на основе доступных источников информации

Министерство науки и высшего образования Российской Федерации
федеральное государственное автономное образовательное учреждение
высшего образования «Самарский национальный исследовательский
университет имени академика С.П. Королева»



САМАРСКИЙ УНИВЕРСИТЕТ
SAMARA UNIVERSITY

УТВЕРЖДЕН

27 сентября 2024 года, протокол ученого совета
университета №2
Сертификат №: 20 08 е9 08 00 02 00 00 04 а9
Срок действия: с 27.02.24г. по 27.02.25г.
Владелец: проректор по учебной работе
А.В. Гаврилов

ФОНД ОЦЕНОЧНЫХ СРЕДСТВ ДИСЦИПЛИНЫ (МОДУЛЯ)
БОРТОВЫЕ АВТОНОМНЫЕ ИСТОЧНИКИ ЭНЕРГИИ

Код плана	<u>030401-2024-О-ПП-2г00м-02</u>
Основная образовательная программа высшего образования по направлению подготовки (специальности)	<u>03.04.01 Прикладные математика и физика</u>
Профиль (программа)	<u>Моделирование физических процессов в бортовых энергетических системах и установках</u>
Квалификация (степень)	<u>Магистр</u>
Блок, в рамках которого происходит освоение модуля (дисциплины)	<u>Б1</u>
Шифр дисциплины (модуля)	<u>Б1.В.10</u>
Институт (факультет)	<u>Институт двигателей и энергетических установок</u>
Кафедра	<u>теплотехники и тепловых двигателей</u>
Форма обучения	<u>очная</u>
Курс, семестр	<u>1 курс, 2 семестр</u>
Форма промежуточной аттестации	<u>зачет</u>

Самара, 2024

1. ОЦЕНОЧНЫЕ МАТЕРИАЛЫ ДЛЯ ТЕКУЩЕГО КОНТРОЛЯ УСПЕВАЕМОСТИ ОБУЧАЮЩИХСЯ ПО ДИСЦИПЛИНЕ

Текущий контроль успеваемости является обязательной частью внутренней системы оценки качества освоения обучающимися образовательной программы. Текущий контроль успеваемости проводится в рамках изучения дисциплины в течение семестра. Виды, формы и график определяется преподавателем.

2. ТИПОВЫЕ КОНТРОЛЬНЫЕ ЗАДАНИЯ ИЛИ ИНЫЕ МАТЕРИАЛЫ ДЛЯ ОЦЕНКИ ЗНАНИЙ, УМЕНИЙ, НАВЫКОВ И (ИЛИ) ОПЫТА ДЕЯТЕЛЬНОСТИ, ХАРАКТЕРИЗУЮЩИХ УРОВЕНЬ СФОРМИРОВАННОСТИ КОМПЕТЕНЦИЙ

ПК-4 Способен демонстрировать знание теоретических основ конструкций и рабочих процессов, выполнять проектирование сложных изделий, их узлов, систем и элементов

1. Паротурбинная ЭУ работает по циклу:

- 1) Брайтона
- 2) Ренкина
- 3) Стирлинга
- 4) Тринклера

2. Какие источники тепла могут использоваться в энергопроизводящих энергетических космических системах?

- 1) тепло от сгорания бортовых запасов компонентов топлива;
- 2) тепло ядерного реактора;
- 3) лучистая энергия Солнца;
- 4) любой из этих вариантов или их комбинация.

3. Какими способами или устройствами можно отвести тепло от энергопроизводящей системы в космосе. Выберите два ответа.

- 1) с помощью бортовых запасов вещества;
- 2) космическим вакуумом;
- 3) радиатором – излучателем;
- 4) экранно-вакуумной изоляцией

4. Какое рабочее тело можно применить в бортовой газотурбинной установке на основе замкнутого цикла Брайтона?

- 1) воду;
- 2) ртуть;
- 3) газовую смесь;
- 4) водород.

5. Какие аккумуляторные батареи являются наиболее энерговооруженными ?

- 1) свинцовые
- 2) свинцово-кадмиевые
- 3) литиевые
- 4) водородные

6. Какое рабочее тело МГД-генератора обладает наибольшей электропроводимостью?

- 1) продукты сгорания компонентов топлива
- 2) гелий
- 3) вода

4) жидкие металлы.

7. За счет какого процесса генерируется электроэнергия в МГД-генераторе?

- 1) перемещения проводника в магнитном поле;
- 2) перемещения магнитного поля у обмотки катушки;
- 3) преобразования кинетической и потенциальной энергии потока электропроводящей среды при воздействии магнитного поля.
- 4) в МГД генераторе не производится электрическая энергия

8. Причиной падения уровня к.п.д термоэлектрического преобразователя в процессе работы является _____ материала полупроводника термоэлектрических батарей.

9. Перегородка, которая служит проводником для ионизированных частиц между электродами в топливных элементах называется _____.

10. Химическая реакция, результирующим эффектом которой является выход электронов во внешнюю сеть за счет ЭДС в топливном элементе называется _____.

11. Основным топливом перспективных топливных элементов на основе воздуха как окислителя является _____

12. Установка для космоса на основе цикла Ренкина с подводом теплоты от радиоизотопного источника теплоты называется _____.

13. Электродвижущая сила возникает в результате химической реакции на _____ топливного элемента.

14. Напишите, на основе какого параметра оценивается качество полупроводниковых материалов, применяемых в составе термоэлектрического преобразователя на основе эффекта Зеебека.

15. Дайте название параметра рабочего процесса холодильной машины, определяющего количество отводимого от объекта тепловой мощности, измеряемой в Вт.

Компетенция ПК-4 сформирована, если обучающийся набрал 70% и более правильных ответов по оценочным материалам.

Компетенция ПК-4 не сформирована, если обучающийся набрал менее 70% правильных ответов по оценочным материалам.

3. МЕТОДИЧЕСКИЕ МАТЕРИАЛЫ, ОПРЕДЕЛЯЮЩИЕ ПРОЦЕДУРУ И КРИТЕРИИ ОЦЕНИВАНИЯ СФОРМИРОВАННОСТИ КОМПЕТЕНЦИЙ ПРИ ПРОВЕДЕНИИ ПРОМЕЖУТОЧНОЙ АТТЕСТАЦИИ

Процедура проведения промежуточной аттестации обучающихся

«зачтено» выставляется обучающемуся, который набрал 70% и более правильных ответов по оценочным материалам для компетенции ПК-4;

«не зачтено» выставляется обучающемуся, который набрал менее 70% правильных ответов по оценочным материалам для компетенции ПК-4.



САМАРСКИЙ УНИВЕРСИТЕТ
SAMARA UNIVERSITY

УТВЕРЖДЕН

27 сентября 2024 года, протокол ученого совета
университета №2
Сертификат №: 20 08 е9 08 00 02 00 00 04 а9
Срок действия: с 27.02.24г. по 27.02.25г.
Владелец: проректор по учебной работе
А.В. Гаврилов

ФОНД ОЦЕНОЧНЫХ СРЕДСТВ ДИСЦИПЛИНЫ (МОДУЛЯ)
ГИДРОГАЗОДИНАМИКА В БОРТОВЫХ ЭНЕРГЕТИЧЕСКИХ СИСТЕМАХ И УСТАНОВКАХ

Код плана	<u>030401-2024-О-ПП-2г00м-02</u>
Основная образовательная программа высшего образования по направлению подготовки (специальности)	<u>03.04.01 Прикладные математика и физика</u>
Профиль (программа)	<u>Моделирование физических процессов в бортовых энергетических системах и установках</u>
Квалификация (степень)	<u>Магистр</u>
Блок, в рамках которого происходит освоение модуля (дисциплины)	<u>Б1</u>
Шифр дисциплины (модуля)	<u>Б1.В.09</u>
Институт (факультет)	<u>Институт двигателей и энергетических установок</u>
Кафедра	<u>теплотехники и тепловых двигателей</u>
Форма обучения	<u>очная</u>
Курс, семестр	<u>2 курс, 3 семестр</u>
Форма промежуточной аттестации	<u>экзамен</u>

Самара, 2024

1. ОЦЕНОЧНЫЕ МАТЕРИАЛЫ ДЛЯ ТЕКУЩЕГО КОНТРОЛЯ УСПЕВАЕМОСТИ ОБУЧАЮЩИХСЯ ПО ДИСЦИПЛИНЕ

Текущий контроль успеваемости является обязательной частью внутренней системы оценки качества освоения обучающимися образовательной программы. Текущий контроль успеваемости проводится в рамках изучения дисциплины в течение семестра. Виды, формы и график определяется преподавателем.

2. ТИПОВЫЕ КОНТРОЛЬНЫЕ ЗАДАНИЯ ИЛИ ИНЫЕ МАТЕРИАЛЫ ДЛЯ ОЦЕНКИ ЗНАНИЙ, УМЕНИЙ, НАВЫКОВ И (ИЛИ) ОПЫТА ДЕЯТЕЛЬНОСТИ, ХАРАКТЕРИЗУЮЩИХ УРОВЕНЬ СФОРМИРОВАННОСТИ КОМПЕТЕНЦИЙ

Компетенция ПК-1 Способен к интенсивной научно-исследовательской деятельности

1. Прочитайте текст и выберите один правильный вариант ответа

Какие твердые тела обладают большей теплопроводностью?

1. Металлические.
2. Пластмассовые.
3. Деревянные.
4. Резиновые.

2. Прочитайте текст и выберите один правильный вариант ответа

Как влияют примеси на величину коэффициента теплопроводности в сплавах?

1. общей закономерности нет.
2. примеси уменьшают коэффициент теплопроводности.
3. примеси увеличивают коэффициент теплопроводности.
4. общая закономерность есть.

3. Прочитайте текст и выберите один правильный вариант ответа

Какие тела рассматриваются в теории теплопроводности?

- 1 изотропные тела.
2. анизотропные тела.
3. аморфные тела.
4. квазиизотропные.

4. Прочитайте текст и выберите один правильный вариант ответа

От чего зависит коэффициент теплопроводности?

1. от температуры и давления.
2. от температуры.
3. от давления.
4. от плотности.

5. Прочитайте текст и выберите один правильный вариант ответа

Какая зависимость коэффициента теплопроводности от температуры может быть принята для большинства материалов?

1. линейная.
2. логарифмическая.
3. кубическая.
4. степенная.

6. Прочитайте текст и выберите один правильный вариант ответа

В чем заключаются граничные условия 1 рода?

1. задается распределение температуры на поверхности тела.
2. задается плотность теплового потока в каждой точке поверхности тела.
3. задаются температурой среды, окр. тело и законом теплоотдачи.
4. задается распределение температуры на поверхности тела, плотность теплового потока.

7. Прочитайте текст и выберите один правильный вариант ответа

В чем заключаются условия 2 рода?

1. задается плотность теплового потока в каждой точке поверхности тела.
2. задается распределение температуры на поверхности тела.
3. задаются температурой среды, окружающей тело и законом теплоотдачи.
4. задается распределение температуры в каждой точке поверхности тела.

8. Впишите пропущенное слово

Металлические примеси _____ влияние коэффициента теплопроводности для большинства чистых металлов.

9. Впишите пропущенное словосочетание

_____ – это физическая величина, которая описывает, в каком направлении и с какой скоростью температура изменяется быстрее всего в конкретной точке.

10. Впишите пропущенное словосочетание

_____ – это количество теплоты, проходящей через единицу поверхности в единицу времени.

11. Впишите пропущенное слово

Изотропный материал — это материал, физико-механические свойства которого во всех направлениях _____.

12. Впишите пропущенное словосочетание

_____ – угол, который образуется между касательной, проведённой к поверхности фазы жидкость-газ и твёрдой поверхностью с вершиной, располагающейся в точке контакта трёх фаз, и условно измеряемый всегда внутрь жидкой фазы

13. Впишите пропущенное словосочетание

_____ – это коэффициент, который количественно характеризует сопротивление жидкости (газа) смещению её слоёв.

14. Прочитайте текст и напишите развернутый ответ

Дайте определение физического смысла коэффициента теплопроводности.

15. Прочитайте текст и напишите развернутый ответ

Назовите необходимое условие образования теплового потока.

Компетенции ПК-1 сформирована, если обучающийся набрал 70% и более правильных ответов по оценочным материалам.

Компетенции ПК-1 не сформирована, если обучающийся набрал менее 70% правильных ответов по оценочным материалам.

**3. МЕТОДИЧЕСКИЕ МАТЕРИАЛЫ, ОПРЕДЕЛЯЮЩИЕ ПРОЦЕДУРУ И КРИТЕРИИ
ОЦЕНИВАНИЯ СФОРМИРОВАННОСТИ КОМПЕТЕНЦИЙ**

Список вопросов для собеседования

Семестр 1

1. Какие вы знаете сходства и различия в свойствах жидкости и твердого тела?
2. Какие вы знаете сходства и различия в свойствах жидкости и газа?
3. Как найти объем жидкости, плотность и масса которой известны?
4. В чем различие понятий «плотность» и «удельный вес»?

5. Что такое сжимаемость капельной жидкости или газа?
6. Как определяется коэффициент термического расширения?
7. Если жидкость, полностью заполняющую закрытый недеформируемый сосуд, подогреть, то что произойдет с давлением в ней?
8. Какое из действий (увеличение или снижение давления над поверхностью жидкости) приведет к прекращению начавшегося кипения?
9. Как определяется коэффициент динамической вязкости? Какую размерность он имеет?
10. Какая связь существует между коэффициентами динамической и кинематической вязкости?
11. Если предположить, что вода и бензин имеют одинаковые значения кинематического коэффициента вязкости, то одинаковы ли при этом значения динамического коэффициента вязкости?
12. Уравнения движения невязкой жидкости в переменных Эйлера.
13. Интегралы дифференциальных уравнений потенциального движения жидкости (Интегралы Лагранжа и Эйлера, уравнение Эйлера).
14. Интеграл Бернулли для установившегося движения идеальной жидкости. Начальные и граничные условия.
15. Гидродинамические напряжения в вязкой жидкости.
16. Уравнения движения вязкой жидкости в напряжениях.
17. Гипотезы о нормальных и касательных напряжениях.

Критерии оценивания зачета

оценка «отлично» выставляется обучающемуся, который набрал 70% и более правильных ответов по оценочным материалам для каждой компетенции и показал прочные знания основных положений фактического материала, умение самостоятельно решать конкретные практические задачи повышенной сложности, свободно использовать справочную литературу, делать обоснованные выводы из результатов анализа конкретных проблемных ситуаций;

оценка «хорошо» выставляется обучающемуся, который набрал 70% и более правильных ответов по оценочным материалам для каждой компетенции и показал прочные знания основных положений фактического материала, умение самостоятельно решать конкретные практические задачи, предусмотренные рабочей программой, свободно использовать справочную литературу, делать обоснованные выводы из результатов анализа конкретных проблемных ситуаций;

оценка «удовлетворительно» выставляется обучающемуся, который набрал 70% и более правильных ответов по оценочным материалам для каждой компетенции и показал знания основных положений фактического материала, умение получить с помощью преподавателя правильное решение конкретной практической задачи из числа предусмотренных рабочей программой. Обучающийся знаком с рекомендованной справочной литературой;

оценка «неудовлетворительно» выставляется обучающемуся, который набрал менее 70% правильных ответов по оценочным материалам для каждой компетенции и при ответе обучающегося выявились существенные пробелы в знаниях основных положений фактического материала, неумение с помощью преподавателя получить правильное решение конкретной практической задачи из числа предусмотренных рабочей программой.

Министерство науки и высшего образования Российской Федерации
федеральное государственное автономное образовательное учреждение
высшего образования «Самарский национальный исследовательский
университет имени академика С.П. Королева»



САМАРСКИЙ УНИВЕРСИТЕТ
SAMARA UNIVERSITY

УТВЕРЖДЕН

27 сентября 2024 года, протокол ученого совета
университета №2
Сертификат №: 20 08 е9 08 00 02 00 00 04 а9
Срок действия: с 27.02.24г. по 27.02.25г.
Владелец: проректор по учебной работе
А.В. Гаврилов

ФОНД ОЦЕНОЧНЫХ СРЕДСТВ ДИСЦИПЛИНЫ (МОДУЛЯ)
ИНЖЕНЕРНОЕ ПРЕДПРИНИМАТЕЛЬСТВО

Код плана	<u>030401-2024-О-ПП-2г00м-02</u>
Основная образовательная программа высшего образования по направлению подготовки (специальности)	<u>03.04.01 Прикладные математика и физика</u>
Профиль (программа)	<u>Моделирование физических процессов в бортовых энергетических системах и установках</u>
Квалификация (степень)	<u>Магистр</u>
Блок, в рамках которого происходит освоение модуля (дисциплины)	<u>Б1</u>
Шифр дисциплины (модуля)	<u>Б1.О.04</u>
Институт (факультет)	<u>Институт двигателей и энергетических установок</u>
Кафедра	<u>теплотехники и тепловых двигателей</u>
Форма обучения	<u>очная</u>
Курс, семестр	<u>2 курс, 3 семестр</u>
Форма промежуточной аттестации	<u>зачет</u>

Самара, 2024

1. ОЦЕНОЧНЫЕ МАТЕРИАЛЫ ДЛЯ ТЕКУЩЕГО КОНТРОЛЯ УСПЕВАЕМОСТИ ОБУЧАЮЩИХСЯ ПО ДИСЦИПЛИНЕ

Текущий контроль успеваемости является обязательной частью внутренней системы оценки качества освоения обучающимися образовательной программы. Текущий контроль успеваемости проводится в рамках изучения дисциплины в течение семестра. Виды, формы и график определяется преподавателем.

2. ТИПОВЫЕ КОНТРОЛЬНЫЕ ЗАДАНИЯ ИЛИ ИНЫЕ МАТЕРИАЛЫ ДЛЯ ОЦЕНКИ ЗНАНИЙ, УМЕНИЙ, НАВЫКОВ И (ИЛИ) ОПЫТА ДЕЯТЕЛЬНОСТИ, ХАРАКТЕРИЗУЮЩИХ УРОВЕНЬ СФОРМИРОВАННОСТИ КОМПЕТЕНЦИЙ

Компетенция УК-2 Способен управлять проектом на всех этапах его жизненного цикла

1. Закончите предложение (фразу):

Особенностью венчурного предпринимательства является ...

1. высокий риск осуществления инвестиций
2. подчиненность крупным предприятиям
3. длительность жизненного цикла организации
4. деятельность только на основе заемного капитала.

2. Закончите предложение (фразу):

Работник предприятия, предлагающий качественно новые идеи по решению задач, выполняет роль ...

1. организатора
2. аниматора идей
3. генератора идей
4. модератора идей

3. Прочитайте текст и выберите один правильный вариант ответа

Для каких проектов используется венчурное финансирование?

1. технического перевооружения
2. расширения выпуска
3. освоения новой продукции
4. модернизации продукции

4. Прочитайте текст и выберите один правильный вариант ответа

Кто не является участниками инновационного проекта?

1. инвесторы
2. заказчики разработки
3. покупатели продукции
4. проектировщики

5. Прочитайте текст и выберите один правильный вариант ответа

С чего начинается инновационный цикл?

1. фундаментальных исследований
2. освоения запуска в производство
3. опытно-конструкторских работ
4. выхода новой продукции на рынок

6. Прочитайте текст и выберите один правильный вариант ответа

Что такое «риск»?

1. результат венчурной деятельности
2. опасность возникновения негативных последствий, связанных с производственной, финансовой и инвестиционной деятельностью
3. вероятность наступления события, связанного с возможными финансовыми потерями или другими негативными последствиями
4. необоснованное пренебрежение негативными последствиями

7. Прочитайте текст и выберите один правильный вариант ответа

Что такое «процесс-инновации»?

1. разработка и внедрение новых или значительно улучшенных производственных методов, предполагающих применение нового производственного оборудования, новых методов организации производства или их совокупности
2. процесс разработки, освоения и внедрения новой техники
3. разработка и внедрение организационных структур управления производством
4. коммерциализация новшеств

8. Впишите пропущенное словосочетание

_____ – это процесс появления, разработки и доведения научных и технических идей до их коммерческого использования.

9. Впишите пропущенное слово

Инновационный процесс является _____, многовариантным, вероятностным.

10. Впишите пропущенное слово

Основной формой планирования осуществления инновационного проекта является _____.

11. Впишите пропущенное слово

Временное предприятие, направленное на создание уникального продукта, услуги или результата называется _____.

12. Впишите пропущенное словосочетание

Приложение знаний, навыков, инструментов и методов к работам проекта для удовлетворения требований, предъявляемых к проекту, называется _____.

13. Впишите пропущенное слово

Научное и практическое обоснование определения целей, выявление задач, сроков, темпов, пропорций развития того или иного явления, его реализация – это _____.

14. Прочитайте текст и напишите развернутый ответ

Перечислите группы процессов управления проектами согласно РМВОК.

15. Прочитайте текст и напишите развернутый ответ

В чем заключается организация управления проектами по принципу независимых команд?

Компетенция УК-3 Способен организовывать и руководить работой команды, вырабатывая командную стратегию для достижения поставленной цели

1. Прочитайте текст и выберите один правильный вариант ответа

Чем обеспечивается эффективность взаимодействия стадий инновационного цикла?

1. многообразием организационных форм и экономических механизмов
2. единообразием организационных форм и многообразием экономических механизмов
3. многообразием организационных форм и единообразием экономических механизмов
4. единообразием организационных форм и экономических механизмов.

2. Прочитайте текст и выберите один правильный вариант ответа

Что относится к основным направлениям научно-технического прогресса?

1. специализация производства
2. комплексная механизация и автоматизация производства
3. интенсификация производства
4. комбинирование производства

3. Прочитайте текст и выберите один правильный вариант ответа

Что предполагает комплексная механизация и автоматизация производства?

1. внедрение автоматических линий и промышленных роботов
2. внедрение прогрессивных технологических процессов
3. внедрение новых видов сырья
4. модернизация продукции

4. Прочитайте текст и выберите один правильный вариант ответа

На что направлены мероприятия научно-технического прогресса?

1. увеличение численности работников предприятия
2. снижение уровня текущих затрат
3. увеличение уровня текущих затрат
4. сокращение уровня капитальных вложений

5. Прочитайте текст и выберите один правильный вариант ответа

Что значит «электровооруженность труда»?

1. отношение электрической энергии к массе всех видов энергии, потребленных предприятием
2. удельный вес электроэнергии, потребленной непосредственно в технологических процессах
3. отношение потребленной электроэнергии к числу рабочих (работников)
4. отношение электрической энергии к массе всех видов энергии, используемых для приведения в движение машин, оборудования и всех прочих механизмов

6. Прочитайте текст и выберите один правильный вариант ответа

Из каких стадий состоит полный инновационный цикл?

1. зарождение идеи, фундаментальные исследования, прикладные исследования, опытно-конструкторские разработки, освоение промышленного производства, распространение и использование новой продукции
2. прикладные исследования, опытно-конструкторские разработки, освоение промышленного производства, распространение и использование новой продукции
3. фундаментальные исследования, прикладные исследования, опытно-конструкторские разработки
4. прикладные исследования, фундаментальные исследования

7. Прочитайте текст и выберите один правильный вариант ответа

Для чего предназначены инновационные инкубаторы?

1. разработки продукт-инноваций
2. формирования наукоемких фирм
3. проведения фундаментальных исследований
4. внедрения процесс-инноваций

8. Впишите пропущенное слово

_____ проект представляет собой систему научно-технической, организационно-правовой и финансово-экономической документации, необходимой для реализации нововведения на предприятии.

9. Впишите пропущенное слово

Научно-технический прогресс предусматривает революционное и _____ развитие.

10. Впишите пропущенное слово

Фундаментальные научные исследования обеспечивают в первую очередь _____ развитие.

11. Впишите пропущенное слово

Совокупность отдельных лиц, групп и/или организаций, привлеченных к выполнению работ проекта и подчиненных руководителю проекта называется _____ проекта.

12. Впишите пропущенное словосочетание

Команда _____ проектом – это члены проектной команды, которые непосредственно вовлечены в работы по управлению проектом.

13. Впишите пропущенное слово

Совокупность характеристик членов команды, важных для ее анализа как единого целого (например, численный, возрастной, половой, профессиональный состав) – это _____.

14. Прочитайте текст и напишите развернутый ответ

Что такое виртуальная команда?

15. Прочитайте текст и напишите развернутый ответ

В чем заключаются проблемы, связанные с использованием виртуальных команд?

Компетенции УК-2, УК-3 сформированы, если обучающийся набрал 70% и более правильных ответов по оценочным материалам.

Компетенции УК-2, УК-3 не сформированы, если обучающийся набрал менее 70% правильных ответов по оценочным материалам.

3. МЕТОДИЧЕСКИЕ МАТЕРИАЛЫ, ОПРЕДЕЛЯЮЩИЕ ПРОЦЕДУРУ И КРИТЕРИИ ОЦЕНИВАНИЯ СФОРМИРОВАННОСТИ КОМПЕТЕНЦИЙ

Список вопросов для собеседования

Семестр 3

1. Что такое фаундри компании в современной модели полупроводникового производства? Приведите примеры.
2. Что такое дизайн-центр в производстве полупроводниковой электроники? Приведите примеры.
3. Что такое заказное производство полупроводниковой электроники? Приведите примеры.
4. Что такое контрактное производство полупроводниковой электроники? Приведите примеры.
5. Что такое фаблесс-производство? Приведите примеры.
6. Что такое IDM? Приведите примеры.
7. Что является особенностью венчурного предпринимательства? ...
8. Для каких проектов используется венчурное финансирование?
9. Перечислите все стадии инновационного цикла
10. Что такое процесс-инновации?
11. Что является основной формой планирования осуществления инновационного проекта?
12. Как и чем обеспечивается эффективность взаимодействия стадий инновационного цикла?
13. Что относится к основным направлениям научно-технического прогресса?
14. Что является целью мероприятий научно-технического прогресса?
15. Что такое инновационные инкубаторы? Для чего они предназначены?
16. Что такое научно-технический прогресс? Какова его взаимосвязь с инновационным предпринимательством?
17. Взаимосвязь между инновационным предпринимательством и фундаментальными научными исследованиями.
18. На каком этапе начинается получение прибыли от инновационной деятельности предприятия?
19. Основные формы и источники финансирования инновационной деятельности предприятий малого бизнеса.
20. Специфические источники финансирования инновационной деятельности предприятий.
21. Венчурное и проектное финансирование инновационной деятельности.
22. Учет временной стоимости денежных средств.
23. Персонал организации и его инновационный потенциал
24. Основные функции системы управления персоналом в инновационной организации
25. Инновации в управлении персоналом.

Критерии оценивания зачета

«зачтено» выставляется обучающемуся, который набрал 70% и более правильных ответов по оценочным материалам для каждой компетенции;

«не зачтено» выставляется обучающемуся, который набрал менее 70 % правильных ответов по оценочным материалам для каждой компетенции.

Министерство науки и высшего образования Российской Федерации
федеральное государственное автономное образовательное учреждение
высшего образования «Самарский национальный исследовательский
университет имени академика С.П. Королева»



САМАРСКИЙ УНИВЕРСИТЕТ
SAMARA UNIVERSITY

УТВЕРЖДЕН

27 сентября 2024 года, протокол ученого совета
университета №2
Сертификат №: 20 08 е9 08 00 02 00 00 04 а9
Срок действия: с 27.02.24г. по 27.02.25г.
Владелец: проректор по учебной работе
А.В. Гаврилов

ФОНД ОЦЕНОЧНЫХ СРЕДСТВ ДИСЦИПЛИНЫ (МОДУЛЯ)
ИНТЕНСИФИКАЦИЯ ТЕПЛООБМЕНА В БОРТОВЫХ ЭНЕРГЕТИЧЕСКИХ УСТАНОВКАХ

Код плана	<u>030401-2024-О-ПП-2г00м-02</u>
Основная образовательная программа высшего образования по направлению подготовки (специальности)	<u>03.04.01 Прикладные математика и физика</u>
Профиль (программа)	<u>Моделирование физических процессов в бортовых энергетических системах и установках</u>
Квалификация (степень)	<u>Магистр</u>
Блок, в рамках которого происходит освоение модуля (дисциплины)	<u>Б1</u>
Шифр дисциплины (модуля)	<u>Б1.В.08</u>
Институт (факультет)	<u>Институт двигателей и энергетических установок</u>
Кафедра	<u>теплотехники и тепловых двигателей</u>
Форма обучения	<u>очная</u>
Курс, семестр	<u>1 курс, 1 семестр</u>
Форма промежуточной аттестации	<u>экзамен</u>

Самара, 2024

1. ОЦЕНОЧНЫЕ МАТЕРИАЛЫ ДЛЯ ТЕКУЩЕГО КОНТРОЛЯ УСПЕВАЕМОСТИ ОБУЧАЮЩИХСЯ ПО ДИСЦИПЛИНЕ

Текущий контроль успеваемости является обязательной частью внутренней системы оценки качества освоения обучающимися образовательной программы. Текущий контроль успеваемости проводится в рамках изучения дисциплины в течение семестра. Виды, формы и график определяется преподавателем.

2. ТИПОВЫЕ КОНТРОЛЬНЫЕ ЗАДАНИЯ ИЛИ ИНЫЕ МАТЕРИАЛЫ ДЛЯ ОЦЕНКИ ЗНАНИЙ, УМЕНИЙ, НАВЫКОВ И (ИЛИ) ОПЫТА ДЕЯТЕЛЬНОСТИ, ХАРАКТЕРИЗУЮЩИХ УРОВЕНЬ СФОРМИРОВАННОСТИ КОМПЕТЕНЦИЙ

Компетенция ПК-1 Способен к интенсивной научно-исследовательской деятельности

1. Прочитайте текст и выберите один правильный вариант ответа

Мощность теплового потока через стенку:

1. прямо пропорциональна температурам.
2. прямо пропорциональна разности температур.
3. обратно пропорциональна разности температур.
4. обратно пропорциональна температурам.

2. Прочитайте текст и выберите один правильный вариант ответа

Контактное термическое сопротивление:

1. возникает, когда многослойная стенка изготавливается методом нанесения слоев в жидком состоянии.
2. возникает, когда многослойная стенка изготавливается с использованием текучих растворов.
3. возникает, когда многослойная стенка изготавливается методом сварки слоев.
4. возникает, когда многослойная стенка соединена механическим способом.

3. Прочитайте текст и выберите один правильный вариант ответа

Процесс передачи тепла от одних материальных тел к другим в общем случае называется:

1. тепловым излучением.
2. теплоотдачей.
3. теплопроводностью.
4. теплопередачей.

4. Прочитайте текст и выберите один правильный вариант ответа

Величина равная количеству теплоты, проходящей через стенку площадью 1 м^2 за единицу времени называется:

1. термическим сопротивлением стенки.
2. коэффициентом теплопередачи.
3. плотностью теплового потока.
4. мощностью теплового потока.

5. Прочитайте текст и выберите один правильный вариант ответа

Количество теплоты, отдаваемое или принимаемое поверхностью стенки площадью F за единицу времени называется:

1. плотностью теплового потока.
2. тепловым потоком.
3. термическим сопротивлением.
4. коэффициентом теплопередачи.

6. Прочитайте текст и выберите один правильный вариант ответа

Количество теплоты, отдаваемое или принимаемое поверхностью стенки площадью F за время τ называется:

1. плотностью теплового потока.
2. тепловым потоком.

3. количеством теплоты.
4. мощность теплового потока.

7. Прочитайте текст и выберите один правильный вариант ответа

Какова форма графика охлаждения тела методом регулярного режима в полулогарифмической системе координат?

1. прямая.
2. парабола.
3. синусоида.
4. косинусоида.

8. Впишите пропущенное словосочетание

_____ – мера энергии, переходящей от одного тела к другому в процессе теплопередачи.

9. Впишите пропущенное слово

_____ – физический процесс передачи тепловой энергии от более горячего тела к менее горячему, либо непосредственно (при контакте), либо через посредника (проводника) или разделяющую перегородку (тела или среды) из какого-либо материала.

10. Впишите пропущенное словосочетание

_____ _____ – это тепловое сопротивление, способность тела (его поверхности или какого-либо слоя) препятствовать распространению теплового движения молекул.

11. Впишите пропущенное слово

_____ – способность материальных тел проводить тепловую энергию от более нагретых частей тела к менее нагретым частям тела путём хаотического движения частиц тела (атомов, молекул, электронов и т. п.).

12. Впишите пропущенное словосочетание

_____ – электрическая, тепловая или иная установка, предназначенная для производства, передачи, трансформации, распределения энергии (электрической, тепловой или энергии иного вида) и/или преобразования ее в другие виды энергии

13. Впишите пропущенное словосочетание

_____ – это суммарный эффект увеличения интенсивности теплоотдачи (теплопередачи) при заданном уровне энергозатрат и начальных и конечных температурах рабочих сред.

14. Прочитайте текст и напишите развернутый ответ

Дайте определение коэффициенту степени черноты тела.

15. Прочитайте текст и напишите развернутый ответ

Назовите три простых механизма передачи тепла.

Компетенции ПК-1 сформирована, если обучающийся набрал 70% и более правильных ответов по оценочным материалам.

Компетенции ПК-1 не сформирована, если обучающийся набрал менее 70% правильных ответов по оценочным материалам.

Список вопросов для собеседования

Семестр 1

1. Основной закон теплопроводности. Коэффициент теплопроводности.
2. Дифференциальное уравнение теплопроводности.
3. Основные понятия конвективного теплообмена. Закон Ньютона-Рихмана.
4. Стационарная теплопроводность одно- и многослойной плоской стенки.
5. Стационарная теплопроводность одно- и многослойной цилиндрической стенки.
6. Теплопередача через одно- и многослойную плоскую стенку.
7. Теплопередача через одно- и многослойную цилиндрическую стенку.
8. Критический диаметр тепловой изоляции.
9. Теория подобия в конвективном теплообмене, критерии подобия.
10. Теплоотдача при расчете режимов вынужденной конвекции в замкнутом объеме.
11. Теплопередача через ребренную стенку.
12. Нестационарная теплопроводность плоской стенки.
13. Анализ свойств нестационарного температурного поля.
14. Охлаждение параллелепипеда (теорема перемножения решений).
15. Регулярный режим охлаждения тел.
16. Теплопроводность многослойной плоской стенки. Расчетные соотношения при отсутствии контактного термического сопротивления
 $R = 0$.
17. Теплопроводность однослойной цилиндрической стенки. Расчетные соотношения.
18. Термоэлектричество. Подбор характеристик системы охлаждения.
19. Теплообменник излучатель.
20. Тепловые трубы. Системы термостатирования на основе тепловых труб.

Критерии оценивания зачета

оценка «отлично» выставляется обучающемуся, который набрал 70% и более правильных ответов по оценочным материалам для каждой компетенции и показал прочные знания основных положений фактического материала, умение самостоятельно решать конкретные практические задачи повышенной сложности, свободно использовать справочную литературу, делать обоснованные выводы из результатов анализа конкретных проблемных ситуаций;

оценка «хорошо» выставляется обучающемуся, который набрал 70% и более правильных ответов по оценочным материалам для каждой компетенции и показал прочные знания основных положений фактического материала, умение самостоятельно решать конкретные практические задачи, предусмотренные рабочей программой, свободно использовать справочную литературу, делать обоснованные выводы из результатов анализа конкретных проблемных ситуаций;

оценка «удовлетворительно» выставляется обучающемуся, который набрал 70% и более правильных ответов по оценочным материалам для каждой компетенции и показал знания основных положений фактического материала, умение получить с помощью преподавателя правильное решение конкретной практической задачи из числа предусмотренных рабочей программой. Обучающийся знаком с рекомендованной справочной литературой;

оценка «неудовлетворительно» выставляется обучающемуся, который набрал менее 70% правильных ответов по оценочным материалам для каждой компетенции и при ответе обучающегося выявились существенные пробелы в знаниях основных положений фактического материала, неумение с помощью преподавателя получить правильное решение конкретной практической задачи из числа предусмотренных рабочей программой.

Министерство науки и высшего образования Российской Федерации
федеральное государственное автономное образовательное учреждение
высшего образования «Самарский национальный исследовательский
университет имени академика С.П. Королева»



САМАРСКИЙ УНИВЕРСИТЕТ
SAMARA UNIVERSITY

УТВЕРЖДЕН

27 сентября 2024 года, протокол ученого совета
университета №2
Сертификат №: 20 08 е9 08 00 02 00 00 04 а9
Срок действия: с 27.02.24г. по 27.02.25г.
Владелец: проректор по учебной работе
А.В. Гаврилов

ФОНД ОЦЕНОЧНЫХ СРЕДСТВ ДИСЦИПЛИНЫ (МОДУЛЯ)
КОМБИНИРОВАННЫЕ ДВИГАТЕЛИ ЛЕТАТЕЛЬНЫХ АППАРАТОВ

Код плана	<u>030401-2024-О-ПП-2г00м-02</u>
Основная образовательная программа высшего образования по направлению подготовки (специальности)	<u>03.04.01 Прикладные математика и физика</u>
Профиль (программа)	<u>Моделирование физических процессов в бортовых энергетических системах и установках</u>
Квалификация (степень)	<u>Магистр</u>
Блок, в рамках которого происходит освоение модуля (дисциплины)	<u>Б1</u>
Шифр дисциплины (модуля)	<u>Б1.В.05</u>
Институт (факультет)	<u>Институт двигателей и энергетических установок</u>
Кафедра	<u>теплотехники и тепловых двигателей</u>
Форма обучения	<u>очная</u>
Курс, семестр	<u>1 курс, 1 семестр</u>
Форма промежуточной аттестации	<u>зачет</u>

Самара, 2024

1. ОЦЕНОЧНЫЕ МАТЕРИАЛЫ ДЛЯ ТЕКУЩЕГО КОНТРОЛЯ УСПЕВАЕМОСТИ ОБУЧАЮЩИХСЯ ПО ДИСЦИПЛИНЕ

Текущий контроль успеваемости является обязательной частью внутренней системы оценки качества освоения обучающимися образовательной программы. Текущий контроль успеваемости проводится в рамках изучения дисциплины в течение семестра. Виды, формы и график определяется преподавателем.

2. ТИПОВЫЕ КОНТРОЛЬНЫЕ ЗАДАНИЯ ИЛИ ИНЫЕ МАТЕРИАЛЫ ДЛЯ ОЦЕНКИ ЗНАНИЙ, УМЕНИЙ, НАВЫКОВ И (ИЛИ) ОПЫТА ДЕЯТЕЛЬНОСТИ, ХАРАКТЕРИЗУЮЩИХ УРОВЕНЬ СФОРМИРОВАННОСТИ КОМПЕТЕНЦИЙ

Компетенция ПК-2 Способен проводить научный анализ и осуществлять прогноз развития технических систем

1. Прочитайте текст и выберите один правильный вариант ответа

В чём отличие ЖРД от РДТТ кроме агрегатного состояния топлива?

1. Форма камеры сгорания
2. Уровень шума при работе
3. Топливо находится в камере сгорания изначально
4. Возможность регулирования вектора тяги

2. Прочитайте текст и выберите один правильный вариант ответа

В каком типе твёрдых топлив в молекулах содержится и горючее, и окислитель?

1. В смесевом
2. В гомогенном
3. В простом
4. В смешанном

3. Прочитайте текст и выберите один правильный вариант ответа

ГРД работает с прогрессирующей площадью горения. Какой внешне баллистический параметр будет увеличиваться при сохранении давления и массового соотношения окислителя к горючему?

1. Массовый расход
2. Коэффициент избытка окислителя
3. Тяга
4. Плотность заряда

4. Прочитайте текст и выберите один правильный вариант ответа

Какая форма сечения внутреннего канала наиболее простая и используемая?

1. Круглая
2. Звездообразная
3. Сферическая
4. Квадратная

5. Прочитайте текст и выберите один правильный вариант ответа

Как на скорость горения влияют катализаторы?

1. Стабилизируют
2. Оптимизируют
3. Увеличивают
4. Уменьшают

6. Прочитайте текст и выберите один правильный вариант ответа

Какова цель добавления металлов и гидридов металлов в твёрдый компонент ГРД?

1. Уменьшить расход основного горючего

2. Увеличить удельный импульс
3. Повысить прочность
4. Улучшить электропроводимость заряда

7. Прочитайте текст и выберите один правильный вариант ответа

Какой металл чаще всего используется как металлическая добавка к топливу? Выберите один ответ:

1. Алюминий;
2. Ртуть;
3. Титан;
4. Бериллий.

8. Впишите пропущенное слово

На входе в _____ камеры ГРД соотношение окислителя к горючему становится близко к оптимальному.

9. Впишите пропущенное слово

Существует три профиля горения заряда по времени: прогрессивный, _____, регрессивный.

10. Впишите пропущенное слово

В гибридном ракетном двигателе сочетаются _____ и твердотопливный типы ракетных двигателей.

11. Впишите пропущенное слово

При необходимости создать экономичный одноступенчатый ракетноситель нужно совместить газотурбинный и _____ типы двигателей в гибридном ракетном двигателе.

12. Впишите пропущенное слово

Расход _____ в РДТТ и твёрдого компонента в ГРД зависит от площади поверхности.

13. Впишите пропущенное слово

По способу питания ГРД существуют _____ и насосная схемы.

14. Прочитайте текст и напишите развернутый ответ

Как влияет эрозионное горение по длине канала твёрдого заряда ГРД на скорость выгорания заряда?

15. Прочитайте текст и напишите развернутый ответ

Зачем в твёрдый заряд добавляют пластификаторы?

Компетенция ПК-5 Способен к творческому применению, развитию и реализации математически сложных алгоритмов в современных программных комплексах

1. Прочитайте текст и выберите один правильный вариант ответа

Что является основными критериями газодинамического подобия установившегося течения теплоизолированного потока?

1. Числа Маха и Рейнольдса
2. Скорость полета и скорость звука
3. Атмосферная температура и скорость полета
4. Приведенная скорость и полная температура

2. Прочитайте текст и выберите один правильный вариант ответа

С помощью чего можно оценить эффективность работы входного устройства?

1. Коэффициенты: восстановления полного давления, внешнего сопротивления и расхода

2. Значения полного давления и его потери
3. Тяги и силы внешнего сопротивления
4. Площади потока и атмосферных условий

3. Прочитайте текст и выберите один правильный вариант ответа

Что позволяет оценить эффективность работы сопла?

1. Коэффициенты: скорости, тяги и эффективной тяги.
2. Коэффициент восстановления давления и внутренние потери
3. Коэффициент недорасширения (или перерасширения) потока
4. Нет правильного ответа

4. Прочитайте текст и выберите один правильный вариант ответа

Какие показатели позволяют оценить качество работы камеры сгорания?

1. Эффективности, надежности и экологического совершенства
2. Стоимости, надежности, эффективности
3. Экологического совершенства, стоимости
4. Нет правильного ответа

5. Прочитайте текст и выберите один правильный вариант ответа

Что происходит со скоростью c_c и удельной тягой движителя при увеличении степени двухконтурности?

1. оба параметра уменьшаются
2. оба параметра увеличиваются
3. скорость уменьшается, удельная тяга увеличивается
4. скорость увеличивается, удельная тяга уменьшается

6. Прочитайте текст и выберите один правильный вариант ответа

Какие основные эксплуатационные режимы имеет авиационный двигатель без форсажной камеры?

1. Максимальный (взлетный), максимальный продолжительный (номинальный), крейсерский и режим малого газа
2. Максимальный (взлетный), максимальный продолжительный (номинальный), крейсерский и режим большого газа
3. Максимальный (взлетный), максимальный продолжительный (номинальный), крейсерский
4. Нет правильного ответа

7. Прочитайте текст и выберите один правильный вариант ответа

Что является внешними условиями, заданными для расчета характеристик ГТД?

1. Атмосферная температура, давление наружного воздуха, высота и скорость полета
2. Температура на входе в компрессор, высота, плотность воздуха, скорость полета
3. Атмосферная температура, плотность наружного воздуха, высота и скорость полета
4. Нет правильного ответа

8. Впишите пропущенное слово

Обеспечение потребного расхода воздуха при _____ потерях полного давления и минимальном внешнем сопротивлении – основное требование, предъявляемое к входным устройствам.

9. Впишите пропущенное слово

Камера сгорания служит для _____ температуры рабочего тела, проходящего через двигатель.

10. Впишите пропущенное слово

Задача подготовки горючей смеси: _____, распыливание и испарение топлива, перемешивание его с воздухом, воспламенение и поддержание постоянного очага пламени.

11. Впишите пропущенное слово

Камеры сгорания по общей компоновке делятся на три типа: индивидуальные (трубчатые), блочная (трубчато-кольцевая), _____ камера сгорания.

12. Впишите пропущенное слово

Общим КПД называется отношение _____ работы передвижения летательного аппарата к располагаемой энергии внесенного в двигатель топлива:

13. Впишите пропущенное слово

Работа компрессора и турбины НД двухвального ТРДД, как и газогенератора, должна удовлетворять условиям баланса мощности и _____ потока.

14. Прочитайте текст и напишите развернутый ответ

Что в термодинамике называют работой цикла?

15. Прочитайте текст и напишите развернутый ответ

Что называется линией совместной работы узлов многовального турбокомпрессора?

Компетенции ПК-2, ПК-5 сформированы, если обучающийся набрал 70% и более правильных ответов по оценочным материалам.

Компетенции ПК-2, ПК-5 не сформированы, если обучающийся набрал менее 70% правильных ответов по оценочным материалам.

3. МЕТОДИЧЕСКИЕ МАТЕРИАЛЫ, ОПРЕДЕЛЯЮЩИЕ ПРОЦЕДУРУ И КРИТЕРИИ ОЦЕНИВАНИЯ СФОРМИРОВАННОСТИ КОМПЕТЕНЦИЙ

Список вопросов для собеседования

Семестр 1

- 1) В чём отличие ЖРД от РДТТ кроме агрегатного состояния топлива?
- 2) Какие существуют методы формирования заряда?
- 3) В каком типе твёрдых топлив в молекулах содержится и горючее, и окислитель?
- 4) ГРД работает с прогрессирующей площадью горения. Какой внешне баллистический параметр будет увеличиваться при сохранении давления и массового соотношения окислителя к горючему?
- 5) Какая форма сечения внутреннего канала наиболее простая и используемая?
- 6) Как на скорость горения влияют катализаторы?
- 7) Какова цель добавления металлов и гидридов металлов в твёрдый компонент ГРД?
- 8) Какой металл чаще всего используется как металлическая добавка к топливу?
- 9) В каком сечении камеры ГРД соотношение окислителя к горючему становится близко к оптимальному?
- 10) Какие типы ракетных двигателей сочетаются в гибридном ракетном двигателе?
- 11) Опишите преимущества ГРД относительно ЖРД.
- 12) Опишите преимущества ГРД относительно РДТТ.
- 13) От чего зависит расход топлива в РДТТ и твёрдого компонента в ГРД?
- 14) При впрыске одного компонента со стороны переднего днища камеры эффективность горения падает из-за уменьшения соотношения к концу канала. Как можно восстановить соотношение до требуемого соотношения?
- 15) По какому направлению происходит выгорание заряда относительно поверхности?
- 16) Почему в ГРД может не применяться охлаждение камеры одним из компонентов?

- 17) Почему на летательных аппаратах, летающих в околокосмическом воздушном пространстве, применяют двигательные установки, состоящие из газотурбинного двигателя и жидкостного ракетного двигателя?
- 18) Чем опасно появление трещины в твердом заряде при работе двигателя? Опишите процесс в три стадии.
- 19) На что влияет эрозионное горение по длине канала твёрдого заряда ГРД?
- 20) Зачем в твёрдый заряд добавляют пластификаторы

Критерии оценивания в случае зачета

«зачтено» выставляется обучающемуся, который набрал 70% и более правильных ответов по оценочным материалам для каждой компетенции;

«не зачтено» выставляется обучающемуся, который набрал менее 70 % правильных ответов по оценочным материалам для каждой компетенции.

Министерство науки и высшего образования Российской Федерации
федеральное государственное автономное образовательное учреждение
высшего образования «Самарский национальный исследовательский
университет имени академика С.П. Королева»



САМАРСКИЙ УНИВЕРСИТЕТ
SAMARA UNIVERSITY

УТВЕРЖДЕН

27 сентября 2024 года, протокол ученого совета
университета №2
Сертификат №: 20 08 е9 08 00 02 00 00 04 а9
Срок действия: с 27.02.24г. по 27.02.25г.
Владелец: проректор по учебной работе
А.В. Гаврилов

ФОНД ОЦЕНОЧНЫХ СРЕДСТВ ДИСЦИПЛИНЫ (МОДУЛЯ)
КОРПОРАТИВНОЕ УПРАВЛЕНИЕ

Код плана	<u>030401-2024-О-ПП-2г00м-02</u>
Основная образовательная программа высшего образования по направлению подготовки (специальности)	<u>03.04.01 Прикладные математика и физика</u>
Профиль (программа)	<u>Моделирование физических процессов в бортовых энергетических системах и установках</u>
Квалификация (степень)	<u>Магистр</u>
Блок, в рамках которого происходит освоение модуля (дисциплины)	<u>Б1</u>
Шифр дисциплины (модуля)	<u>Б1.В.ДВ.01.04</u>
Институт (факультет)	<u>Институт двигателей и энергетических установок</u>
Кафедра	<u>общего и стратегического менеджмента</u>
Форма обучения	<u>очная</u>
Курс, семестр	<u>2 курс, 3 семестр</u>
Форма промежуточной аттестации	<u>зачет</u>

Самара, 2024

1. ОЦЕНОЧНЫЕ МАТЕРИАЛЫ ДЛЯ ТЕКУЩЕГО КОНТРОЛЯ УСПЕВАЕМОСТИ ОБУЧАЮЩИХСЯ ПО ДИСЦИПЛИНЕ

Текущий контроль успеваемости является обязательной частью внутренней системы оценки качества освоения обучающимися образовательной программы. Текущий контроль успеваемости проводится в рамках изучения дисциплины в течение семестра. Виды, формы и график определяется преподавателем.

2. ТИПОВЫЕ КОНТРОЛЬНЫЕ ЗАДАНИЯ ИЛИ ИНЫЕ МАТЕРИАЛЫ ДЛЯ ОЦЕНКИ ЗНАНИЙ, УМЕНИЙ, НАВЫКОВ И (ИЛИ) ОПЫТА ДЕЯТЕЛЬНОСТИ, ХАРАКТЕРИЗУЮЩИХ УРОВЕНЬ СФОРМИРОВАННОСТИ КОМПЕТЕНЦИЙ

ПК*

Задание 1 Прочитайте текст и выберите один правильный ответ.

Корпорация – это (от латинского):

- а) организация;
- б) объединение;
- в) единство;
- г) союз.

Задание 2 Прочитайте текст и выберите один правильный ответ.

Первоначальная и самая простая форма предпринимательского объединения – это

- а) простое товарищество;
- б) полное товарищество;
- в) коммандитное товарищество;
- г) полис.

Задание 3 Прочитайте текст и выберите один правильный ответ.

Процесс формирования корпорации завершился в форме такого предпринимательского объединения как:

- а) смешанное товарищество;
- б) товарищество с неограниченной ответственностью;
- в) акционерное общество;
- г) чистая корпорация.

Задание 4 Прочитайте текст и выберите один правильный ответ.

Начало распространения предпринимательских объединений на территории России относится ко времени:

- а) правления Петра I;
- б) правления Александра I;
- в) правления Николая I;
- г) правления Ивана Грозного.

Задание 5 Прочитайте текст и выберите один правильный ответ.

Определенное поведение корпорации в рыночной среде, обеспечивающее устойчивое положение, освоение и укрепление рыночных позиций, выбор оптимальных путей технического и технологического развития, представляет собой:

- а) миссию корпорации;
- б) стратегию корпорации;
- в) задачу корпорации;
- г) цель корпорации.

Задание 6 Прочитайте текст и выберите один правильный ответ.

Корпоративное управление – это:

- а) защита интересов владельцев – акционеров;

- б) общее название юридических концепций и процедур, лежащих в основе создания и управления корпорацией, в частности, касающихся прав акционеров;
- в) управление организационно-правовым оформлением бизнеса;
- г) все ответы верны.

Задание 7 Прочитайте текст и выберите один правильный ответ.

Формой объединения корпораций, участники которой в результате заключения соглашения о регулировании объема производства и условиях сбыта, найма рабочей силы, сохраняют коммерческую и производственную самостоятельность, является:

- а) синдикат;
- б) концерн;
- в) картель;
- г) трест.

Задание 8 Закончите предложение пропущенными словами.

Область взаимодействия корпорации как объекта с теми, на кого она может в силу своих возможностей оказывать влияние – это _____

Задание 9 Закончите предложение пропущенным словом.

Отношения, возникающие вследствие интеграционных процессов на базе кооперационного сотрудничества и отношений собственности, при формировании холдингов, финансово-промышленных объединений называются _____

Задание 10 Закончите предложение пропущенным словом.

Объединение, созданное с целью осуществления определенной цели или реализации какого-либо проекта – это _____

Задание 11 Закончите предложение пропущенными словами.

Высший орган Компании, обеспечивающим реализацию акционерами прав на управление Компанией, принятие решений по наиболее важным вопросам деятельности Компании в соответствии с действующим законодательством Российской Федерации и Уставом Компании называется _____

Задание 12 Закончите предложение пропущенным словом.

Часть прибыли компании, распределяемая между акционерами, участниками в соответствии с количеством и видом акций (обыкновенных, привилегированных, учредительских и других), долей, находящихся в их владении – это _____

Задание 13 Закончите предложение пропущенным словом.

Владелец акций, участник акционерного общества, имеющий право на получение прибыли от его деятельности (дивидендов) – это _____

Задание 14 Прочитайте текст и дайте развернутый ответ.

Перечислите основные направления корпоративного управления.

Задание 15 Прочитайте текст и дайте развернутый ответ.

Перечислите принципы корпоративного управления.

УК*

Задание 1 Прочитайте текст и выберите один правильный ответ.

Стратегия организации в определенной стратегической зоне хозяйствования (определенный сегмент рынка) – это:

- а) функциональная стратегия;
- б) бизнес-стратегия;

- в) корпоративная стратегия;
- г) стратегия.

Задание 2 Прочитайте текст и выберите один правильный ответ.

Заранее спланированная реакция организации на изменения внешней среды – это:

- а) стратегическое планирование;
- б) стратегия;
- в) SWOT– анализ;
- г) стратегическое управление.

Задание 3 Прочитайте текст и выберите один правильный ответ.

К какой концепции относится данное определение: Модель представляет из себя матрицу, состоящую из 9 ячеек для отображения и сравнительного анализа стратегических позиций направлений хозяйственной деятельности организации.

- а) Концепция Бостонской консультативной группы;
- б) Концепция Джeneral Электрик/Маккензи;
- в) Концепция Артур де Литтл;
- г) Концепция конкуренции Shell/DPM.

Задание 4 Прочитайте текст и выберите один правильный ответ.

К какой концепции относится данное определение: матрица этой модели, как и матрица GE/McKinsey, является двухфакторной матрицей размерности 3x3, базирующейся на множественных оценках как качественных, так и количественных параметров бизнеса.

- а) Концепция Бостонской консультативной группы;
- б) Концепция Джeneral Электрик/Маккензи;
- в) Концепция Артур де Литтл;
- г) Концепция конкуренции Shell/DPM.

Задание 5 Прочитайте текст и выберите один правильный ответ.

Для модели БКГ характерны четыре вида стратегий: «Звезды», «Трудные дети», «Дойные коровы», «Собаки». Определите какая стратегия соответствует данной характеристике: «Либо идти на увеличение доли бизнеса на рынке, либо довольствоваться тем, что достигнуто, либо сокращать данный бизнес».

- а) «Собаки»;
- б) «Дойные коровы»;
- в) «Трудные дети»;
- г) «Звезды».

Задание 6 Прочитайте текст и выберите один правильный ответ.

К корпоративным объединениям вертикального типа относятся:

- а) полный товарищества;
- б) холдинги;
- в) коммандитные товарищества;
- г) простые товарищества.

Задание 7 Прочитайте текст и выберите один правильный ответ.

При реализации корпоративной стратегии самой значительной проблемой является ...

- а) значительное рассогласование стратегических планов и фактически получаемых результатов;
- б) политическая нестабильность в стране;
- в) отсутствие необходимого объема стартового капитала;
- г) отсутствие необходимых экономических ресурсов;
- д) отсутствие желание у ключевых сотрудников осуществлять стратегические решения.

Задание 8 Закончите предложение пропущенным словом.

Объектом корпоративного управления является _____

Задание 9 Закончите предложение пропущенными словами.

Совокупность сведений в сфере экономики, которые используются для осуществления функций управления производством и его отдельными звеньями – это _____

Задание 10 Закончите предложение пропущенными словами.

План управления компанией, в котором прописаны деловые принципы, миссия и цели предприятия, а также средства и методы достижения поставленных задач называется _____

Задание 11 Закончите предложение пропущенными словами.

Совокупность информации, экономико-математических методов и моделей, технических, программных и других средств и специалистов, предназначенная для обработки информации и принятия управленческих решений – это _____

Задание 12 Закончите предложение пропущенными словами.

Направление методологии научного познания, в основе которого лежит рассмотрение объекта как системы: целостного комплекса взаимосвязанных элементов; совокупности взаимодействующих объектов; совокупности сущностей и отношений – это _____

Задание 13 Закончите предложение пропущенными словами.

Комплекс факторов, влияющих на конкурентную позицию и финансовые результаты компании в рамках её корпоративных границ называется _____

Задание 14 Прочитайте текст и дайте развернутый ответ.

Перечислите критерии, на соответствие которых исследуются свойства ресурсов и способностей корпорации в рамках VRIO- анализа.

Задание 15 Прочитайте текст и дайте развернутый ответ.

Перечислите инструменты, с помощью которых осуществляется выявление проблемных ситуаций в корпорации.

Компетенции ПК*, УК* сформирована(-ы), если обучающийся набрал 70% и более правильных ответов по оценочным материалам.

Компетенции ПК*, УК* не сформирована(-ы), если обучающийся набрал менее 70% правильных ответов по оценочным материалам.

3. МЕТОДИЧЕСКИЕ МАТЕРИАЛЫ, ОПРЕДЕЛЯЮЩИЕ ПРОЦЕДУРУ И КРИТЕРИИ ОЦЕНИВАНИЯ СФОРМИРОВАННОСТИ КОМПЕТЕНЦИЙ

Технологическая карта балльно-рейтинговая система

№ п/п	Вид работ	Сумма в баллах
1.	Посещение занятий (1 балл за 1 полное занятие)	до 14 баллов
2.	Контрольные мероприятия	до 36 баллов
	<i>Тестирование</i>	<i>до 16 баллов</i>
	<i>Выступление на практическом занятии (участие в дискуссии, диспуте, беседе и т.п.)</i>	<i>Активность на 1 занятии – до 2 баллов (всего до 20 баллов)</i>
3.	Выполнение заданий по дисциплине в течение семестра	до 20 баллов

	<i>Реферат</i>	<i>до 10 баллов</i>
	<i>Эссе</i>	<i>до 10 баллов</i>
4.	Выполнение дополнительных практико-ориентированных заданий	до 30 баллов (дополнительно)
	<i>Выполнение творческого проекта</i>	<i>до 10 баллов</i>
	<i>Участие в студенческой научной конференции</i>	<i>до 10 баллов</i>
	<i>Обзор научных статей</i>	<i>до 10 баллов</i>
	Итого:	100 баллов

Критерии оценивания в случае зачета

«зачтено» выставляется обучающемуся, который набрал 70% и более правильных ответов по оценочным материалам для каждой компетенции;

«не зачтено» выставляется обучающемуся, который набрал менее 70% правильных ответов по оценочным материалам для каждой компетенции.

Приложение к фонду оценочных средств
дисциплины "Корпоративное управление"

Для направления подготовки "Прикладные математика и физика" (программа "Моделирование физических процессов в бортовых энергетических системах и установках") указаны следующие формулировки компетенций и их индикаторов:

ПК*	ПК-1. Способен к интенсивной научно-исследовательской деятельности
ПК**	ПК-1.3. Демонстрирует способность генерировать новые идеи на основе анализа научных достижений профессиональной предметной области с использованием цифровых инструментов
УК*	УК-1. Способен осуществлять критический анализ проблемных ситуаций на основе системного подхода, выработать стратегию действий
УК**	УК-1.2. Осуществляет поиск вариантов решения поставленной проблемной ситуации на основе доступных источников информации

Министерство науки и высшего образования Российской Федерации
федеральное государственное автономное образовательное учреждение
высшего образования «Самарский национальный исследовательский
университет имени академика С.П. Королева»



САМАРСКИЙ УНИВЕРСИТЕТ
SAMARA UNIVERSITY

УТВЕРЖДЕН

27 сентября 2024 года, протокол ученого совета
университета №2
Сертификат №: 20 08 е9 08 00 02 00 00 04 а9
Срок действия: с 27.02.24г. по 27.02.25г.
Владелец: проректор по учебной работе
А.В. Гаврилов

ФОНД ОЦЕНОЧНЫХ СРЕДСТВ ДИСЦИПЛИНЫ (МОДУЛЯ)
КРИОГЕННЫЕ СИСТЕМЫ И УСТАНОВКИ

Код плана	<u>030401-2024-О-ПП-2г00м-02</u>
Основная образовательная программа высшего образования по направлению подготовки (специальности)	<u>03.04.01 Прикладные математика и физика</u>
Профиль (программа)	<u>Моделирование физических процессов в бортовых энергетических системах и установках</u>
Квалификация (степень)	<u>Магистр</u>
Блок, в рамках которого происходит освоение модуля (дисциплины)	<u>Б1</u>
Шифр дисциплины (модуля)	<u>Б1.В.07</u>
Институт (факультет)	<u>Институт двигателей и энергетических установок</u>
Кафедра	<u>теплотехники и тепловых двигателей</u>
Форма обучения	<u>очная</u>
Курс, семестр	<u>2 курс, 3, 4 семестры</u>
Форма промежуточной аттестации	<u>зачет, экзамен</u>

Самара, 2024

1. ОЦЕНОЧНЫЕ МАТЕРИАЛЫ ДЛЯ ТЕКУЩЕГО КОНТРОЛЯ УСПЕВАЕМОСТИ ОБУЧАЮЩИХСЯ ПО ДИСЦИПЛИНЕ

Текущий контроль успеваемости является обязательной частью внутренней системы оценки качества освоения обучающимися образовательной программы. Текущий контроль успеваемости проводится в рамках изучения дисциплины в течение семестра. Виды, формы и график определяется преподавателем.

2. ТИПОВЫЕ КОНТРОЛЬНЫЕ ЗАДАНИЯ ИЛИ ИНЫЕ МАТЕРИАЛЫ ДЛЯ ОЦЕНКИ ЗНАНИЙ, УМЕНИЙ, НАВЫКОВ И (ИЛИ) ОПЫТА ДЕЯТЕЛЬНОСТИ, ХАРАКТЕРИЗУЮЩИХ УРОВЕНЬ СФОРМИРОВАННОСТИ КОМПЕТЕНЦИЙ

Компетенция ПК-4 Способен демонстрировать знание теоретических основ конструкций и рабочих процессов, выполнять проектирование сложных изделий, их узлов, систем и элементов

1. Прочитайте текст и выберите один правильный вариант ответа

Как называется ожижительный цикл, представленный на рисунке:

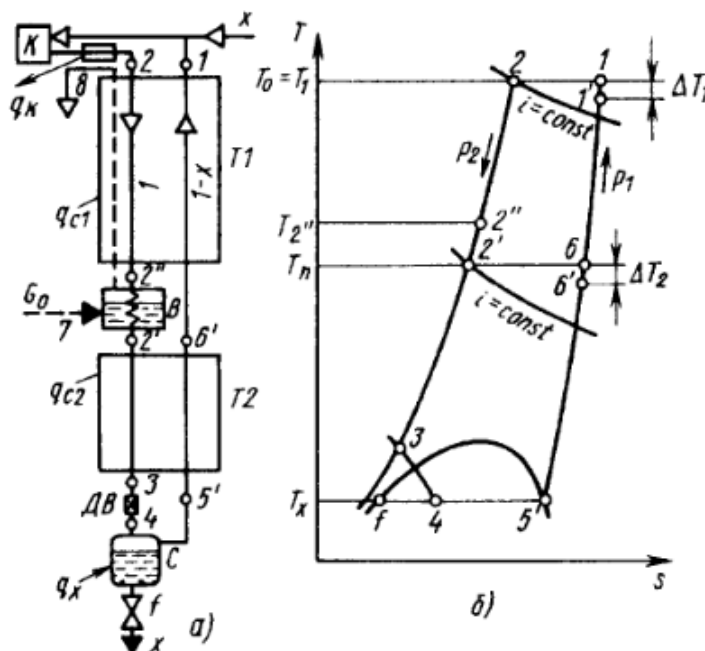

1. цикл с дросселированием и предварительным внешним охлаждением
2. ожижительный цикл
3. цикл холодильной машины
4. одноступенчатый детандерный цикл

2. Прочитайте текст и выберите один правильный вариант ответа

Как называется ожижительный цикл, представленный на рисунке:

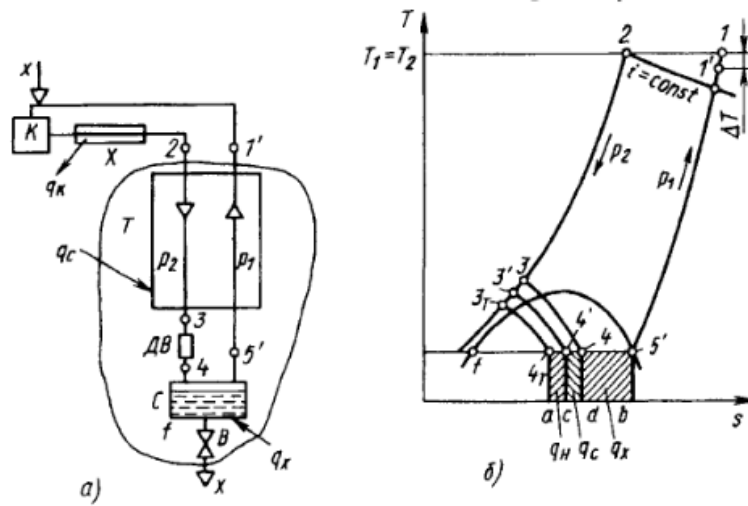

1. реальный цикл с дросселированием
2. оживительный цикл
3. цикл холодильной машины
4. одноступенчатый детандерный цикл

3. Прочитайте текст и выберите один правильный вариант ответа

Как называется холодильный цикл, представленный на рисунке:

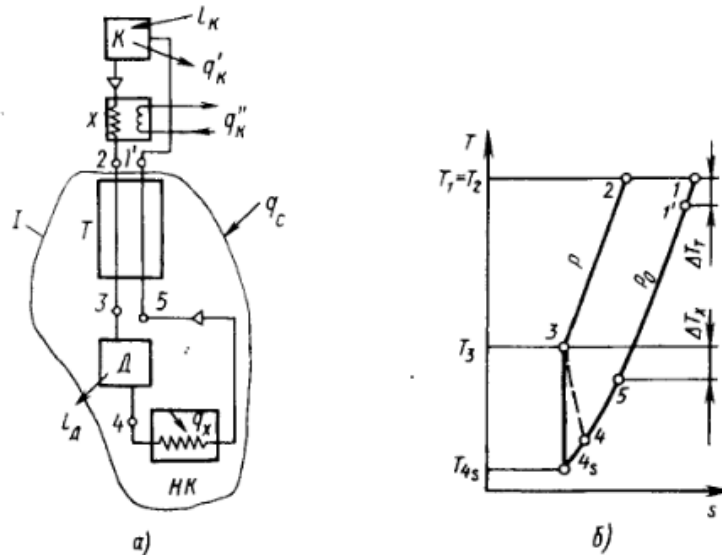

1. реальный цикл с дросселированием
2. оживительный цикл
3. цикл холодильной машины
4. одноступенчатый детандерный цикл

4. Прочитайте текст и выберите один правильный вариант ответа

Как определяется холодопроизводительность Q_x в реальных системах?

1. отношением удельной холодопроизводительности q_x на расход G
2. произведением удельной холодопроизводительности q_x на расход G
3. суммой удельной холодопроизводительности q_x на расход G
4. разностью удельной холодопроизводительности q_x на расход G

5. Прочитайте текст и выберите один правильный вариант ответа

Назовите коэффициент, равный отношению количества оживленного газа к количеству поступившего газа:

1. холодильный коэффициент;
2. коэффициент оживления;
3. коэффициент полезного действия;
4. отопительный коэффициент.

6. Прочитайте текст и выберите один правильный вариант ответа

Что такое холодильный коэффициент?

1. отношение количества охлажденного газа к количеству поступившего газа;
2. отношением удельной холодопроизводительности на расход;
3. отношение полезной холодопроизводительности к совершенной работе
4. произведением удельной холодопроизводительности на расход

7. Прочитайте текст и выберите один правильный вариант ответа

Как называется величина, равная отношению холодильного коэффициента реального цикла ϵ_p к холодильному коэффициенту эквивалентного идеального цикла $\epsilon_{ид}$?

1. степень термодинамического совершенства
2. коэффициент полезного действия
3. коэффициент оживения
4. эксергетический КПД

8. Прочитайте текст и выберите один правильный вариант ответа

Как называется величина, равная отношению потоков эксергии отведенной из системы E и подведенной к ней E_0 ?

1. степень термодинамического совершенства;
2. коэффициент полезного действия;
3. коэффициент оживения;
4. эксергетический КПД.

9. Прочитайте текст и выберите один правильный вариант ответа

Какой цикл изображен на рисунке:

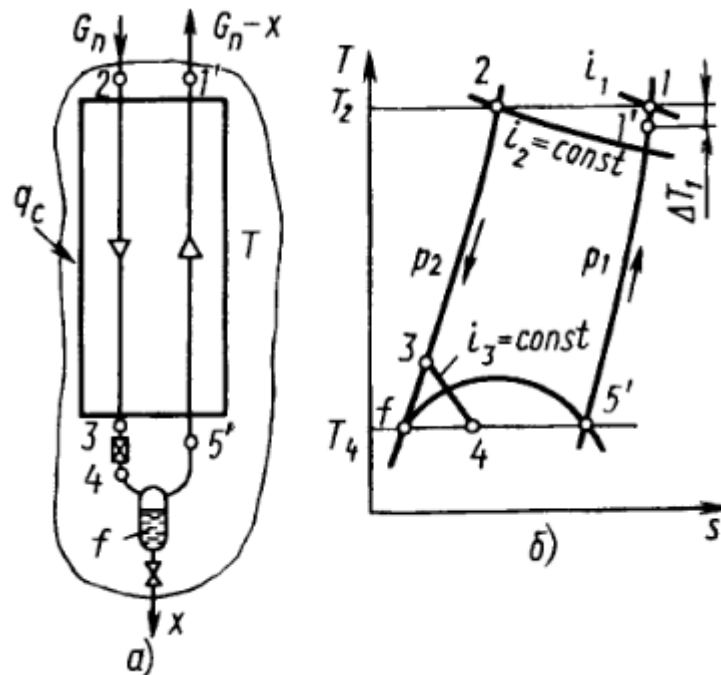

1. оживительный цикл с охлаждением в ступени с дроселированием
2. реальный цикл с дроселированием
3. цикл холодильной машины
4. одноступенчатый детандерный цикл

10. Прочитайте текст и выберите один правильный вариант ответа

Какой цикл изображен на рисунке:

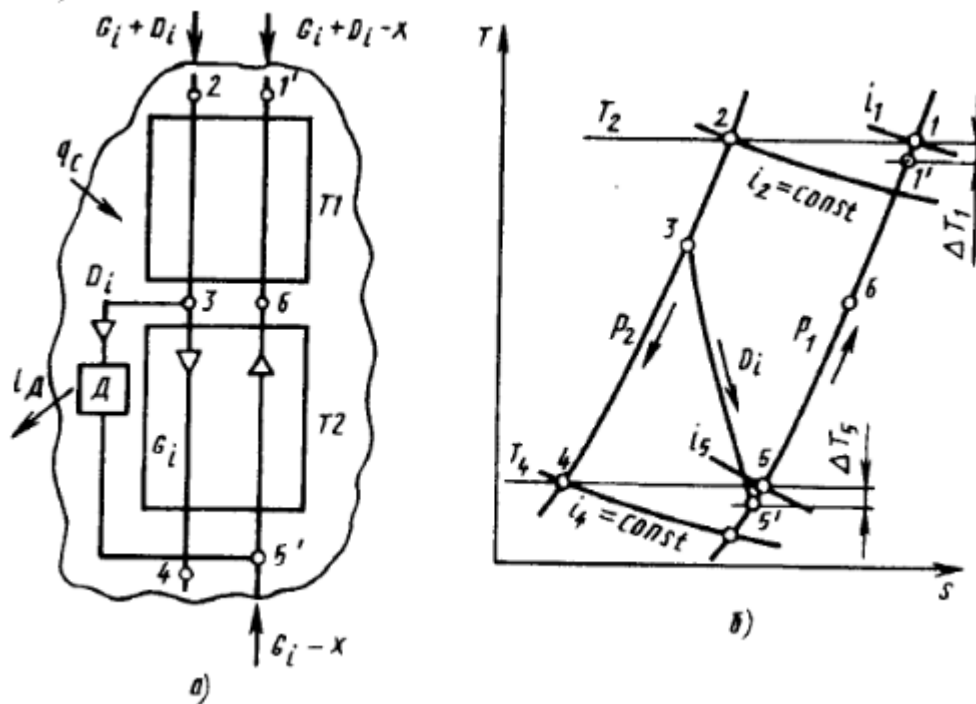

1. оживительный цикл с охлаждением в ступени с расширением потока в детандере
2. реальный цикл с дросселированием
3. цикл холодильной машины
4. одноступенчатый детандерный цикл

11. Впишите пропущенное слово

Холодильные установки – это установки, предназначенные для отвода _____ от охлаждаемого или термостатируемого объекта.

12. Впишите пропущенное слово

Оживительные установки – это установки, предназначенные для перевода вещества в _____ состояние, а иногда и в твердую фазу.

13. Впишите пропущенное слово

Газоразделительные установки - установки, предназначенные для _____ газовых смесей на составные компоненты.

14. Впишите пропущенное слово

Первый способ получить искусственный холод основан на аккумулировании естественного холода, второй – на существующей в природе закономерности, выражаемой вторым законом _____.

15. Впишите пропущенное слово

Дросселирование – это _____ давления рабочего вещества при протекании его через сужение в канале или какое-либо местное сопротивление.

16. Впишите пропущенное слово

Холодопроизводительность (кВт) – это _____ теплоты, отводимое в единицу времени искусственным охлаждением.

17. Впишите пропущенное слово

Энергетическая эффективность термоэлектрических холодильных машин зависит от физических _____ материалов термоэлементов.

18. Впишите пропущенное слово

Конденсатор служит для передачи теплоты рабочего вещества охлаждающей среде или источнику теплоты высокой _____.

19. Впишите пропущенное слово

В качестве рабочего тела в парожеткторных холодильных _____ можно использовать воду или хладоны.

20. Впишите пропущенное слово

Особенностью газовой холодильной машины с теплообменом является непрерывное всасывание в компрессор атмосферного _____.

21. Прочитайте текст и напишите развернутый ответ

Опишите принцип действия холодильной машины с дроссельным вентилем, используя схему, представленную на рисунке.

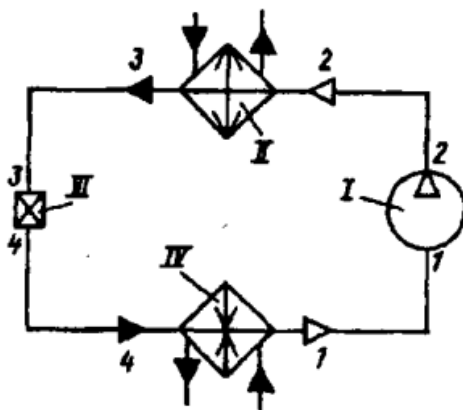

22. Прочитайте текст и напишите развернутый ответ

Опишите принцип действия одноступенчатой холодильной машины с детандером, используя схему, представленную на рисунке.

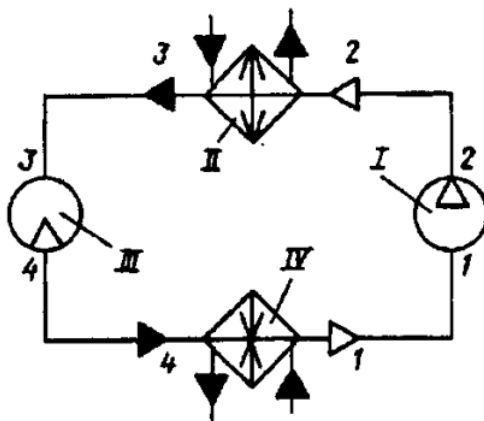

23. Прочитайте текст и напишите развернутый ответ

В чем принципиальное отличие газовых холодильных машин, работающих по циклу Стирлинга?

24. Прочитайте текст и напишите развернутый ответ

Перечислите 1 из факторов, снижающие эффективность работы реальных газовых холодильных машин.

25. Прочитайте текст и напишите развернутый ответ

Назовите 1 из видов холодильных машин, которые можно отнести к теплоиспользующим холодильным машинам?

Компетенция ПК-4 сформирована, если обучающийся набрал 70% и более правильных ответов по оценочным материалам.

Компетенция ПК-4 не сформирована, если обучающийся набрал менее 70% правильных ответов по оценочным материалам.

3. МЕТОДИЧЕСКИЕ МАТЕРИАЛЫ, ОПРЕДЕЛЯЮЩИЕ ПРОЦЕДУРУ И КРИТЕРИИ ОЦЕНИВАНИЯ СФОРМИРОВАННОСТИ КОМПЕТЕНЦИЙ

Список вопросов для собеседования

Семестр 3

1. Области применения криогенной техники и ее особенности.
2. Температурные шкалы в криогенике. Абсолютная термодинамическая шкала температур. Взаимосвязь энтропии и температуры. Принцип недостижимости абсолютного нуля термодинамической температуры.
3. Термодинамические диаграммы чистых веществ. Тройная и критическая точки. Правило фаз Гиббса. T-s диаграмма и определение термодинамических параметров криоагентов.
4. Основные термодинамические, теплофизические и специфические свойства азота.
5. Основные термодинамические, теплофизические и специфические свойства кислорода.
6. Основные термодинамические, теплофизические и специфические свойства водорода. Изотопы водорода. Орто-паросостав и орто-пароконверсия водорода.
7. Изоэнтропное расширение. Изменение основных термодинамических величин при изоэнтропном расширении криоагентов.
8. Адиабатное расширение газа с совершением внешней работы в объемных и лопаточных машинах. Теоретическая индикаторная диаграмма поршневого детандера. Схема и принцип действия турбодетандера.
9. Процесс дросселирования. Изменение температуры в процессе адиабатного дросселирования. Эффекта Джоуля-Томсона. Дифференциальный дроссель-эффект. Точки инверсии, кривая инверсии.
10. Сопоставление изоэнтропного и изоэнтальпийного расширений как способа охлаждения в однофазной и двухфазной областях.
11. Охлаждение с помощью откачки паров. Состояние равновесия между жидкостью и паром. Количественная оценка процесса. Диапазоны температур, получаемых с помощью криожидкостей.
12. Адиабатное размагничивание. Термодинамика процесса. Использование адиабатного размагничивания для получения температур ниже одного кельвина. T-s диаграмма парамагнитной соли. Процесс адиабатного размагничивания парамагнитной соли.
13. Принципиальная схема и цикл в T-s диаграмме магнитной криогенной машины. Конструктивная схема и принцип работы поршневой магнитной криогенной машины.
14. Десорбционное охлаждение. Схема аппарата для десорбционного охлаждения. Конструктивная схема и принцип работы десорбционного регенеративного охладителя.
15. Обратимый цикл криогенного термостатирования (цикл Карно). Полная и полезная холодопроизводительность. Минимальная работа цикла.
16. Идеальный цикл ожижения газа. Полная и полезная холодопроизводительность. Минимальная работа цикла.

Критерии оценивания зачета

«зачтено» выставляется обучающемуся, который набрал 70% и более правильных ответов по оценочным материалам для каждой компетенции;

«не зачтено» выставляется обучающемуся, который набрал менее 70 % правильных ответов по оценочным материалам для каждой компетенции.

Семестр 4

1. Классификация криогенных установок по назначению, по способу получения холода.

2. Холодопроизводительность, затраты работы, потери, и эффективность реальных криогенных циклов.
3. Структура криогенных циклов. Целесообразное число ступеней охлаждения. Определение температурных уровней после каждой ступени охлаждения и давления прямого и обратного потоков.
4. Выбор допускаемых потерь и коэффициентов при расчете реальных криогенных циклов.
5. Основные характеристики криогенных циклов в рефрижераторном режиме и режиме ожижения.
6. Энергетические баланс и определение удельной холодопроизводительности ступени с внешним охлаждением криогенных циклов.
7. Энергетические баланс и определение удельной холодопроизводительности ступени с расширением потока в детандере криогенных циклов.
8. Энергетические баланс и определение удельной холодопроизводительности ступени с расширением потока в дроссельном устройстве криогенных циклов.
9. Криогенный цикл с простым дросселированием. Основные характеристики.
10. Криогенный цикл с предварительным охлаждением и дросселированием. Основные характеристики.
11. Криогенный цикл с дросселированием, предварительным охлаждением в КГМ и эжектором. Основные характеристики.
12. Криогенный цикл с двойным дросселированием и циркуляцией части потока. Основные характеристики.
13. Газовый детандерный криогенный цикл с одной ступенью охлаждения и его основные характеристики.
14. Газовый детандерный криогенный цикл с двумя ступенями охлаждения и его основные характеристики.
15. Определение оптимального перепада давления в детандере газового детандерного цикла. Сравнительные характеристики газовых циклов. Термодинамический анализ детандерного цикла.
16. Ожижительный комбинированный цикл с дросселированием и расширением криоагента в детандере высокого давления с двумя ступенями охлаждения. Определение доли детандерного потока.
17. Ожижительный комбинированный цикл с дросселированием и расширением криоагента в детандере среднего давления с двумя ступенями охлаждения. Определение доли детандерного потока.
18. Криогенный цикл низкого давления с турбодетандером.
19. Криогенный цикл с расширением в детандере, дросселированием и предварительным охлаждением.
20. Криогенный цикл с парожидкостным детандером.

Критерии оценивания экзамена

оценка «отлично» выставляется обучающемуся, который набрал 70% и более правильных ответов по оценочным материалам для каждой компетенции и показал прочные знания основных положений фактического материала, умение самостоятельно решать конкретные практические задачи повышенной сложности, свободно использовать справочную литературу, делать обоснованные выводы из результатов анализа конкретных проблемных ситуаций;

оценка «хорошо» выставляется обучающемуся, который набрал 70% и более правильных ответов по оценочным материалам для каждой компетенции и показал прочные знания основных положений фактического материала, умение самостоятельно решать конкретные практические задачи, предусмотренные рабочей программой, свободно использовать справочную литературу, делать обоснованные выводы из результатов анализа конкретных проблемных ситуаций;

оценка «удовлетворительно» выставляется обучающемуся, который набрал 70% и более правильных ответов по оценочным материалам для каждой компетенции и показал знания основных положений фактического материала, умение получить с помощью преподавателя

правильное решение конкретной практической задачи из числа предусмотренных рабочей программой. Обучающийся знаком с рекомендованной справочной литературой;

оценка «неудовлетворительно» выставляется обучающемуся, который набрал менее 70% правильных ответов по оценочным материалам для каждой компетенции и при ответе обучающегося выявились существенные пробелы в знаниях основных положений фактического материала, неумение с помощью преподавателя получить правильное решение конкретной практической задачи из числа предусмотренных рабочей программой.



САМАРСКИЙ УНИВЕРСИТЕТ
SAMARA UNIVERSITY

УТВЕРЖДЕН

27 сентября 2024 года, протокол ученого совета
университета №2
Сертификат №: 20 08 е9 08 00 02 00 00 04 а9
Срок действия: с 27.02.24г. по 27.02.25г.
Владелец: проректор по учебной работе
А.В. Гаврилов

ФОНД ОЦЕНОЧНЫХ СРЕДСТВ ДИСЦИПЛИНЫ (МОДУЛЯ)
КРИОГЕННЫЕ ТОПЛИВА, ПОЛУЧЕНИЕ, ХРАНЕНИЕ И ТРАНСПОРТИРОВКА

Код плана	<u>030401-2024-О-ПП-2г00м-02</u>
Основная образовательная программа высшего образования по направлению подготовки (специальности)	<u>03.04.01 Прикладные математика и физика</u>
Профиль (программа)	<u>Моделирование физических процессов в бортовых энергетических системах и установках</u>
Квалификация (степень)	<u>Магистр</u>
Блок, в рамках которого происходит освоение модуля (дисциплины)	<u>Б1</u>
Шифр дисциплины (модуля)	<u>Б1.В.01</u>
Институт (факультет)	<u>Институт двигателей и энергетических установок</u>
Кафедра	<u>теплотехники и тепловых двигателей</u>
Форма обучения	<u>очная</u>
Курс, семестр	<u>1 курс, 1 семестр</u>
Форма промежуточной аттестации	<u>дифференцированный зачет (зачет с оценкой)</u>

Самара, 2024

1. ОЦЕНОЧНЫЕ МАТЕРИАЛЫ ДЛЯ ТЕКУЩЕГО КОНТРОЛЯ УСПЕВАЕМОСТИ ОБУЧАЮЩИХСЯ ПО ДИСЦИПЛИНЕ

Текущий контроль успеваемости является обязательной частью внутренней системы оценки качества освоения обучающимися образовательной программы. Текущий контроль успеваемости проводится в рамках изучения дисциплины в течение семестра. Виды, формы и график определяется преподавателем.

2. ТИПОВЫЕ КОНТРОЛЬНЫЕ ЗАДАНИЯ ИЛИ ИНЫЕ МАТЕРИАЛЫ ДЛЯ ОЦЕНКИ ЗНАНИЙ, УМЕНИЙ, НАВЫКОВ И (ИЛИ) ОПЫТА ДЕЯТЕЛЬНОСТИ, ХАРАКТЕРИЗУЮЩИХ УРОВЕНЬ СФОРМИРОВАННОСТИ КОМПЕТЕНЦИЙ

Компетенция ПК-3 Способен формировать отчетные материалы по результатам научно-исследовательской деятельности

1. Прочитайте текст и выберите один правильный вариант ответа

Дросселирование – это:

1. понижение давления газа или пара при протекании через сужение проходного канала трубопровода — дроссель, либо через пористую перегородку.
2. эффект температурного разделения газа при закручивании в цилиндрической или конической камере при условии, что поток газа в трубке проходит не только прямо, но и обратно.
3. самопроизвольное возникновение горения вследствие постепенного накопления тепла при протекании экзотермических реакций в каких-либо твёрдых горючих материалах.
4. процесс фазового перехода вещества из жидкого состояния в парообразное или газообразное, происходящий на поверхности вещества

2. Прочитайте текст и выберите один правильный вариант ответа

Какая из этих промышленных технологий сжижения природного газа разработана в России

1. Арктический каскад.
2. DMR
3. C3MR (APCI)
4. C3MR/Split MR

3. Прочитайте текст и выберите один правильный вариант ответа

У какой из нижеперечисленных стран почти 100% потребностей газа покрывается импортом СПГ?

1. Япония
2. Иран
3. Саудовская Аравия
4. Норвегия

4. Прочитайте текст и выберите один правильный вариант ответа

Температура хранения СПГ обычно равна значению, близкому к..

1. -160 °C
2. 20 °C
3. -273 °C
4. 100 °C

5. Прочитайте текст и выберите один правильный вариант ответа

Основным компонентом сжиженного природного газа является

1. метан
2. бутан
3. пропан
4. этилен

6. Прочитайте текст и выберите один правильный вариант ответа

Какая из этих стран является крупнейшим экспортером СПГ

1. Катар
2. Польша
3. Сингапур
4. ЮАР

7. Прочитайте текст и выберите один правильный вариант ответа

Детандирование– это:

1. адиабатное расширение потока вещества с получением внешней работы.
2. эффект температурного разделения газа при закручивании в цилиндрической или конической камере при условии, что поток газа в трубке проходит не только прямо, но и обратно.
3. самопроизвольное возникновение горения вследствие постепенного накопления тепла при протекании экзотермических реакций в каких-либо твёрдых горючих материалах.
4. процесс фазового перехода вещества из жидкого состояния в парообразное или газообразное, происходящий на поверхности вещества

8. Впишите пропущенное слово

Цикл _____ - это цикл сжижения газа, в котором давление рабочего тела повышается компрессором, затем рабочее тело охлаждается в рекуперативном теплообменнике, дросселируется, поступает в сепаратор, в котором разделяется на жидкостную и паровую фазы. Жидкая фаза поступает потребителю, а газообразная – в рекуператор, где охлаждает газ высокого давления.

9. Впишите пропущенное слово

Отличительной особенностью рабочего процесса цикла Капицы является тот факт, что в отличие от циклов высокого давления Линде и Гейландта, рабочий процесс в цикле Капицы протекает при относительно _____ давлении.

10. Впишите пропущенное слово

Кривая _____ - линия на диаграммах состояния вещества, которая отделяет двухфазную парожидкостную область от зон переохлажденной жидкости и перегретого пара.

11. Впишите пропущенное слово

Отличительной особенностью цикла Гейландта от цикла Линде является тот факт, что после компрессора часть газа отводится на _____ для охлаждения и выработки полезной работы.

12. Впишите пропущенное слово

_____ - это устройство, которое используется для сепарации жидкой фазы рабочей тело от паровой.

13. Впишите пропущенное слово

Степень _____ - это отношение массовой доли сухого насыщенного пара ко всей массе двухфазной среды.

14. Прочитайте текст и напишите развернутый ответ

Опишите, как изменяются параметры рабочего тела при его дросселировании.

15. Прочитайте текст и напишите развернутый ответ

Опишите, как изменяются параметры рабочего тела при его детандировании.

Компетенция ПК-3 сформирована, если обучающийся набрал 70% и более правильных ответов по оценочным материалам.

Компетенция ПК-3 не сформирована, если обучающийся набрал менее 70% правильных ответов по оценочным материалам.

3. МЕТОДИЧЕСКИЕ МАТЕРИАЛЫ, ОПРЕДЕЛЯЮЩИЕ ПРОЦЕДУРУ И КРИТЕРИИ ОЦЕНИВАНИЯ СФОРМИРОВАННОСТИ КОМПЕТЕНЦИЙ

Список вопросов для собеседования

Семестр 1

1. Криогенное состояние сжиженного природного газа.
2. Природный газ - общая информация
3. Физико-химические свойства природного газа
4. Физико-химические свойства СПГ
5. Физико-химические свойства топливных газов
6. Первое и второе начала термодинамики
7. Политропные процессы для газовых потоков
8. Идеальный и реальный газы. Уравнения состояния.
9. Линия насыщения и её свойства
10. Дросселирование газов
11. Научные тенденции в области сжижения природного газа.
12. Зарождение и развитие в области промышленного производства сжиженного природного газа.
13. Общие подходы к географическому изучению мирового производства и транспортировки СПГ
14. Роль и место производства и транспортировки СПГ в мировом энергетическом хозяйстве
15. Понятие производственно-транспортной системы СПГ (ПТС СПГ)
16. Территориальная структура ПТС СПГ
17. Факторы размещения производства СПГ
18. Территориальная структура производства и потребления СПГ
19. Региональные особенности формирования и развития мирового производства СПГ.
20. Региональные особенности мирового потребления СПГ.
21. Классификация стран-экспортеров и стран-импортеров по уровню развития индустрии СПГ.
22. Географические особенности развития мировой производственно-транспортной системы СПГ
23. Классификация международных производственно-транспортных систем СПГ по уровню устойчивости.
24. Региональная структура мировой ПТС СПГ
25. Развитие потоков СПГ как элемент глобализации международной торговли природным газом
26. Роль и место Российской Федерации в мировой ПТС СПГ.
27. Термодинамические и технологические основы сжижения газов.
28. Принцип работы цикла Линде
29. Принцип работы цикла Гейландта
30. Принцип работы цикла Клода
31. Принцип работы цикла Капицы
32. Многоступенчатые холодильные циклы.

Критерии оценивания зачета

«зачтено» выставляется обучающемуся, который набрал 70% и более правильных ответов по оценочным материалам для каждой компетенции;

«не зачтено» выставляется обучающемуся, который набрал менее 70 % правильных ответов по оценочным материалам для каждой компетенции.



САМАРСКИЙ УНИВЕРСИТЕТ
SAMARA UNIVERSITY

УТВЕРЖДЕН

27 сентября 2024 года, протокол ученого совета
университета №2
Сертификат №: 20 08 е9 08 00 02 00 00 04 а9
Срок действия: с 27.02.24г. по 27.02.25г.
Владелец: проректор по учебной работе
А.В. Гаврилов

ФОНД ОЦЕНОЧНЫХ СРЕДСТВ ДИСЦИПЛИНЫ (МОДУЛЯ)
КУЛЬТУРОЛОГИЯ

Код плана	<u>030401-2024-О-ПП-2г00м-02</u>
Основная образовательная программа высшего образования по направлению подготовки (специальности)	<u>03.04.01 Прикладные математика и физика</u>
Профиль (программа)	<u>Моделирование физических процессов в бортовых энергетических системах и установках</u>
Квалификация (степень)	<u>Магистр</u>
Блок, в рамках которого происходит освоение модуля (дисциплины)	<u>Магистр</u>
Шифр дисциплины (модуля)	<u>ФТД.02</u>
Институт (факультет)	<u>Институт двигателей и энергетических установок</u>
Кафедра	<u>философии</u>
Форма обучения	<u>очная</u>
Курс, семестр	<u>1 курс, 1 семестр</u>
Форма промежуточной аттестации	<u>зачет</u>

Самара, 2024

1. ОЦЕНОЧНЫЕ МАТЕРИАЛЫ ДЛЯ ТЕКУЩЕГО КОНТРОЛЯ УСПЕВАЕМОСТИ ОБУЧАЮЩИХСЯ ПО ДИСЦИПЛИНЕ

Текущий контроль успеваемости является обязательной частью внутренней системы оценки качества освоения обучающимися образовательной программы. Текущий контроль успеваемости проводится в рамках изучения дисциплины в течение семестра. Виды, формы и график определяются преподавателем.

2. ТИПОВЫЕ КОНТРОЛЬНЫЕ ЗАДАНИЯ ИЛИ ИНЫЕ МАТЕРИАЛЫ ДЛЯ ОЦЕНКИ ЗНАНИЙ, УМЕНИЙ, НАВЫКОВ И (ИЛИ) ОПЫТА ДЕЯТЕЛЬНОСТИ, ХАРАКТЕРИЗУЮЩИХ УРОВЕНЬ СФОРМИРОВАННОСТИ КОМПЕТЕНЦИЙ

УК-5. Способен анализировать и учитывать разнообразие культур в процессе межкультурного взаимодействия.

Задание 1. Прочитайте вопрос и выберите один правильный вариант ответа.

Что означает в переводе на русский язык латинское слово, от которого получила свое название наука культурология?

- а) очеловечивание
- б) обработка, возделывание
- в) украшение, развлечение
- г) все перечисленное выше

Задание 2. Прочитайте вопрос и выберите один правильный вариант ответа.

Что такое «субкультура»?

- а) подкультура или культура в культуре как некое образование в рамках официальной культуры
- б) культура какой-либо социальной или демографической группы
- в) в чем-то ограниченная культура социальной общности, обусловленная бедностью ее социальных связей, неполнотой или затрудненностью доступа к культурному наследию
- г) все перечисленное

Задание 3. Прочитайте вопрос и выберите один правильный вариант ответа.

Какие каналы связи существуют между специализированным уровнем культуры и культурой повседневности?

- а) сфера образования
- б) средства массовой коммуникации
- в) учреждения культуры
- г) все перечисленные
- д) все перечисленные, кроме б)

Задание 4. Прочитайте вопрос и выберите один правильный вариант ответа.

Каким образом реализуется взаимосвязь культуры и личности?

- а) личность – объект культуры
- б) личность – субъект культуры
- в) личность – носитель определенных культурных ценностей
- г) все перечисленное

Задание 5. Прочитайте вопрос и выберите один правильный вариант ответа.

Что означает понятие «цивилизация»?

- а) уровень общественного развития
- б) степень общественного развития, следующая за варварством
- в) синоним культуры

г) данное понятие используется в научной литературе во всех вышеперечисленных смыслах в зависимости от контекста и взглядов автора

Задание 6. Прочитайте вопрос и выберите один правильный вариант ответа.

К какому понятию относится следующее определение: «Группа людей, говорящих на одном языке, признающих свое единое происхождение, обладающих комплексом обычаев, укладом жизни, хранимых и освященных традицией и отличаемых ею от таковых других групп»?

- а) социум
- б) этнос
- в) община
- г) класс

Задание 7. Прочитайте вопрос и выберите один правильный вариант ответа.

Какое определение соответствует коммуникации?

- а) это процесс взаимодействия и способы сообщения, позволяющие создавать, передавать и принимать информацию;
- б) это процесс управления и удовлетворения потребностей целевой аудитории посредством создания сообщений;
- в) это социальная, интеллектуальная и вербальная деятельность, направленная на создание сообщений;
- г) это средства доведения информации до целевой аудитории;
- д) это общие добровольные действия аудитории, группы участников (в неявно задаваемом организаторами направлении).

Задание 8. Впишите пропущенную фразу из двух слов.

_____ – это совокупность разнообразных форм отношений и общения между индивидами и группами, принадлежащими к разным культурам.

Задание 9. Впишите пропущенную фразу из двух слов.

_____ изучает воздействие природной и социокультурной среды на здоровье человека, его генофонд, анализирует особенности адаптации человека к меняющимся условиям его жизни.

Задание 10. Впишите пропущенную фразу из двух слов.

_____ – это степень близости или совместимости культур друг с другом.

Задание 11. Впишите пропущенное слово.

Термин «_____» отражает ситуацию, в которой отчужденный мир технических действий и объектов воспринимается человеком как угроза его бытию.

Задание 12. Впишите пропущенную фразу из двух слов.

_____ проявляется в длительной неизменности, повторяемости норм, ценностей, смыслов и знаний, в приверженности неизменным традициям, в резком ограничении или запрете нововведений. Примеры: малые этнические культуры, адаптированные к окружающей среде; древнеегипетская цивилизация.

Задание 13. Впишите пропущенное слово.

Культурная _____ – это высший, обычно привилегированный слой, осуществляющий функции управления и развития культуры. Она противостоит массе. По

сравнению с массой ее характеризует высокая степень творчества, продуктивности, активности.

Задание 14. Прочитайте задание и запишите развернутый ответ.

Назовите основные характеристики массового общества.

Задание 15. Прочитайте задание и запишите развернутый ответ.

Назовите основные функции массовой культуры.

ПК-1. Способен к интенсивной научно-исследовательской деятельности.

Задание 1. Прочитайте задание и выберите один правильный вариант ответа.

Выберите правильное высказывание:

- а) Культура – это организованные совокупности материальных объектов, идей, образов.
- б) Культура – это способы деятельности (технологии).
- в) Культура – это система устойчивых связей между людьми и способы их регулирования.
- г) Культура – это оценочные критерии, имеющиеся в обществе.
- д) Все высказывания правильны.

Задание 2. Прочитайте вопрос и выберите один правильный вариант ответа.

Как называется понятие, включающее в себя элементы социального и культового наследия, передающиеся от поколения к поколению и сохраняющиеся в течение длительного времени?

- а) ритуал
- б) традиция
- в) обряд
- г) праздник

Задание 3. Прочитайте вопрос и выберите один правильный вариант ответа.

Что включает развитие культуры как необратимое, направленное, закономерное изменение?

- а) движение от простого к сложному, от менее совершенного к более совершенному (прогресс)
- б) движение от сложного к простому (регресс)
- в) моменты застоя
- г) все перечисленное

Задание 4. Прочитайте вопрос и выберите один правильный вариант ответа.

Какие религии относятся к мировым?

- а) буддизм, христианство, индуизм
- б) ислам, кришнаизм, брахманизм
- в) иудаизм, конфуцианство, мусульманство
- г) православие, католицизм, протестантизм
- д) буддизм, христианство, ислам

Задание 5. Прочитайте вопрос и выберите один правильный вариант ответа.

Что относится к факторам, влияющим на изменение ценностной ориентации общества?

- а) экономические условия
- б) этические нормы
- в) эстетические идеалы
- г) критерий удобства
- д) все перечисленное

Задание 6. Прочитайте вопрос и выберите один правильный вариант ответа.

Чем является язык?

- а) способом коммуникации
- б) средством мышления
- в) способом членения действительности на дискретные понятия и их классификации
- г) все перечисленное
- д) все перечисленное, кроме пункта в)

Задание 7. Прочитайте вопрос и выберите один правильный вариант ответа.

Что из перечисленного получило название контркультур?

- а) культура хиппи
- б) молодежная рок-культура
- в) культура преступного, уголовного мира
- г) все перечисленное

Задание 8. Закончите предложение пропущенным словом.

Наука этнография получила свое название от греческого слова, которое означает в переводе на русский язык «_____».

Задание 9. Закончите предложение двумя пропущенными словами.

Паника, апатия, бумы и сумасшествия, моды, мятежи и социальные движения – это главные типы _____.

Задание 10. Впишите пропущенное слово.

_____ – это некритическое принятие и следование господствующим мнениям, стандартам поведения, стереотипам массового сознания, традициям, авторитетам, принципам.

Задание 11. Впишите пропущенное слово.

_____ – это такой взгляд на общество, при котором определенный этнос считает себя центральным, главным, а все остальные соизмеряются и соотносятся с ним.

Задание 12. Впишите пропущенное слово.

_____ – это процесс освоения индивидом ценностей, норм, установок, социальных ролей, присущих данному обществу или группе.

Задание 13. Впишите пропущенное слово.

_____ – это устойчивая совокупность людей, обладающих общими антропобиологическими чертами и стабильными особенностями культуры, включая язык, общим менталитетом, психическим складом, сознанием своего единства и отличия от других подобных образований, т.е. особым самосознанием.

Задание 14. Прочитайте вопрос и запишите развернутый ответ.

Какими чертами обладает человек массового общества?

Задание 15. Прочитайте задание и запишите развернутый ответ.

В культурной антропологии принято выделять четыре основные сферы культурных ценностей. Назовите их.

Компетенции УК-5, ПК-1 сформированы, если обучающийся набрал 70% и более правильных ответов по оценочным материалам.

Компетенции УК-5, ПК-1 не сформированы, если обучающийся набрал менее 70% правильных ответов по оценочным материалам.

3. МЕТОДИЧЕСКИЕ МАТЕРИАЛЫ, ОПРЕДЕЛЯЮЩИЕ ПРОЦЕДУРУ И КРИТЕРИИ ОЦЕНИВАНИЯ СФОРМИРОВАННОСТИ КОМПЕТЕНЦИЙ

Список вопросов для собеседования

1. Предмет и значение культурологии.
2. Сущность культуры. Культурное наследие.
3. Духовная культура. Материальная культура.
4. Особенности художественной культуры.
5. Преемственность культуры. Традиция в культуре.
6. Инновации в культуре. Их значение. Заимствование в культуре.
7. Культурный застой. Деградация культуры.
8. Поколения. Их взаимодействие и влияние на культуру.
9. Проблема коммуникации в культуре. Основные типы коммуникаций.
10. Понятие «субкультуры». Понятие «контркультуры».
11. Социальная функция культуры.
12. Нормативная функция культуры.
13. Коммуникативная функция культуры.
14. Функция хранения и передачи социальной памяти в культуре.
15. Функция компенсации и разрядки.
16. Культура общности и культура личности. Личность в разных культурах.
17. Культура как фактор социализации личности.
18. Основные принципы и механизмы взаимодействия культур.
19. Колониализм и современная культурная экспансия Запада.
20. Особенности современного взаимодействия культур.

Критерии оценивания

«зачтено» выставляется обучающемуся, который набрал 70% и более правильных ответов по оценочным материалам для каждой компетенции;

«не зачтено» выставляется обучающемуся, который набрал менее 70% правильных ответов по оценочным материалам для каждой компетенции.



САМАРСКИЙ УНИВЕРСИТЕТ
SAMARA UNIVERSITY

УТВЕРЖДЕН

27 сентября 2024 года, протокол ученого совета
университета №2
Сертификат №: 20 08 е9 08 00 02 00 00 04 а9
Срок действия: с 27.02.24г. по 27.02.25г.
Владелец: проректор по учебной работе
А.В. Гаврилов

ФОНД ОЦЕНОЧНЫХ СРЕДСТВ ДИСЦИПЛИНЫ (МОДУЛЯ)
ЛИТЕРАТУРА И ИСКУССТВО В ЭПОХУ ИНТЕРНЕТА

Код плана	<u>030401-2024-О-ПП-2г00м-02</u>
Основная образовательная программа высшего образования по направлению подготовки (специальности)	<u>03.04.01 Прикладные математика и физика</u>
Профиль (программа)	<u>Моделирование физических процессов в бортовых энергетических системах и установках</u>
Квалификация (степень)	<u>Магистр</u>
Блок, в рамках которого происходит освоение модуля (дисциплины)	<u>Б1</u>
Шифр дисциплины (модуля)	<u>Б1.В.ДВ.01.05</u>
Институт (факультет)	<u>Институт двигателей и энергетических установок</u>
Кафедра	<u>русской и зарубежной литературы и связей с общественностью</u>
Форма обучения	<u>очная</u>
Курс, семестр	<u>2 курс, 3 семестр</u>
Форма промежуточной аттестации	<u>зачет</u>

Самара, 2024

1. ОЦЕНОЧНЫЕ МАТЕРИАЛЫ ДЛЯ ТЕКУЩЕГО КОНТРОЛЯ УСПЕВАЕМОСТИ ОБУЧАЮЩИХСЯ ПО ДИСЦИПЛИНЕ

Текущий контроль успеваемости является обязательной частью внутренней системы оценки качества освоения обучающимися образовательной программы. Текущий контроль успеваемости проводится в рамках изучения дисциплины в течение семестра. Виды, формы и график определяется преподавателем.

2. ТИПОВЫЕ КОНТРОЛЬНЫЕ ЗАДАНИЯ ИЛИ ИНЫЕ МАТЕРИАЛЫ ДЛЯ ОЦЕНКИ ЗНАНИЙ, УМЕНИЙ, НАВЫКОВ И (ИЛИ) ОПЫТА ДЕЯТЕЛЬНОСТИ, ХАРАКТЕРИЗУЮЩИХ УРОВЕНЬ СФОРМИРОВАННОСТИ КОМПЕТЕНЦИЙ

ПК*

1. Прочитайте текст и выберите один правильный вариант ответа.

Если Ги Эрнест Дебор характеризует современный социум как «общество спектакля», то кто в нём актёры?

- 1) политики
- 2) деятели искусства
- 3) медиафигуры
- 4) все

2. Прочитайте текст и выберите один правильный вариант ответа.

Наступление визуальной эпохи, с точки зрения Умберто Эко, несёт определённые угрозы. Какие?

- 1) замедление индивидуального восприятия,
- 2) снижение творческой активности воспринимающих,
- 3) утрата интереса к внутренней жизни человека
- 4) снижение критичности восприятия

3. Прочитайте текст и выберите один правильный вариант ответа.

Создавая «Лабиринт отражений», Сергей Лукьяненко претендовал на создание нового литературного жанра. Какого?

- 1) альтернативная фантастика
- 2) киберпанк с человеческим лицом
- 3) фэнтези
- 4) социально-философская фантастика

4. Прочитайте текст и выберите один правильный вариант ответа.

Когда Пелевин рассуждает о превращении современного человека из «хомо сапиенса» в «хомо запиенса», он рассуждает в том же ключе, что и

- 1) МакЛюэн
- 2) Бодрийяр
- 3) Ги Дебор

4) Эко

5. Прочитайте текст и выберите один правильный вариант ответа.

Антиутопия – негативный двойник какого жанра?

- 1) романа
- 2) утопии
- 3) панегирика
- 4) комедии

6. Прочитайте текст и выберите один правильный вариант ответа.

Примерами гипертекста могут служить

- 1) энциклопедия
- 2) роман
- 3) литература в целом
- 4) творчество нескольких писателей

7. Прочитайте текст и выберите один правильный вариант ответа.

мультисеквенциональный текст – это:

- 1) сложно организованный
- 2) читающийся в любой последовательности
- 3) состоящий из многих частей и глав
- 4) постмодернистский

8. Прочитайте текст и впишите пропущенные слова (два слова)

По классификации Вернера Фаульштриха, самым первым орудием медиации было _____

9. Прочитайте текст и впишите пропущенное слово

Новый рывок медиальности – появление книгопечатания, наступление эры _____

10. Прочитайте текст и впишите пропущенные слово

Медиа стали интерактивными, когда появились _____ средства связи

11. Прочитайте текст и впишите пропущенное слово

Текст, структура которого даёт возможность перехода между разными текстами, - это _____

12. Прочитайте текст и впишите пропущенное слово (фамилию)

Автор знаменитой книги «Галактика Гутенберга: Становление человека печатающего» - это.....

13. Прочитайте текст и впишите пропущенное слово

МакЛюэн.представлял будущее человечества в виде «глобальной _____»

14. Прочитайте текст и напишите развёрнутый ответ

Почему Ги Дебор назвал современное общество «обществом спектакля»?

15. Прочитайте текст и напишите развёрнутый ответ

В конкуренции слова и изображения визуальность имеет свои преимущества. Какие именно?

УК*

1. Прочитайте текст и выберите один правильный вариант ответа.

Первый в мире компьютерный гиперроман – это

- 1) «Сад расходящихся тропок» Хорхе Луиса Борхеса
- 2) «Бледный огонь» Владимира Набокова
- 3) «Алиса в стране чудес» Льюиса Кэрролла
- 4) «Полдень» («Afternoon») Майкла Джойса.

2. Прочитайте текст и выберите один правильный вариант ответа.

Создатели гиперроманов стремятся вовлечь в процесс творчества своих читателей

- 1) обращаясь к ним с просьбой о сотрудничестве
- 2) не дописывая свои произведения
- 3) умышленно допуская ошибки в тексте
- 4) заявляя о своей неспособности довести работу до конца

3. Прочитайте текст и выберите один правильный вариант ответа.

Устная речь отличается от письменной:

- 1) богатством выразительных средств
- 2) способностью создавать более сложные смысловые конструкции
- 3) способностью упрощать коммуникацию
- 4) неприспособленностью к постановке метафизических вопросов

4. Прочитайте текст и выберите один правильный вариант ответа.

Почему для современной фантастической литературы так важна проблема виртуальной реальности?

- 1) с нею связывается надежда на обретение новых свобод и новых возможностей
- 2) её образ стал для читателя привычным и «уютным»
- 3) это экспериментальное пространство, в котором «обкатываются» новые идеи

4) из коммерческих соображений: это гарантирует успех у читателя

5. Прочитайте текст и выберите один правильный вариант ответа.

«S.n.a.f.f.» Пелевина по своему жанру – это:

- 1) научно-фантастическое произведение
- 2) фэнтези
- 3) антиутопия
- 4) пасквиль

6. Прочитайте текст и выберите один правильный вариант ответа.

Название романа Пелевина - «S.n.a.f.f.» - объясняется тем, что:

- 1) в нём много говорится о наркотиках
- 2) снафф – метафора такого социального устройства, где глянцевая обложка прикрывает чудовищное насилие
- 3) снафф соединяет любовь и смерть, а именно эти темы важнее всего для романа Пелевина.
- 4) снафф – то единственное, что соединяет обломки распавшегося социального мира

7. Прочитайте текст и выберите один правильный вариант ответа.

В пьесе Карела Чапека «РУР» роботы причинили людям зло. Что именно они сделали?

- 1) Уничтожили человечество
- 2) Переселили людей на другую планету
- 3) Лишили людей способности радоваться
- 4) Казнили тех, кто заставлял роботов непрерывно трудиться

8. Прочитайте текст и впишите пропущенное слово

Сергей Корнев сравнивает сегодняшнее интернет-общение с античным _____

9. Прочитайте текст и впишите пропущенные слова

«Отцом» научно-технической фантастики называют _____

10. Прочитайте текст и впишите пропущенные слова

Ги Дебор в «Обществе спектакля» развивает идеи _____

11. Прочитайте текст и впишите пропущенные слова

Прародителем социально-философской фантастики принято считать _____

12. Прочитайте текст и впишите пропущенное слово

Социально-философская фантастика родилась из жанра _____

13. Прочитайте текст и впишите пропущенное слово

Научная фантастика появилась в _____ веке

14. Прочитайте текст и напишите развёрнутый ответ

Что Бодрийяр называл «исчезновением реальности»?

15. Прочитайте текст и напишите развёрнутый ответ

В чём разница между фэнтези и мифом?

Компетенции ПК* и УК* сформированы, если обучающийся набрал 70% и более правильных ответов по оценочным материалам.

Компетенции ПК* и УК* не сформированы, если обучающийся набрал менее 70% правильных ответов по оценочным материалам.

**3. МЕТОДИЧЕСКИЕ МАТЕРИАЛЫ, ОПРЕДЕЛЯЮЩИЕ ПРОЦЕДУРУ И КРИТЕРИИ
ОЦЕНИВАНИЯ СФОРМИРОВАННОСТИ КОМПЕТЕНЦИЙ**

Зачет проставляется по совокупности текущей успеваемости.

Критерии оценивания (зачет)

«зачтено» выставляется обучающемуся, который набрал 70% и более правильных ответов по оценочным материалам для каждой компетенции;

«не зачтено» выставляется обучающемуся, который набрал менее 70% правильных ответов по оценочным материалам для каждой компетенции.

Список вопросов для собеседования:

1. Что старше, фантастика или миф?
2. В каком веке появилась научная фантастика?
3. Почему научную фантастику называют «научной»?
4. Кто написал первую книгу о роботах?
5. Отразилась ли роботофобия в «Бегущем по лезвию»?
6. Какой период XX века стал временем расцвета технооптимизма?

7. Когда Пелевин рассуждает о превращении современного человека в «хомо записки», он рассуждает в том же ключе, что МакЛюэн или Ги Дебор?
8. Какую роль играют роботы в романе Виктора Пелевина «Снафф»?
9. С чем связано частое в произведениях последнего десятилетия обращение писателей к теме снаффа?
10. Кто из предшественников Бодрийера по сути уже размышлял об «исчезновении реальности», хотя и не пользовался этим выражением?
11. Почему М. Ямпольский считает интернет «ненадёжным хранилищем памяти»?
12. С чем Сергей Корнев сравнивает сегодняшнее интернет-общение?
13. Что сближает взгляды по-разному мысливших канадского социолога Маршалла МакЛюэна и французского интеллектуала Ги Дебора?
14. Какая медиальная революция произошла 6000 лет назад?
15. Какие новые свойства появились у медиа компьютерной эпохи?

Приложение к фонду оценочных средств
дисциплины "Литература и искусство в эпоху
интернета"

Для направления подготовки "Прикладные математика и физика" (программа "Моделирование физических процессов в бортовых энергетических системах и установках") указаны следующие формулировки компетенций и их индикаторов:

ПК*	ПК-1. Способен к интенсивной научно-исследовательской деятельности
ПК**	ПК-1.3. Демонстрирует способность генерировать новые идеи на основе анализа научных достижений профессиональной предметной области с использованием цифровых инструментов
УК*	УК-1. Способен осуществлять критический анализ проблемных ситуаций на основе системного подхода, выработать стратегию действий
УК**	УК-1.2. Осуществляет поиск вариантов решения поставленной проблемной ситуации на основе доступных источников информации



САМАРСКИЙ УНИВЕРСИТЕТ
SAMARA UNIVERSITY

УТВЕРЖДЕН

27 сентября 2024 года, протокол ученого совета
университета №2
Сертификат №: 20 08 е9 08 00 02 00 00 04 а9
Срок действия: с 27.02.24г. по 27.02.25г.
Владелец: проректор по учебной работе
А.В. Гаврилов

ФОНД ОЦЕНОЧНЫХ СРЕДСТВ ДИСЦИПЛИНЫ (МОДУЛЯ)
МАТЕМАТИЧЕСКОЕ МОДЕЛИРОВАНИЕ В ПРОФЕССИОНАЛЬНОЙ ДЕЯТЕЛЬНОСТИ

Код плана	<u>030401-2024-О-ПП-2г00м-02</u>
Основная образовательная программа высшего образования по направлению подготовки (специальности)	<u>03.04.01 Прикладные математика и физика</u>
Профиль (программа)	<u>Моделирование физических процессов в бортовых энергетических системах и установках</u>
Квалификация (степень)	<u>Магистр</u>
Блок, в рамках которого происходит освоение модуля (дисциплины)	<u>Б1</u>
Шифр дисциплины (модуля)	<u>Б1.О.06</u>
Институт (факультет)	<u>Институт двигателей и энергетических установок</u>
Кафедра	<u>теплотехники и тепловых двигателей</u>
Форма обучения	<u>очная</u>
Курс, семестр	<u>1 курс, 1 семестр</u>
Форма промежуточной аттестации	<u>зачет</u>

Самара, 2024

1. ОЦЕНОЧНЫЕ МАТЕРИАЛЫ ДЛЯ ТЕКУЩЕГО КОНТРОЛЯ УСПЕВАЕМОСТИ ОБУЧАЮЩИХСЯ ПО ДИСЦИПЛИНЕ

Текущий контроль успеваемости является обязательной частью внутренней системы оценки качества освоения обучающимися образовательной программы. Текущий контроль успеваемости проводится в рамках изучения дисциплины в течение семестра. Виды, формы и график определяется преподавателем.

2. ТИПОВЫЕ КОНТРОЛЬНЫЕ ЗАДАНИЯ ИЛИ ИНЫЕ МАТЕРИАЛЫ ДЛЯ ОЦЕНКИ ЗНАНИЙ, УМЕНИЙ, НАВЫКОВ И (ИЛИ) ОПЫТА ДЕЯТЕЛЬНОСТИ, ХАРАКТЕРИЗУЮЩИХ УРОВЕНЬ СФОРМИРОВАННОСТИ КОМПЕТЕНЦИЙ

Компетенция ОПК-1 Способен применять фундаментальные и прикладные знания в области физико-математических и (или) естественных наук для решения профессиональных задач, в том числе в сфере педагогической деятельности

1. Прочитайте текст и выберите один правильный вариант ответа

САПР позволяют:

1. ускорить доступ к информации
2. многократно использовать чертежи
3. повысить качество расчетов
4. все перечисленные

2. Прочитайте текст и выберите один правильный вариант ответа

Укажите наиболее полный перечень элементов справочной геометрии, применяемый в SolidWorks.

1. Справочные линия, сплайн, прямоугольник
2. Справочные плоскость, точка, ось, линия
3. Справочные плоскость, точка, ось, система координат
4. Нет правильного ответа

3. Прочитайте текст и выберите один правильный вариант ответа

К графическим редакторам относятся системы:

1. CAD;
2. CAM;
3. CAE;
4. PDM.

4. Прочитайте текст и выберите один правильный вариант ответа

Укажите обозначение систем для инженерных расчетов

1. PLM
2. CAM
3. CAE
4. PDM

5. Прочитайте текст и выберите один правильный вариант ответа

Параметризацию следует использовать для деталей:

1. сложных
2. простых
3. на основе которых будут разрабатываться новые детали
4. которые входят в состав сборочных единиц

6. Прочитайте текст и выберите один правильный вариант ответа

Эскиз при построении 3D детали выполняется в заранее указанной

1. плоскости;
2. поверхности;
3. точке;
4. прямой.

7. Прочитайте текст и выберите один правильный вариант ответа

В 3D сборку можно включать

1. готовые чертежи деталей;
2. только изображения деталей, выполненных в листах чертежей и фрагментах;
3. 3D модели;
4. векторные чертежи и растровые изображения.

8. Впишите пропущенное слово

САПР – это _____ автоматизированного проектирования

9. Впишите пропущенное слово

CAM-система - автоматизированная система, предназначенная для подготовки _____ программ для станков с ЧПУ.

10. Впишите пропущенное слово

CAD-система - система автоматизированного _____.

11. Впишите пропущенное слово

Когда вызывается инструмент «Extruded Boss/Вытянутая бобышка» в SolidWorks, текущий вид модели автоматически становится _____.

12. Впишите пропущенное слово

Эскиз или объект эскиза с выделенными конечными точками – это _____ профиль (контур).

13. Впишите пропущенное слово

_____ являются основой для создания трёхмерных твердотельных моделей деталей. Поэтому создание любой детали в SolidWorks начинается с рисования этого элемента.

14. Прочитайте текст и напишите развернутый ответ

Обозначьте основные элементы интерфейса SolidWorks, обозначенные на рисунке под номерами 1, 2, 3.

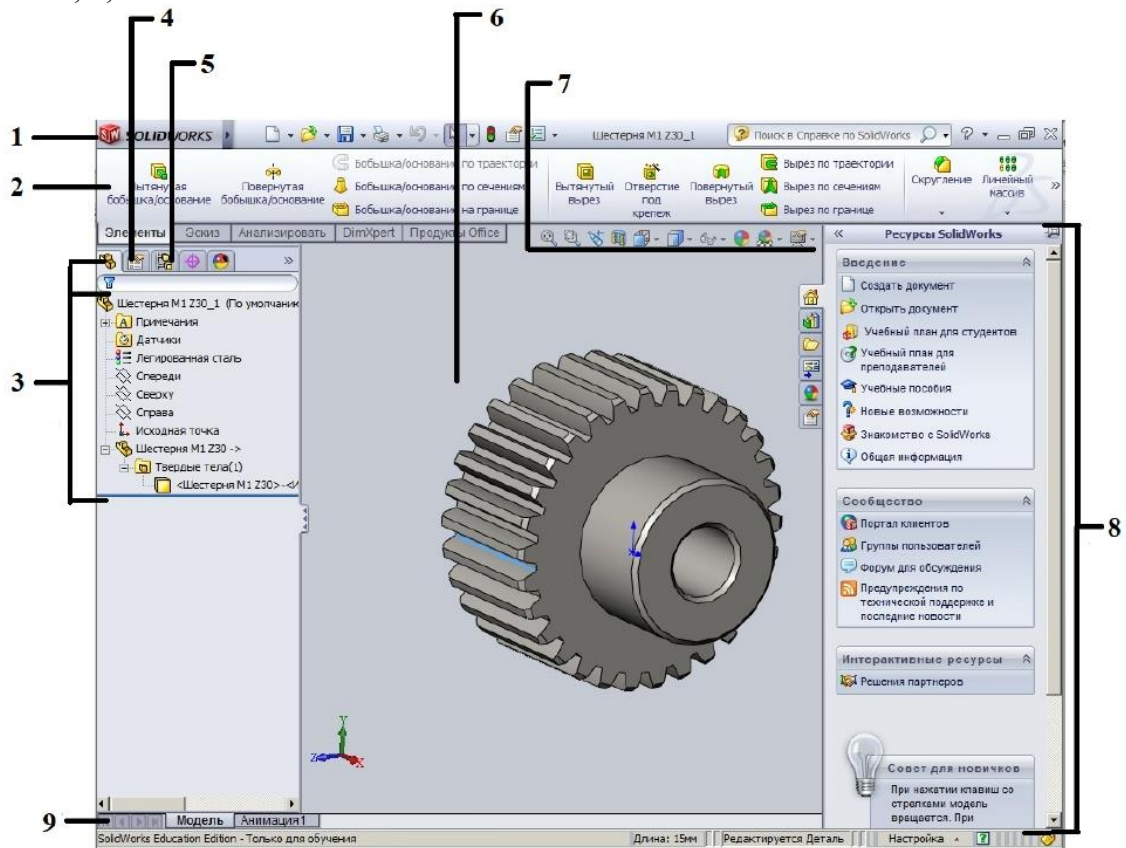

15. Прочитайте текст и напишите развернутый ответ

Обозначьте основные элементы интерфейса SolidWorks, обозначенные на рисунке под номерами 4, 5, 6.

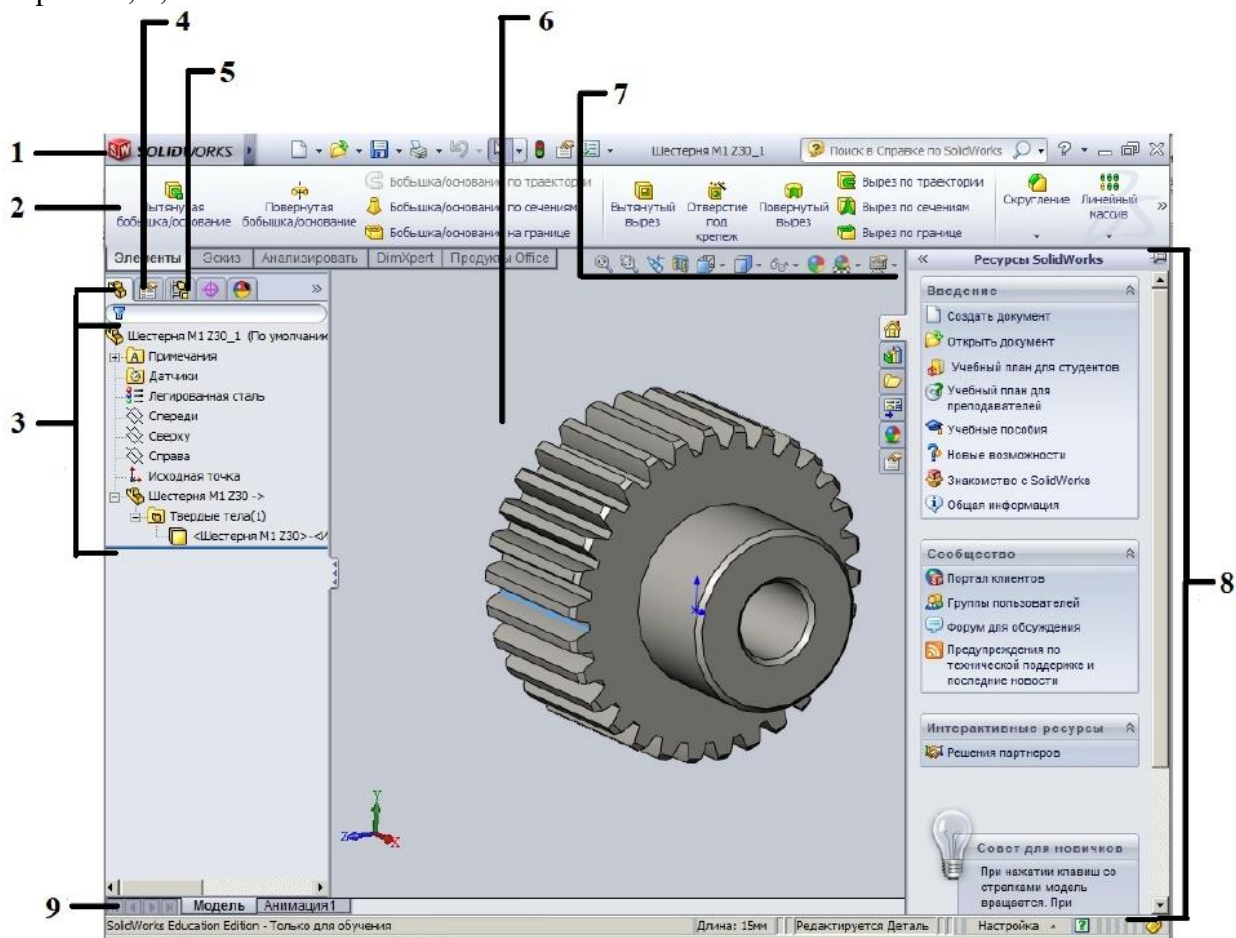

Компетенция ОПК-2 Способен самостоятельно осваивать и применять современные математические методы исследования, анализа и обработки данных, компьютерные программы, средства их разработки, научно-исследовательскую, измерительно-аналитическую и технологическую аппаратуру (в соответствии с избранным направлением прикладных математики и физики)

1. Прочитайте текст и выберите один правильный вариант ответа

Какие из перечисленных ниже элементов учитываются при преобразовании эскиза в объект SolidWorks?

1. Обычная окружность
2. Обычная линия
3. Все перечисленные
4. Ни один из перечисленных

2. Прочитайте текст и выберите один правильный вариант ответа

САПР позволяют:

1. повысить качество чертежей
2. вести параллельное проектирование
3. многократно использовать чертежи
4. все перечисленное

3. Прочитайте текст и выберите один правильный вариант ответа

Можно ли изменить начальную плоскость создания эскиза в SolidWorks?

1. Можно;
2. Нельзя;
3. Можно только для замкнутого эскиза;
4. Можно только для незамкнутого эскиза.

4. Прочитайте текст и выберите один правильный вариант ответа

С помощью чего достигается правильное взаимное расположение компонентов 3D сборки?

1. с помощью сопряжений
2. с помощью вращения
3. с помощью копирования
4. все перечисленное

5. Прочитайте текст и выберите один правильный вариант ответа

Укажите правильное определение САЕ-систем.

1. автоматизированный инженерный анализ
2. системы управления проектными данными
3. автоматизированная система, предназначенная для подготовки управляющих программ для станков с ЧПУ
4. автоматизированное черчение, система автоматизированного черчения.

6. Прочитайте текст и выберите один правильный вариант ответа

Основными типами документов SolidWorks являются:

1. *.sldprt соответствует режиму «Детали» (Part);
2. *.sldasm соответствует режиму «Сборка»(Assembly);
3. *.slddrw соответствует режиму «Чертёж» (Drawing).
4. все перечисленные

7. Прочитайте текст и выберите один правильный вариант ответа

К конструктивным элементам относятся:

1. позиционно независимые элементы и примитивы – блок, цилиндр, конус, сфера
2. позиционно зависимые элементы: отверстия, паз, проточка, резьба
3. все перечисленные варианты
4. ни один из перечисленных вариантов

8. Впишите пропущенное слово

В качестве инструмента для разрезания элементом твердотельной модели может быть использован “вытянутый _____”

9. Впишите пропущенное словосочетание

Инструмент _____ используется для создания нескольких экземпляров одного или нескольких элементов, которые можно разместить на одинаковом расстоянии вокруг оси.

10. Впишите пропущенное слово

Инструмент “повёрнутая бобышка/основание” используется для создания элементов _____.

11. Впишите пропущенное словосочетание

Инструмент _____ используется для создания нескольких экземпляров одного или нескольких элементов, которые можно разместить на одинаковом расстоянии вдоль одной или двух траекторий.

12. Впишите два пропущенных слова

Команда "_____ по _____" создает основание, бобышку, вырез или поверхность путем перемещения профиля (сечения) по направлению

13. Впишите пропущенное слово

_____ это инструмент элемента, который делает деталь полой, оставляя открытыми выделенные грани и тонкие стенки на остальных гранях.

14. Прочитайте текст и напишите развернутый ответ

Обозначьте основные элементы интерфейса SolidWorks, обозначенные на рисунке под номерами 7, 8, 9.

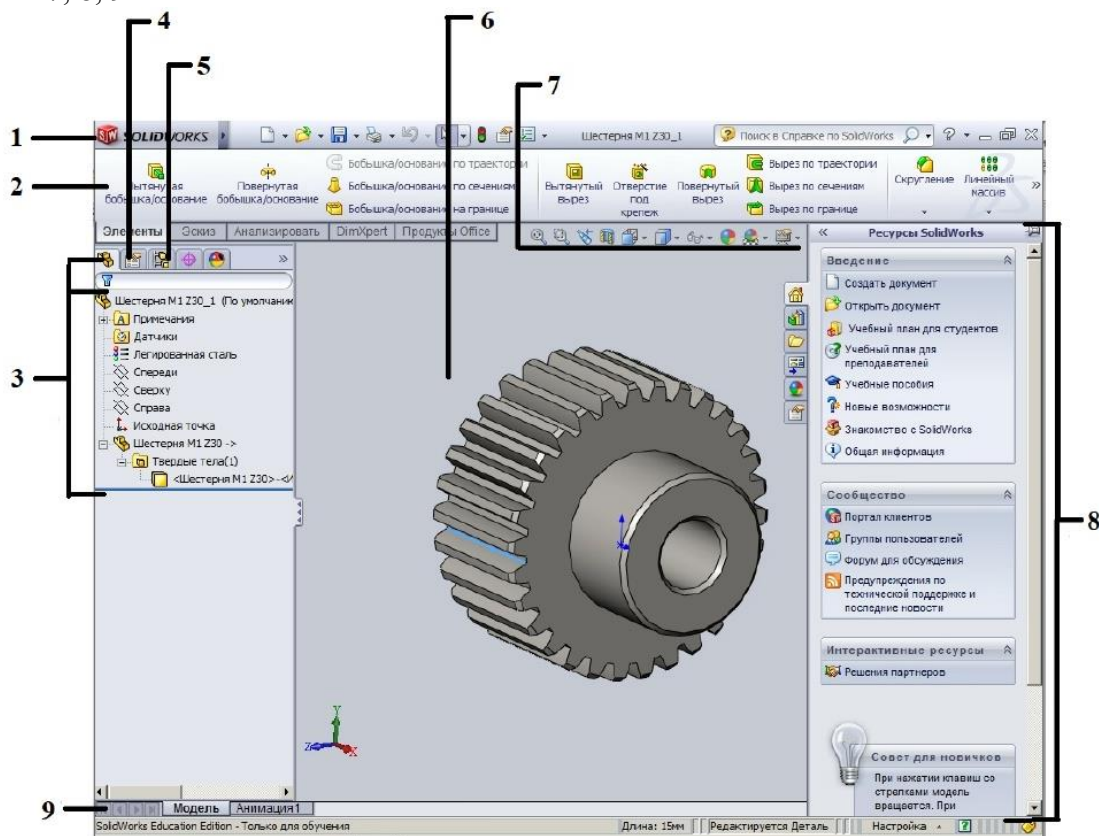

15. Прочитайте текст и напишите развернутый ответ

Опишите дерево конструирования (Feature Manager) SolidWorks (см. рис.).

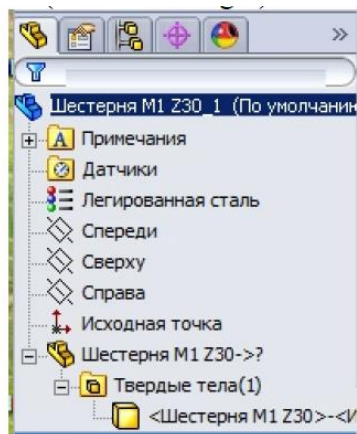

Компетенции ОПК-1, ОПК-2 сформированы, если обучающийся набрал 70% и более правильных ответов по оценочным материалам.

Компетенции ОПК-1, ОПК-2 не сформированы, если обучающийся набрал менее 70% правильных ответов по оценочным материалам.

3. МЕТОДИЧЕСКИЕ МАТЕРИАЛЫ, ОПРЕДЕЛЯЮЩИЕ ПРОЦЕДУРУ И КРИТЕРИИ ОЦЕНИВАНИЯ СФОРМИРОВАННОСТИ КОМПЕТЕНЦИЙ

Список вопросов для собеседования

Семестр 1

1. Цели и задачи дисциплины.
2. Понятие инженерного проектирования.

3. Назовите основные функции CAE систем.
4. Назовите основные функции CAD систем.
5. Назовите основные функции CAM систем.
6. Этапы проектирования АД с применением САПР
7. Структура САПР.
8. Построение модели детали с помощью эскизов и кривых.
9. Измерения в NX. Определение массы и моментов инерции модели.
10. Геометрические зависимости в эскизах.
11. Прямое моделирование. Операции прямого моделирования.
12. Булевы операции.
13. Слои.
14. Вспомогательная геометрия.
15. Массивы элементов.
16. Массивы компонентов.
17. Моделирование поверхностей.
18. Заметание.
19. Условия сопряжения сборки.
22. Операции листового тела.
21. Сечения модели.
22. Что означает проектирование сверху вниз?
23. Что называют рабочей деталью?
24. Что называют сборочными связями?
25. Как задается последовательность сборки?
36. Что такое компонент сборки?

Критерии оценивания зачета

«зачтено» выставляется обучающемуся, который набрал 70% и более правильных ответов по оценочным материалам для каждой компетенции;

«не зачтено» выставляется обучающемуся, который набрал менее 70 % правильных ответов по оценочным материалам для каждой компетенции.

Министерство науки и высшего образования Российской Федерации
федеральное государственное автономное образовательное учреждение
высшего образования «Самарский национальный исследовательский
университет имени академика С.П. Королева»



САМАРСКИЙ УНИВЕРСИТЕТ
SAMARA UNIVERSITY

УТВЕРЖДЕН

27 сентября 2024 года, протокол ученого совета
университета №2
Сертификат №: 20 08 е9 08 00 02 00 00 04 а9
Срок действия: с 27.02.24г. по 27.02.25г.
Владелец: проректор по учебной работе
А.В. Гаврилов

ФОНД ОЦЕНОЧНЫХ СРЕДСТВ ДИСЦИПЛИНЫ (МОДУЛЯ)
МАТЕМАТИЧЕСКОЕ МОДЕЛИРОВАНИЕ РАБОЧИХ ПРОЦЕССОВ ЭНЕРГЕТИЧЕСКИХ СИСТЕМ

Код плана	<u>030401-2024-О-ПП-2г00м-02</u>
Основная образовательная программа высшего образования по направлению подготовки (специальности)	<u>03.04.01 Прикладные математика и физика</u>
Профиль (программа)	<u>Моделирование физических процессов в бортовых энергетических системах и установках</u>
Квалификация (степень)	<u>Магистр</u>
Блок, в рамках которого происходит освоение модуля (дисциплины)	<u>Б1</u>
Шифр дисциплины (модуля)	<u>Б1.В.06</u>
Институт (факультет)	<u>Институт двигателей и энергетических установок</u>
Кафедра	<u>теплотехники и тепловых двигателей</u>
Форма обучения	<u>очная</u>
Курс, семестр	<u>1, 2 курсы, 2, 3, 4 семестры</u>
Форма промежуточной аттестации	<u>зачет, зачет, зачет</u>

Самара, 2024

1. ОЦЕНОЧНЫЕ МАТЕРИАЛЫ ДЛЯ ТЕКУЩЕГО КОНТРОЛЯ УСПЕВАЕМОСТИ ОБУЧАЮЩИХСЯ ПО ДИСЦИПЛИНЕ

Текущий контроль успеваемости является обязательной частью внутренней системы оценки качества освоения обучающимися образовательной программы. Текущий контроль успеваемости проводится в рамках изучения дисциплины в течение семестра. Виды, формы и график определяется преподавателем.

2. ТИПОВЫЕ КОНТРОЛЬНЫЕ ЗАДАНИЯ ИЛИ ИНЫЕ МАТЕРИАЛЫ ДЛЯ ОЦЕНКИ ЗНАНИЙ, УМЕНИЙ, НАВЫКОВ И (ИЛИ) ОПЫТА ДЕЯТЕЛЬНОСТИ, ХАРАКТЕРИЗУЮЩИХ УРОВЕНЬ СФОРМИРОВАННОСТИ КОМПЕТЕНЦИЙ

Компетенция ПК-1 Способен к интенсивной научно-исследовательской деятельности

1. Прочитайте текст и выберите один правильный вариант ответа

Какая модель турбулентности, базируется на двух уравнениях, из которых находятся кинетическая энергия турбулентных пульсаций и диссипация турбулентной скорости:

1. k- ω
2. k- ϵ
3. laminar
4. LES

2. Прочитайте текст и выберите один правильный вариант ответа

Невязка - это:

1. отклонение приближенного аппроксимативного решения от точного решения дифференциальных уравнений
2. модель турбулентности
3. граничное условие
4. свойство вещества

3. Прочитайте текст и выберите один правильный вариант ответа

Решатель ANSYS FLUENT основан на методе:

1. конечных объёмов
2. конечных элементов
3. конечных разностей
4. граничного элемента

4. Прочитайте текст и выберите один правильный вариант ответа

Какой тип граничных условий можно применять при течении сжимаемых потоков:

1. Pressure outlet
2. Pressure inlet
3. Mass flow inlet
4. все перечисленные

5. Прочитайте текст и выберите один правильный вариант ответа

Функция Viscous Heating позволяет:

1. учитывать тепло, выделяющееся от вязкого трения слоёв газа
2. учитывать изменение вязкости от изменения температуры
3. учитывать тепло, выделяющееся от трения газа об стенки
4. все перечисленное

6. Прочитайте текст и выберите один правильный вариант ответа

Что является этапом численного решения:

1. построение геометрической модели
2. решение системы алгебраических аналогов
3. замена исходных дифференциальных уравнений алгебраическими аналогами
4. все перечисленные

7. Прочитайте текст и выберите один правильный вариант ответа

Модель - это:

1. новый объект, который отражает некоторые стороны изучаемого объекта или явления, существенные с точки зрения цели моделирования
2. более сложное подобие реального объекта
3. новый объект полностью соответствующий реальному объекту
4. новый более сложный объект, свойства которого превосходят свойства реального объекта

8. Прочитайте текст и выберите один правильный вариант ответа

Решение именно этого уравнения необходимо активировать в ANSYS Fluent для решения задачи теплообмена:

1. energy equation;
2. momentum equation;
3. continuity equation;
4. impulse equation.

9. Прочитайте текст и выберите один правильный вариант ответа

Для какого вида сетки возможно применение функции перестроения сетки Layering в ANSYS Fluent?

1. тетраэдральная сетка
2. треугольная сетка
3. прямоугольная сетка
4. додекаэдральная сетка

10. Прочитайте текст и выберите один правильный вариант ответа

С помощью какой команды в ANSYS Fluent можно отобразить траектории движения частиц?

- 1) path lines;
- 2) vectors;
- 3) contours;
- 4) graphics.

11. Впишите пропущенное слово

Граничным условием Pressure Outlet устанавливается _____ на выходе в ANSYS Fluent.

12. Впишите пропущенное словосочетание

Граничным условием Velocity Outlet устанавливается _____ на выходе в ANSYS Fluent.

13. Впишите пропущенное слово

Граничным условием Mass Flow Outlet устанавливается массовый _____ на выходе в ANSYS Fluent.

14. Впишите пропущенное слово

Граничное условие Wall в ANSYS Fluent необходимо выбрать для назначения адиабатной _____.

15. Впишите пропущенное слово

Граничным _____ Pressure Inlet устанавливается давление на входе в ANSYS Fluent.

16. Впишите пропущенное слово

Граничным условием Mass Flow Inlet устанавливается _____ расход на входе в ANSYS Fluent.

17. Впишите пропущенное слово

Для использования функции перестроения сетки Remeshing в ANSYS Fluent при решении задач в 2-D постановки используется _____ сетка.

18. Впишите пропущенное слово

Граничное условие Velocity inlet применяется только для _____ течений.

19. Впишите пропущенное словосочетание

В модели турбулентности k-ε, k – это турбулентная _____.

20. Впишите пропущенное словосочетание

Модель Multiphase позволяет моделировать _____ течения в Ansys Fluent.

21. Прочитайте текст и напишите развернутый ответ

Назовите не менее 4 этапов решения газодинамических задач в программном комплексе Ansys Fluent при расчете.

22. Прочитайте текст и напишите развернутый ответ

Какая модель рабочего тела стоит в ANSYS Fluent по умолчанию?

23. Прочитайте текст и напишите развернутый ответ

Какое граничное условие турбулентности является наиболее оптимальным для решения задач течения жидкостей и газов в каналах?

24. Прочитайте текст и напишите развернутый ответ

Какой инструмент моделирования в Ansys Fluent позволяет отслеживать движение дискретных частиц в потоке жидкости или газа?

25. Прочитайте текст и напишите развернутый ответ

Какой инструмент используется для создания или дополнения стандартных функций в Ansys Fluent?

Компетенция ПК-2 Способен проводить научный анализ и осуществлять прогноз развития технических систем

1. Прочитайте текст и выберите один правильный вариант ответа

Математическое моделирование — это средство для:

1. изучение свойств реальных объектов в рамках поставленной задачи;
2. упрощение поставленной задачи;
3. поиска физической модели;
4. принятия решения в рамках поставленной задачи.

2. Прочитайте текст и выберите один правильный вариант ответа

Как называется замещающий моделью объект:

1. Шаблон;
2. Копия;
3. Оригинал;
4. Макет.

3. Прочитайте текст и выберите один правильный вариант ответа

По поведению математических моделей во времени их разделяют на:

1. статические и динамические;
2. непрерывные и дискретные;
3. аналитические и имитационные;
4. детерминированные и стохастические

4. Прочитайте текст и выберите один правильный вариант ответа

Какой метод относится к методам решения задач линейного программирования:

1. метод множителей Лагранжа;

2. симплекс-метод;
3. метод хорд;
4. метод половинного деления

5. Прочитайте текст и выберите один правильный вариант ответа

Какие модели входят в состав идеальных математических моделей:

1. аналитические, функциональные, имитационные, комбинированные;
2. аналоговые, структурные, геометрические, графические, цифровые и кибернетические;
3. символ, алфавит, языки программирования, упорядоченная запись, сетевое представление;
4. все перечисленное

6. Прочитайте текст и выберите один правильный вариант ответа

На какие группы можно разделить математические модели по виду входной информации:

1. статические, непрерывные;
2. динамические, непрерывные;
3. дискретные, непрерывные;
4. динамические, статические.

7. Прочитайте текст и выберите один правильный вариант ответа

Какие из нижеприведенных методов является численным методом:

1. метод конечных элементов;
2. метод конечных объёмов;
3. метод конечных разностей;
4. все из вышеперечисленных

8. Прочитайте текст и выберите один правильный вариант ответа

Метод конечных элементов используется для:

1. создания матрицы жёсткости модели;
2. определения массы конструкции;
3. определения напряжений и деформаций в конструкции;
4. Для создания сетки.

9. Прочитайте текст и выберите один правильный вариант ответа

Какой этап выполняется после создания твердотельной модели?

1. Расчёт напряжений;
2. Расчёт деформаций;
3. Обработка результатов расчёта;
4. Создание конечно-элементной сетки.

10. Прочитайте текст и выберите один правильный вариант ответа

Чему равно минимальное количество узлов для объёмного элемента?

1. 2;
2. 3;
3. 4;
4. 5.

11. Впишите пропущенное словосочетание

_____ - это часть математического программирования, задачами которой является нахождение экстремума линейной целевой функции на допустимом множестве значений аргументов.

12. Впишите пропущенное слово

Если между моделью и реальным объектом, процессом или системой существует полное поэлементное соответствие, то такая модель является _____.

13. Впишите пропущенное слово

Основным преимуществом эксперимента выполненного численным моделированием по сравнению с _____ экспериментом являются короткие сроки выполнения и минимальные материальные затраты.

14. Впишите пропущенное слово

В _____ моделировании функционирование объектов, процессов или систем описывается набором алгоритмов.

15. Впишите пропущенное слово

_____ называются модели, в которых предполагается отсутствие всяких случайных воздействий и их элементы (элементы модели) достаточно точно установлены.

16. Впишите пропущенное слово

Для написания макросов в Ansys Mechanical используется язык программирования _____.

17. Впишите пропущенное слово

_____ двухмерный элемент может передавать изгиб с кручением.

18. Впишите пропущенное словосочетание

Комплексе Ansys Mechanical сохраняет все исходные данные и расчётные результаты в одной специальном образом организованной _____.

19. Впишите пропущенное слово

Команда "/SOLU" в Ansys Mechanical запускает модуль _____.

20. Впишите пропущенное слово

Реальные константы элементов – это _____ типов элементов.

21. Прочитайте текст и напишите развернутый ответ

Назовите три основные группы методов в материальном моделировании.

22. Прочитайте текст и напишите развернутый ответ

Какие виды математических моделей получаются при разделении их по группам построения?

23. Прочитайте текст и напишите развернутый ответ

Приведите классификацию математических моделей по способу построения?

24. Прочитайте текст и напишите развернутый ответ

Перечислите этапы расчёта конструкции методом конечных элементов?

25. Прочитайте текст и напишите развернутый ответ

Для каких задач используется элемент PLANE77?

Компетенция ПК-1, ПК-2 сформированы, если обучающийся набрал 70% и более правильных ответов по оценочным материалам.

Компетенция ПК-1, ПК-2 не сформированы, если обучающийся набрал менее 70% правильных ответов по оценочным материалам.

3. МЕТОДИЧЕСКИЕ МАТЕРИАЛЫ, ОПРЕДЕЛЯЮЩИЕ ПРОЦЕДУРУ И КРИТЕРИИ ОЦЕНИВАНИЯ СФОРМИРОВАННОСТИ КОМПЕТЕНЦИЙ

Список вопросов для собеседования

Семестр 2

1. Модели и моделирование. Основные понятия, определения.
2. Сущность моделирования.
3. Свойства моделей, цели моделирования.
4. Преимущества математического моделирования.
5. Цели моделирования и принципы построения математических моделей
6. Классификация математических моделей.
7. Классификация математических моделей в зависимости от сложности объекта моделирования.
8. Классификация математических моделей в зависимости от оператора модели.
9. Классификация математических моделей в зависимости от параметров модели.
10. Классификация математических моделей в зависимости от целей моделирования и методов исследования.
11. Этапы построения математической модели.
12. Обследование объекта моделирования.
13. Концептуальная и математическая постановка задачи моделирования.
14. Методики предварительной проверки корректности модели
15. Выбор и обоснование выбора метода решения задачи
16. Реализация математической модели в виде программы для ЭВМ.
17. Проверка адекватности модели.
18. Формальное подтверждение (или обоснование) адекватности разработанной модели
19. Оценка устойчивости и чувствительности модели
20. Практическое использование построенной модели и анализ результатов моделирования

Семестр 3

1. Основные уравнения движения жидкости и газа.
2. Из каких этапов состоит численное решение с помощью CAE-систем задач движения жидкости и газа?
3. Классификация конечно-элементных сеток?
4. Алгоритм решения задач с помощью SIMPLE – метода?
5. Что такое конечно-элементная сетка?
6. Какие задачи позволяет решать программа Gambit?
7. Какие требования предъявляются к расчетной модели для исследования течения жидкости и газа?
8. С помощью каких команд осуществляется разделение объемов?
9. Что такое атрибут? Типы атрибутов.
10. Какие типы структурных сеток используются в программе Gambit?
11. Каковы особенности разбиения по схеме структурного разбиения Cooper?
12. Какие команды включает в себя подменю Solve?
13. Какие команды включает в себя подменю Adapt?
14. С какими типами файлов работает программа Fluent?
15. Каким образом осуществляется проверка расчетной сетки на наличие ошибок?
16. Какой тип граничных условий наиболее оптимально задавать для дозвуковых внутренних течений на входе и выходе?
17. Какой тип граничных условий наиболее оптимально задавать для сверхзвуковых внутренних течений на входе и выходе?
18. Какие наиболее часто используемые граничные условия в программе Fluent?
19. Особенности прямого численного моделирования турбулентности с помощью уравнений Навье-Стокса (DNS подход).

20. Особенности численного моделирования турбулентности с помощью LES поход.

Семестр 4

1. На основе какого метода построен расчёт прочности в ANSYS?
2. Какие критерии прочностного анализа конструкций вы знаете?
3. Когда целесообразно использовать свободную, а когда упорядоченную сетку КЭ?
4. Как зависит время расчёта от количества узлов в разбивке детали на КЭ?
5. Назовите основные модули ANSYS и их назначение?
6. Задание граничных условий и нагрузок в ANSYS.
7. Какие характеристики материала необходимо задать для теплового анализа?
8. Каким образом можно учесть термическую нагрузку в модели ANSYS?
9. Возможен ли импорт готовой модели для прочностного расчёта в ANSYS из сторонних CAD-пакетов?
10. Для чего и каким образом используются APDL-макросы в ANSYS?
11. Какие рекомендации вы можете дать для упрощения геометрии трёхмерной модели детали при импортировании в ANSYS?
12. Какие типы конечных элементов вы знаете?
13. Какие допущения положены в основу метода конечных элементов?

Критерии оценивания зачета

«зачтено» выставляется обучающемуся, который набрал 70% и более правильных ответов по оценочным материалам для каждой компетенции;

«не зачтено» выставляется обучающемуся, который набрал менее 70 % правильных ответов по оценочным материалам для каждой компетенции.

Министерство науки и высшего образования Российской Федерации
федеральное государственное автономное образовательное учреждение
высшего образования «Самарский национальный исследовательский
университет имени академика С.П. Королева»



САМАРСКИЙ УНИВЕРСИТЕТ
SAMARA UNIVERSITY

УТВЕРЖДЕН

27 сентября 2024 года, протокол ученого совета
университета №2
Сертификат №: 20 08 е9 08 00 02 00 00 04 а9
Срок действия: с 27.02.24г. по 27.02.25г.
Владелец: проректор по учебной работе
А.В. Гаврилов

ФОНД ОЦЕНОЧНЫХ СРЕДСТВ ДИСЦИПЛИНЫ (МОДУЛЯ)
МАТЕМАТИЧЕСКОЕ МОДЕЛИРОВАНИЕ СЛОЖНЫХ СИСТЕМ

Код плана	<u>030401-2024-О-ПП-2г00м-02</u>
Основная образовательная программа высшего образования по направлению подготовки (специальности)	<u>03.04.01 Прикладные математика и физика</u>
Профиль (программа)	<u>Моделирование физических процессов в бортовых энергетических системах и установках</u>
Квалификация (степень)	<u>Магистр</u>
Блок, в рамках которого происходит освоение модуля (дисциплины)	<u>Б1</u>
Шифр дисциплины (модуля)	<u>Б1.В.ДВ.01.06</u>
Институт (факультет)	<u>Институт двигателей и энергетических установок</u>
Кафедра	<u>математического моделирования в механике</u>
Форма обучения	<u>очная</u>
Курс, семестр	<u>2 курс, 3 семестр</u>
Форма промежуточной аттестации	<u>зачет</u>

Самара, 2024

ОЦЕНОЧНЫЕ МАТЕРИАЛЫ ДЛЯ ТЕКУЩЕГО КОНТРОЛЯ УСПЕВАЕМОСТИ ОБУЧАЮЩИХСЯ ПО ДИСЦИПЛИНЕ

Текущий контроль успеваемости является обязательной частью внутренней системы оценки качества освоения обучающимися образовательной программы. Текущий контроль успеваемости проводится в рамках изучения дисциплины в течение семестра. Виды, формы и график определяется преподавателем.

2. ТИПОВЫЕ КОНТРОЛЬНЫЕ ЗАДАНИЯ ИЛИ ИНЫЕ МАТЕРИАЛЫ ДЛЯ ОЦЕНКИ ЗНАНИЙ, УМЕНИЙ, НАВЫКОВ И (ИЛИ) ОПЫТА ДЕЯТЕЛЬНОСТИ, ХАРАКТЕРИЗУЮЩИХ УРОВЕНЬ СФОРМИРОВАННОСТИ КОМПЕТЕНЦИЙ

ПК*

1. Прочитайте вопрос и выберите один правильный вариант ответа.

Какое название носит теория, позволяющая провести анализ размерностей величин, определяющих класс рассматриваемых явлений, и дающая возможность найти аналитические зависимости между параметрами задачи?

1. теория динамических систем
2. теория подобия и анализ размерностей
3. теория катастроф
4. теория упругости

2. Прочитайте вопрос и выберите один правильный вариант ответа.

Что понимают под критерием подобия явлений?

1. безразмерные параметры, характеризующие физическое подобие явлений
2. условие, при выполнении которого явления и процессы можно считать
3. дополнительное соотношение, связывающее параметры, определяющие класс рассматриваемых явлений
4. критерии разрушения

3. Прочитайте вопрос и выберите один правильный вариант ответа.

Каким уравнением описывается математическая модель тепловой диффузии?

1. уравнением Лапласа
2. волновым уравнением
3. уравнением теплопроводности
4. уравнением Пуассона

4. Прочитайте вопрос и выберите один правильный вариант ответа.

Какую математическую модель предложил Роберт Мальтус?

1. модель роста численности популяции
2. модель идеальной жидкости
3. модель линейно вязкой жидкости
4. модель линейно упругого тела
5. конечно-элементную модель

5. Прочитайте вопрос и выберите один правильный вариант ответа.

Какими способами может быть введен в рассмотрение малый параметр задачи?

1. путем анализа размерностей величин рассматриваемой задачи
2. искусственно
3. естественным образом (путем анализа размерностей величин рассматриваемой задачи) и искусственным
4. малый параметр должен быть изначально в постановке задачи

6. Прочитайте вопрос и выберите один правильный вариант ответа.

Какое разложение в асимптотической теории носит название прямого разложения Пуанкаре?

1. регулярное разложение по степеням малого параметра
2. сингулярное разложение по целым степеням малого параметра
3. сингулярное разложение по дробным степеням малого параметра
4. разложение по собственным функциям

7. Прочитайте вопрос и выберите один правильный вариант ответа.

Какой из методов устранения вековых слагаемых в прямом разложении Пуанкаре предполагает введение масштабов вида $T_0 = t$, $T_1 = \epsilon t$, $T_2 = \epsilon^2 t \dots$?

1. метод перенормировки
2. метод Линштедта - Пуанкаре
3. метод усреднения
4. метод многих масштабов

8. Прочитайте вопрос и выберите один правильный вариант ответа.

Какой из методов устранения вековых слагаемых в прямом разложении Пуанкаре предполагает введение замены вида $u(t) = a(t) \cos(t + b(t))$?

1. метод перенормировки
2. метод Линштедта - Пуанкаре
3. метод усреднения
4. метод многих масштабов

9. Прочитайте вопрос и выберите один правильный вариант ответа.

Вариантом какого метода является метод Крылова-Боголюбова-Митропольского?

1. обобщённый метод усреднения
2. метод перенормировки
3. метод Линштедта - Пуанкаре
4. метод многих масштабов

10. Прочитайте вопрос и выберите один правильный вариант ответа.

Какие существуют методы исследования задач с пограничным слоем?

1. метод сращиваемых асимптотических разложений
2. методика Линштедта-Пуанкаре
3. метод составных разложений
4. метод многих масштабов
5. метод усреднения

11. Впишите пропущенное слово.

Разложение, полученное после сращивания внешнего и внутреннего разложений, называется _____

12. Впишите пропущенное слово.

Уравнение колебание мембран относится к уравнениям _____ типа.

13. Впишите пропущенное слово.

Асимптотическое разложение данной функции не является _____ .

14. Впишите пропущенное слово.

Решением задачи о брахистохроне является _____ линия.

15. Впишите пропущенное слово.

Уравнение Лапласа является примером уравнений _____ типа.

16. Впишите пропущенное слово.

Уравнение Ван дер Поля допускает _____ решения.

17. Впишите пропущенное слово.

Порядок старшей производной уравнения Ван-дер-Поля равен _____.

18. Впишите пропущенное слово.

Порядок уравнения Дюффинга равен _____.

19. Впишите пропущенное слово.

Течение _____ - ламинарное течение линейно вязкой жидкости между двумя параллельными стенками (не обязательно плоскими), движущимися с разными скоростями.

20. Впишите пропущенное слово.

Условие _____ должно выполняться для того, чтобы краевая задача для линейного неоднородного дифференциального уравнения при неоднородных краевых условиях была разрешима?

21. Дайте развернутый ответ.

Примеры математических моделей механики.

22. Дайте развернутый ответ.

Что понимают под математическим моделированием?

23. Дайте развернутый ответ.

Обоснуйте важность математического моделирования.

24. Дайте развернутый ответ.

Обоснуйте актуальность и востребованность математического моделирования.

25. Дайте развернутый ответ.

Какие ограничения существуют в математическом моделировании?

Компетенция ПК* сформирована, если обучающийся набрал 70% и более правильных ответов по оценочным материалам.

Компетенция ПК* не сформирована, если обучающийся набрал менее 70% правильных ответов по оценочным материалам.

Компетенция УК*

1. Прочитайте вопрос и выберите один правильный вариант ответа.

Какой порядок имеет уравнение теплопроводности?

1. 1
2. 2
3. 3
4. 4

2. Прочитайте вопрос и выберите один правильный вариант ответа.

К какому типу относится уравнение теплопроводности?

1. гиперболический тип уравнений
2. эллиптический тип уравнений
3. параболический тип уравнений
4. уравнениям смешанного типа

3. Прочитайте вопрос и выберите один правильный вариант ответа.

Какому уравнению удовлетворяет функция напряжений Эри плоской задачи теории упругости?

1. уравнению Лапласа
2. волновому уравнению
3. бигармоническому уравнению
4. уравнению Пуассона

4. Прочитайте вопрос и выберите один правильный вариант ответа.

К какой системе уравнений сводится решение задачи Блазиуса?

1. системе уравнений Прандтля
2. системе уравнений движения идеальной жидкости
3. системе уравнений нелинейно вязкой жидкости
4. системе обыкновенных дифференциальных уравнений

5. Прочитайте вопрос и выберите один правильный вариант ответа.

Какое решение допускает задача Блазиуса?

1. *автомодельное*
2. *периодическое*
3. *стационарное*
4. *типа бегущей волны*

6. Прочитайте вопрос и выберите один правильный вариант ответа.

К обыкновенному дифференциальному уравнению какого порядка сводится решение задачи Блазиуса?

1. 1
2. 2
3. 3
4. 4

7. Прочитайте вопрос и выберите один правильный вариант ответа.

Какому закону удовлетворяет течение линейно вязкой жидкости в трубе под действием перепада давления (течение Пуазейля)?

1. *закону первой степени зависимости секундного объемного расхода жидкости от радиуса трубы кругового поперечного сечения*
2. *закону второй степени секундного объемного расхода жидкости от радиуса трубы кругового поперечного сечения*
3. *закону третьей степени секундного объемного расхода жидкости от радиуса трубы кругового поперечного сечения*
4. *закону четвертой степени секундного объемного расхода жидкости от радиуса трубы кругового поперечного сечения*

8. Прочитайте вопрос и выберите один правильный вариант ответа.

Каким профилем характеризуется распределение скорости по радиусу трубки в течении Пуазейля?

1. *эллиптическим*
2. *сферическим*
3. *параболическим*
4. *гиперболическим*

9. Прочитайте вопрос и выберите один правильный вариант ответа.

Течение Куэтта линейно вязкой жидкости (ламинарное течение жидкости между двумя параллельными стенками) - это течение линейно вязкой жидкости под действием ...

1. *разных скоростей стенок, ограничивающих движение жидкости*
2. *перепада давления*
3. *силы тяжести*
4. *все ответы верны*

10. Прочитайте вопрос и выберите один правильный вариант ответа.

Какие решения относят к точным решениям уравнения Навье-Стокса?

1. *решение Пуазейля, Куэтта, задачи Блазиуса, решение задачи о затопленной струе*
2. *решение задачи теплопроводности*
3. *решение задачи о колебаниях мембраны*
4. *решение задачи о колебаниях струны*

11. Впишите пропущенное слово.

Уравнение _____ описывает течение несжимаемой линейно вязкой жидкости.

12. Впишите пропущенное слово.

Уравнение _____ широко применяется в механике жидкостей, нелинейной акустике, например, при моделировании образования и распада неплоской ударной волны?

13. Впишите пропущенное слово.

_____ анализ - статистический метод исследования влияния одной или нескольких независимых переменных на зависимую переменную.

14. Впишите пропущенное слово.

Уравнение _____, играющее важную роль в теории нелинейных волн, в основном гидродинамического происхождения, было впервые получено Жозефом Буссинеском в 1877 году, а подробный анализ был проведён уже Дидериком Кортвегом и Густавом де Врисом в 1895 году?

15. **Впишите пропущенное слово.**

Уравнение Ван дер Поля описывает колебания _____.

16. **Впишите пропущенное слово.**

Уравнение Ван дер Поля допускает _____ решения.

17. **Впишите пропущенное слово.**

Порядок уравнения Кортвега де Фриза равен _____.

18. **Впишите пропущенное слово.**

Порядок уравнения Дюффинга равен _____.

19. **Впишите пропущенное слово.**

Течение _____ - ламинарное течение линейно вязкой жидкости под действием перепада давления.

20. **Впишите пропущенное слово.**

Основная теорема теории размерности носит название _____ - теоремы.

21. **Дайте развернутый ответ.**

Какие процессы описывают уравнения Чаплыгина и Трикоми?

22. **Дайте развернутый ответ.**

Приведите примеры математических моделей, получаемых из фундаментальных законов природы.

23. **Дайте развернутый ответ.**

Перечислите вариационные принципы, лежащие в основе построения математических моделей. Приведите формулировку принципов.

24. **Дайте развернутый ответ.**

Сформулируйте задачу о брахистохроне.

25. **Дайте развернутый ответ.**

Сформулируйте задачу о геодезических линиях. Какая кратчайшая кривая соединяет две точки на поверхности сферы?

Компетенция УК* сформирована, если обучающийся набрал 70% и более правильных ответов по оценочным материалам.

Компетенция УК* не сформирована, если обучающийся набрал менее 70% правильных ответов по оценочным материалам.

3. МЕТОДИЧЕСКИЕ МАТЕРИАЛЫ, ОПРЕДЕЛЯЮЩИЕ ПРОЦЕДУРУ И КРИТЕРИИ ОЦЕНИВАНИЯ СФОРМИРОВАННОСТИ КОМПЕТЕНЦИЙ

Список вопросов для собеседования

1. Простейшие математические модели и основные понятия математического моделирования. Классификация моделей. Линейные и нелинейные математические модели. Жесткие и мягкие математические модели. Обратные и некорректно поставленные задачи.
2. Примеры математических моделей, получаемых из фундаментальных законов природы. Вариационные принципы и математические модели. Иерархические цепочки моделей. Универсальность математических моделей.

3. Примеры математических моделей, получаемых из фундаментальных законов природы. Модели, основанные на вариационных принципах.
4. Модели некоторых трудноформализуемых объектов и процессов. Математические модели соперничества. Модели финансовых и экономических процессов. Динамика распределения власти в иерархии.
5. Исследование математических моделей. Применение методов подобия. Принцип максимума и теоремы сравнения. Метод осреднения. Дискретные математические модели.
6. Математическое моделирование сложных объектов. Вычислительные эксперименты.
7. Модели с использованием дифференциальных уравнений с запаздыванием. Примеры различных моделей, использующих уравнения с запаздыванием (нейродинамика, лазерная физика, математическая экология и биология, медицина). Дифференциальные уравнения с запаздыванием: свойства, решения и модели. Точные решения линейного ОДУ первого порядка с постоянным запаздыванием. Функция Ламберта и ее свойства. Нелинейные ОДУ первого порядка с постоянным запаздыванием, допускающие линеаризацию или точные решения. Линейные уравнения второго порядка с запаздыванием. Задача Коши. Точные решения. Линейные ОДУ старших порядков с запаздыванием.
8. Модели и уравнения в частных производных с запаздыванием в теории популяций. Диффузионное логистическое уравнение с запаздыванием. Диффузионное уравнение с запаздыванием, учитывающее ограниченность питательных веществ. Диффузионные логистические модели типа Лотки-Вольтерры с несколькими запаздываниями. Реакционно-диффузионная модель Николсона с запаздыванием. Модель, учитывающая влияние защитных механизмов растений на популяцию растениеядных.
9. Модели и уравнения в частных производных с запаздыванием, описывающие распространение эпидемий и развитие болезней. Двухкомпонентная модель распространения эпидемии. Модель распространения эпидемии новой коронавирусной инфекции. Модели протекания гепатита. Модели взаимодействия иммунитета и опухолевых клеток.
10. Нелинейные уравнения с частными производными. Модель колебательной реакции Белоусова-Жаботинского. Модель кроветворения типа Мэки-Гласса. Модель термической обработки металлических листов. Модель пищевой цепи. Модель искусственной нейронной сети.
11. Стохастические дифференциальные уравнения. Математические модели динамических систем, находящихся под действием случайных возмущений. Стохастическая модель тепловых флуктуаций частиц и зарядов в веществах и зарядах в проводниках. Формула Найквиста. Автоколебательная электрическая система. Чандлеровские колебания. Стохастические модели химической кинетики и модели регуляции численности конкурирующих видов.
12. Машинное обучение как метод анализа данных, который автоматизирует построение аналитической модели. Оптимизация и регуляризация. Композиция моделей. Оптимизация структуры моделей. Примеры приложений: прогноз концентрации кислорода в выхлопных газах, прогнозирование цен и объемов электроэнергии.
13. Методы исследования математических моделей. Аналитические, экспериментальные и численные методы.
14. Компьютерное имитационное моделирование. Вычислительный эксперимент. Построение прогностических моделей (машинное обучение).

«зачтено» выставляется обучающемуся, который набрал 70% и более правильных ответов по оценочным материалам для каждой компетенции;

«не зачтено» выставляется обучающемуся, который набрал менее 70 % правильных ответов по оценочным материалам для каждой компетенции.

Приложение к фонду оценочных средств
дисциплины "Математическое моделирование
сложных систем"

Для направления подготовки "Прикладные математика и физика" (программа "Моделирование физических процессов в бортовых энергетических системах и установках") указаны следующие формулировки компетенций и их индикаторов:

ПК*	ПК-1. Способен к интенсивной научно-исследовательской деятельности
ПК**	ПК-1.3. Демонстрирует способность генерировать новые идеи на основе анализа научных достижений профессиональной предметной области с использованием цифровых инструментов
УК*	УК-1. Способен осуществлять критический анализ проблемных ситуаций на основе системного подхода, вырабатывать стратегию действий
УК**	УК-1.2. Осуществляет поиск вариантов решения поставленной проблемной ситуации на основе доступных источников информации

Министерство науки и высшего образования Российской Федерации
федеральное государственное автономное образовательное учреждение
высшего образования «Самарский национальный исследовательский
университет имени академика С.П. Королева»



САМАРСКИЙ УНИВЕРСИТЕТ
SAMARA UNIVERSITY

УТВЕРЖДЕН

27 сентября 2024 года, протокол ученого совета
университета №2
Сертификат №: 20 08 е9 08 00 02 00 00 04 а9
Срок действия: с 27.02.24г. по 27.02.25г.
Владелец: проректор по учебной работе
А.В. Гаврилов

ФОНД ОЦЕНОЧНЫХ СРЕДСТВ ДИСЦИПЛИНЫ (МОДУЛЯ)
МЕТОДОЛОГИЯ НАУЧНЫХ ИССЛЕДОВАНИЙ

Код плана	<u>030401-2024-О-ПП-2г00м-02</u>
Основная образовательная программа высшего образования по направлению подготовки (специальности)	<u>03.04.01 Прикладные математика и физика</u>
Профиль (программа)	<u>Моделирование физических процессов в бортовых энергетических системах и установках</u>
Квалификация (степень)	<u>Магистр</u>
Блок, в рамках которого происходит освоение модуля (дисциплины)	<u>Б1</u>
Шифр дисциплины (модуля)	<u>Б1.В.11</u>
Институт (факультет)	<u>Институт двигателей и энергетических установок</u>
Кафедра	<u>теплотехники и тепловых двигателей</u>
Форма обучения	<u>очная</u>
Курс, семестр	<u>1 курс, 1 семестр</u>
Форма промежуточной аттестации	<u>экзамен</u>

Самара, 2024

1. ОЦЕНОЧНЫЕ МАТЕРИАЛЫ ДЛЯ ТЕКУЩЕГО КОНТРОЛЯ УСПЕВАЕМОСТИ ОБУЧАЮЩИХСЯ ПО ДИСЦИПЛИНЕ

Текущий контроль успеваемости является обязательной частью внутренней системы оценки качества освоения обучающимися образовательной программы. Текущий контроль успеваемости проводится в рамках изучения дисциплины в течение семестра. Виды, формы и график определяется преподавателем.

2. ТИПОВЫЕ КОНТРОЛЬНЫЕ ЗАДАНИЯ ИЛИ ИНЫЕ МАТЕРИАЛЫ ДЛЯ ОЦЕНКИ ЗНАНИЙ, УМЕНИЙ, НАВЫКОВ И (ИЛИ) ОПЫТА ДЕЯТЕЛЬНОСТИ, ХАРАКТЕРИЗУЮЩИХ УРОВЕНЬ СФОРМИРОВАННОСТИ КОМПЕТЕНЦИЙ

Компетенция ПК – 3.Способен формировать отчетные материалы по результатам научно-исследовательской деятельности

1. Прочитайте текст и выберите один правильный вариант ответа

Основу методологии научного исследования составляет:

1. диагностический метод
2. обобщение общественной практики
3. совокупность правил какого-либо искусства
4. нет правильного ответа

2. Прочитайте текст и выберите один правильный вариант ответа

Приложения представляют собой часть текста

1. имеющую дополнительное значение, но необходимую для более полного освещения темы: размещаются в конце издания
2. имеющую дополнительное значение, но необходимую для более полного освещения темы: размещаются в начале издания
3. имеющую дополнительное значение
4. нет правильного ответа

3. Прочитайте текст и выберите один правильный вариант ответа

Цитируемый текст должен точно соответствовать

1. источнику с обязательной ссылкой на него и соблюдением требований библиографических стандартов
2. содержанию источника
3. задачам научной работы
4. нет правильного ответа

4. Прочитайте текст и выберите один правильный вариант ответа

Продуктом научной и методической деятельности являются

1. произведения - результат творческой работы, предполагающей создание нового, ранее неизвестного, оригинального
2. пособия
3. книги
4. нет правильного ответа

5. Прочитайте текст и выберите один правильный вариант ответа

Фундаментальные исследования направлены

1. на создание теории обучения и воспитания, теории содержания образования, теории методов и организационных форм обучения и воспитания
2. на разработку практических рекомендаций
3. на обобщение научных результатов
4. нет правильного ответа

6. Прочитайте текст и выберите один правильный вариант ответа

Цель и задачи исследования

1. позволяют определить логику, основные шаги, ведущие к разрешению проблемы и достижению результатов работы
2. улучшение здоровья населения
3. позволяют определить логику работы
4. нет правильного ответа

7. Прочитайте текст и выберите один правильный вариант ответа

Значение научной работы для науки и практики определяется на начальном этапе работы:

1. как основание для проведения исследования (проблема, тема, актуальность)
2. как основание для выбора проблемы
3. как основание для выбора темы
4. нет правильного ответа

8. Впишите пропущенное слово

Знания – это совокупность сведений, обеспечивающих понимание действительности и способность совершать _____.

9. Впишите пропущенное слово

Экономические отношения – это связи между людьми в _____, возникающие в процессе производства, обмена и распределения благ и формирования ценностей.

10. Впишите пропущенное слово

Процесс – совокупность действий или процессов, ведущих к образованию и совершенствованию взаимосвязей между _____ целого.

11. Впишите пропущенное слово

Научная гипотеза – это такая форма развития знания, которая выражает _____ обоснованное предположение.

12. Впишите пропущенное слово

Теория – совокупность утверждений, дающих целостное представление о закономерностях и существенных связях в определенной _____ действительности.

13. Впишите пропущенное слово

_____ научных исследований – это учение об организации научно-исследовательской деятельности.

14. Прочитайте текст и напишите развернутый ответ

Дайте определение термину «Тезисы»

15. Прочитайте текст и напишите развернутый ответ

Назовите структуру теории

Компетенция ПК-3 сформирована, если обучающийся набрал 70% и более правильных ответов по оценочным материалам.

Компетенция ПК-3 не сформирована, если обучающийся набрал менее 70% правильных ответов по оценочным материалам.

3. МЕТОДИЧЕСКИЕ МАТЕРИАЛЫ, ОПРЕДЕЛЯЮЩИЕ ПРОЦЕДУРУ И КРИТЕРИИ ОЦЕНИВАНИЯ СФОРМИРОВАННОСТИ КОМПЕТЕНЦИЙ

Семестр 1

1. Что такое методология?
2. В чем заключается репродуктивная и продуктивная деятельность человека?
3. Что означает понятие «организация»?
4. Что такое наука, и какими признаками она характеризуется?
5. Перечислите функции науки.
6. Расскажите об этапах развития науки.
7. Что такое знание? Виды знаний.
8. В чем отличие чувственного и рационального познания?
9. Перечислите основные структурные элементы познания.
10. В чем заключаются этические основания методологии?
11. Дайте определение термину «Тезисы»
12. Назовите структуру теории
1. Что такое научно-исследовательская работа?
2. Какова цель научного исследования?
3. Перечислите виды научных исследований.
4. Перечислите структурные единицы научного направления.
5. Чем обосновывается актуальность темы научно-исследовательской работы?
6. Что необходимо для рабочей гипотезы?
7. Что такое научная новизна и её элементы?
8. Опишите этапы научно-исследовательской работы.
9. Какие варианты получения новых научных результатов вам известны?
10. Расскажите о способах познания истины.

Критерии оценивания экзамена

оценка «отлично» выставляется обучающемуся, который набрал 70% и более правильных ответов по оценочным материалам для каждой компетенции и показал прочные знания основных положений фактического материала, умение самостоятельно решать конкретные практические задачи повышенной сложности, свободно использовать справочную литературу, делать обоснованные выводы из результатов анализа конкретных проблемных ситуаций;

оценка «хорошо» выставляется обучающемуся, который набрал 70% и более правильных ответов по оценочным материалам для каждой компетенции и показал прочные знания основных положений фактического материала, умение самостоятельно решать конкретные практические задачи, предусмотренные рабочей программой, свободно использовать справочную литературу, делать обоснованные выводы из результатов анализа конкретных проблемных ситуаций;

оценка «удовлетворительно» выставляется обучающемуся, который набрал 70% и более правильных ответов по оценочным материалам для каждой компетенции и показал знания основных положений фактического материала, умение получить с помощью преподавателя правильное решение конкретной практической задачи из числа предусмотренных рабочей программой. Обучающийся знаком с рекомендованной справочной литературой;

оценка «неудовлетворительно» выставляется обучающемуся, который набрал менее 70% правильных ответов по оценочным материалам для каждой компетенции и при ответе обучающегося выявились существенные пробелы в знаниях основных положений фактического материала, неумение с помощью преподавателя получить правильное решение конкретной практической задачи из числа предусмотренных рабочей программой.



САМАРСКИЙ УНИВЕРСИТЕТ
SAMARA UNIVERSITY

УТВЕРЖДЕН

27 сентября 2024 года, протокол ученого совета
университета №2
Сертификат №: 20 08 е9 08 00 02 00 00 04 а9
Срок действия: с 27.02.24г. по 27.02.25г.
Владелец: проректор по учебной работе
А.В. Гаврилов

ФОНД ОЦЕНОЧНЫХ СРЕДСТВ ДИСЦИПЛИНЫ (МОДУЛЯ)
МЕТОДОЛОГИЯ ПРОЕКТНЫХ ИССЛЕДОВАНИЙ ПРИ РАЗРАБОТКЕ МАЛЫХ ЭКСПЕРИМЕНТАЛЬНЫХ
РАКЕТ

Код плана	<u>030401-2024-О-ПП-2г00м-02</u>
Основная образовательная программа высшего образования по направлению подготовки (специальности)	<u>03.04.01 Прикладные математика и физика</u>
Профиль (программа)	<u>Моделирование физических процессов в бортовых энергетических системах и установках</u>
Квалификация (степень)	<u>Магистр</u>
Блок, в рамках которого происходит освоение модуля (дисциплины)	<u>Б1</u>
Шифр дисциплины (модуля)	<u>Б1.В.ДВ.01.07</u>
Институт (факультет)	<u>Институт двигателей и энергетических установок</u>
Кафедра	<u>динамики полёта и систем управления</u>
Форма обучения	<u>очная</u>
Курс, семестр	<u>2 курс, 3 семестр</u>
Форма промежуточной аттестации	<u>зачет</u>

Самара, 2024

1. ОЦЕНОЧНЫЕ МАТЕРИАЛЫ ДЛЯ ТЕКУЩЕГО КОНТРОЛЯ УСПЕВАЕМОСТИ ОБУЧАЮЩИХСЯ ПО ДИСЦИПЛИНЕ

Текущий контроль успеваемости является обязательной частью внутренней системы оценки качества освоения обучающимися образовательной программы. Текущий контроль успеваемости проводится в рамках изучения дисциплины в течение семестра. Виды, формы и график определяется преподавателем.

2. ТИПОВЫЕ КОНТРОЛЬНЫЕ ЗАДАНИЯ ИЛИ ИНЫЕ МАТЕРИАЛЫ ДЛЯ ОЦЕНКИ ЗНАНИЙ, УМЕНИЙ, НАВЫКОВ И (ИЛИ) ОПЫТА ДЕЯТЕЛЬНОСТИ, ХАРАКТЕРИЗУЮЩИХ УРОВЕНЬ СФОРМИРОВАННОСТИ КОМПЕТЕНЦИЙ

Компетенция ПК*

Инструкция по выполнению задания 1

Прочитайте текст и впишите пропущенные слова

Задание 1

Температура в тропосфере Земли с увеличением высоты _____

Инструкция по выполнению задания 2

Прочитайте текст и впишите пропущенные слова

Задание 2

Отношение скорости набегающего потока к скорости звука называется _____

Инструкция по выполнению задания 3

Прочитайте текст и впишите пропущенные слова

Задание 3

Принцип реактивного движения основывается на законе _____

Инструкция по выполнению задания 4

Прочитайте текст и впишите пропущенные слова

Задание 4

У ракеты-носителя «Протон» _____ компоновка ступеней

Инструкция по выполнению задания 5

Прочитайте текст и впишите пропущенные слова

Задание 5

Ракета-носитель «Союз» по массе полезной нагрузки классифицируется как _____

Инструкция по выполнению задания 6

Прочитайте текст и впишите пропущенные слова

Задание 6

Для управления ракетой носителем на активном участке полёта используются _____ измерительные средства?

Инструкция по выполнению задания 7

Прочитайте текст и выберите один правильный ответ

Задание 7

Укажите основной недостаток схемы прямого выведения при решении задачи встречи КА на орбите?

1. Жёсткие ограничения на время запуска РН
2. Жёсткие ограничения на азимут стрельбы РН

3. Данная схема требует больших энергозатрат на реализацию.
4. Данная схема не имеет недостатков

Инструкция по выполнению задания 8

Прочитайте текст и впишите пропущенные слова

Задание 8

При реализации сближения КА «Союз» на этапе причаливания используются двигатели _____

1. Двигатели
2. Маршевые двигатели с уменьшенной тягой
3. Специальные двигательные системы малой тяги
4. Химические импульсные двигатели

Инструкция по выполнению задания 9

Прочитайте текст и выберите один правильный ответ

Задание 9

Из каких соображений выбирается нижнее пороговое значение угловой скорости линии визирования при сближении КА «Союз»?

1. Оно не должно превышать уровни ошибок измерения угловой скорости с учётом запаздывания
2. С учётом ограничений на расход топлива и число запусков двигателя
3. С учётом ограничений на скорость сближения на этапе причаливания
4. С учётом всех перечисленных ограничений

Инструкция по выполнению задания 10

Прочитайте текст и выберите один правильный ответ

Задание 10

Из каких соображений выбирается верхнее пороговое значение угловой скорости линии визирования при сближении КА «Союз»?

1. Оно не должно превышать уровни ошибок измерения угловой скорости с учётом запаздывания
2. С учётом ограничений на расход топлива и число запусков двигателя
3. С учётом ограничений на скорость сближения на этапе причаливания
4. С учётом всех перечисленных ограничений

Инструкция по выполнению задания 11

Прочитайте текст и запишите ответ

Задание 11

Запишите определение перегрузки

Инструкция по выполнению задания 12

Прочитайте текст и выберите один правильный ответ

Задание 12

Как вычисляется сила тяги при реактивном движении?

1. По графикам измеренной силы тяги
2. Перемножением секундного расхода массы на скорость ее отделения
3. Произведением силы тяги на уровне моря на коэффициенты высотности сопла
4. По линейной функции зависимости тяги от высоты подъема ракеты

Инструкция по выполнению задания 13

Прочитайте текст и выберите один правильный ответ

Задание 13

Какой главный элемент этапа аэродинамического разворота ракеты-носителя?

1. Быстрое отклонение продольной оси ракеты до максимального угла атаки
2. Плавное изменение угла атаки до нуля
3. Поворот вектора тяги в положительном направлении, с использованием квазиоптимального управления по углу атаки
4. Поворот вектора тяги в отрицательном направлении, с использованием квазиоптимального управления по углу атаки

Инструкция по выполнению задания 14

Прочитайте текст и выберите один правильный ответ

Задание 14

Выберите параметр, НЕ входящие в формулу Циолковского

1. максимальная скорость, которую может развить ракета
2. скорость истечения рабочего тела
3. начальная масса ракеты
4. конечная масса ракеты
5. масса полезного груза

Инструкция по выполнению задания 15

Прочитайте текст и запишите ответ

Задание 15

Опишите этап гравитационного разворота ракеты-носителя?

Компетенция ПК* сформирована, если обучающийся набрал 70% и более правильных ответов по оценочным материалам.

Компетенция ПК* не сформирована, если обучающийся набрал менее 70% правильных ответов по оценочным материалам.

Компетенция УК*

Инструкция по выполнению задания 1

Прочитайте текст и впишите пропущенные слова

Задание 1

Сила тяги ракеты является _____

Инструкция по выполнению задания 2

Прочитайте текст и впишите пропущенные слова

Задание 2

Чтобы ракета начала движение, сила тяги ракеты должно быть _____ ее веса.

Инструкция по выполнению задания 3

Прочитайте текст и впишите пропущенные слова

Задание 3

Плотность атмосферы с увеличением высоты меняется по _____ закону

Инструкция по выполнению задания 4

Прочитайте текст и впишите пропущенные слова

Задание 4

Условной границей атмосферы считается линия _____

Инструкция по выполнению задания 5

Прочитайте текст и впишите пропущенные слова

Задание 5

Сила аэродинамического сопротивления в наибольшей степени зависит от _____ ракеты

Инструкция по выполнению задания 6

Прочитайте текст и выберите один правильный ответ

Задание 6

Значение среднего радиуса Земли равно.

1. 6371 км.
2. 6378 км.
3. 6356 км.
4. 6367 км.

Инструкция по выполнению задания 7

Прочитайте текст и выберите один правильный ответ

Задание 7

Может ли начальная тяговооружённость первой ступени быть меньше единицы?

1. Может.
2. Не может.
3. Может, если осуществляется холодное разделение ступеней.
4. Может, если осуществляется горячее разделение ступеней.

Инструкция по выполнению задания 8

Прочитайте текст и выберите один правильный ответ

Задание 8

Какой параметр при движении второй ступени оптимизируется?

1. Реактивное ускорение.
2. Скорость.
3. Высота.
4. Угол наклона траектории

Инструкция по выполнению задания 9

Прочитайте текст и выберите один правильный ответ

Задание 9

Где эффективная скорость истечения газов двигателя будет наибольшей?

1. На нулевой высоте.
2. На высоте 100 км.
3. На высоте 200 км.
4. На участке аэродинамического разворота

Инструкция по выполнению задания 10

Прочитайте текст и выберите один правильный ответ

Задание 10

К основным лётным характеристикам относятся?

1. Типы двигателей, компоненты топлива, реактивное ускорение.
2. Тяга, удельная тяга, перегрузка.
3. Число Циолковского, перегрузка, располагаемая характеристическая скорость.
4. Масса ступени, нагрузка на мидель, коэффициент высотности сопла

Инструкция по выполнению задания 11

Прочитайте текст и впишите пропущенные слова

Задание 11

Теории реактивного движения основывается на теории движения тела _____ .

Инструкция по выполнению задания 12

Прочитайте текст и впишите пропущенные слова

Задание 12

Основными силами, действующими на ракету, являются _____, _____, _____.

Инструкция по выполнению задания 13

Прочитайте текст и выберите один правильный ответ

Задание 13

Типичная траектория выведения ступеней ракеты-носителя состоит из следующих участков:

1. участок вертикального старта и набора скорости, поворот ракеты на 90 градусов на большой высоте
2. пологий участок выведения первой ступени в плотных слоях атмосферы, пологий участок разгона второй ступени с плавным изменением угла наклона траектории
3. короткий вертикальный участок набора скорости, быстрый аэродинамический поворот, участок набора скорости с плавным изменением угла наклона траектории
4. пологая траектория от точки старта до заданной орбиты

Инструкция по выполнению задания 14

Прочитайте текст и запишите ответ

Задание 14

Опишите алгоритм оценки энергетических возможностей ракеты.

Инструкция по выполнению задания 15

Прочитайте текст и запишите ответ

Задание 15

Сравните тяговооруженности первых и современных ракет

Компетенция УК* сформирована, если обучающийся набрал 70% и более правильных ответов по оценочным материалам.

Компетенция УК* не сформирована, если обучающийся набрал менее 70% правильных ответов по оценочным материалам.

3. МЕТОДИЧЕСКИЕ МАТЕРИАЛЫ, ОПРЕДЕЛЯЮЩИЕ ПРОЦЕДУРУ И КРИТЕРИИ ОЦЕНИВАНИЯ СФОРМИРОВАННОСТИ КОМПЕТЕНЦИЙ ПРИ ПРОВЕДЕНИИ ПРОМЕЖУТОЧНОЙ АТТЕСТАЦИИ

Список вопросов для собеседования на экзамене

1. На какие движения можно разделить движение летательного аппарата?
2. Какой принцип выбора системы координат при составлении уравнений движения?
3. Уравнения движения центра масс.
4. Уравнения движения относительно центра масс.
5. Модели гравитационного поля Земли.
6. Классификация возмущений для движения космического аппарата.
7. Обоснование принимаемых допущений.
8. Математические модели сил, действующие на летательный аппарат в плотных слоях атмосферы.
9. Последовательность действий при исследовании уравнений движения.
10. Методика интегрирования векторных уравнений.
11. Разделение задач движения на параметрическую и баллистическую части.
12. Параметризация решений.
13. Учет ограничений на параметры в задачах движения летательных аппаратов.

14. Влияние проектных параметров на движение летательных аппаратов.
15. Системы управления летательными аппаратами.
16. Уравнения движения в оскулирующих элементах.
17. Маневрирование космического аппарата со средней тягой.
18. Определение оптимальной ориентации вектора тяги в импульсной постановке.
19. Траектории плоского движения космического аппарата с малой трансверсальной тягой.
20. Решение краевой задачи при определении оптимального пространственного движения космического аппарата с малой трансверсальной тягой.
21. Математическая модель относительного движения космических аппаратов.
22. Определение оптимальной программы включения двигателей в задаче относительного движения космических аппаратов.
23. Оптимальная программа перелётов с эллиптической орбиты на круговую.
24. Численное интегрирование систем уравнений движения.

Процедура проведения промежуточной аттестации обучающихся
«**зачтено**» выставляется обучающемуся, который набрал 70% и более правильных ответов по оценочным материалам для каждой компетенции;
«**не зачтено**» выставляется обучающемуся, который набрал менее 70% правильных ответов по оценочным материалам для каждой компетенции.

Приложение к фонду оценочных средств
дисциплины "Методология проектных исследований
при разработке малых экспериментальных ракет"

Для направления подготовки "Прикладные математика и физика" (программа "Моделирование физических процессов в бортовых энергетических системах и установках") указаны следующие формулировки компетенций и их индикаторов:

ПК*	ПК-1. Способен к интенсивной научно-исследовательской деятельности
ПК**	ПК-1.3. Демонстрирует способность генерировать новые идеи на основе анализа научных достижений профессиональной предметной области с использованием цифровых инструментов
УК*	УК-1. Способен осуществлять критический анализ проблемных ситуаций на основе системного подхода, выработать стратегию действий
УК**	УК-1.2. Осуществляет поиск вариантов решения поставленной проблемной ситуации на основе доступных источников информации



САМАРСКИЙ УНИВЕРСИТЕТ
SAMARA UNIVERSITY

УТВЕРЖДЕН

27 сентября 2024 года, протокол ученого совета
университета №2
Сертификат №: 20 08 е9 08 00 02 00 00 04 а9
Срок действия: с 27.02.24г. по 27.02.25г.
Владелец: проректор по учебной работе
А.В. Гаврилов

ФОНД ОЦЕНОЧНЫХ СРЕДСТВ ДИСЦИПЛИНЫ (МОДУЛЯ)
МЕТОДЫ И ЦИФРОВАЯ ПЛАТФОРМА ПРОГНОЗА ИННОВАЦИОННОГО РАЗВИТИЯ БИЗНЕСА

Код плана	<u>030401-2024-О-ПП-2г00м-02</u>
Основная образовательная программа высшего образования по направлению подготовки (специальности)	<u>03.04.01 Прикладные математика и физика</u>
Профиль (программа)	<u>Моделирование физических процессов в бортовых энергетических системах и установках</u>
Квалификация (степень)	<u>Магистр</u>
Блок, в рамках которого происходит освоение модуля (дисциплины)	<u>Б1</u>
Шифр дисциплины (модуля)	<u>Б1.В.ДВ.01.08</u>
Институт (факультет)	<u>Институт двигателей и энергетических установок</u>
Кафедра	<u>математических методов в экономике</u>
Форма обучения	<u>очная</u>
Курс, семестр	<u>2 курс, 3 семестр</u>
Форма промежуточной аттестации	<u>зачет</u>

Самара, 2024

1. ОЦЕНОЧНЫЕ МАТЕРИАЛЫ ДЛЯ ТЕКУЩЕГО КОНТРОЛЯ УСПЕВАЕМОСТИ ОБУЧАЮЩИХСЯ ПО ДИСЦИПЛИНЕ

Текущий контроль успеваемости является обязательной частью внутренней системы оценки качества освоения обучающимися образовательной программы. Текущий контроль успеваемости проводится в рамках изучения дисциплины в течение семестра. Виды, формы и график определяется преподавателем.

2. ТИПОВЫЕ КОНТРОЛЬНЫЕ ЗАДАНИЯ ИЛИ ИНЫЕ МАТЕРИАЛЫ ДЛЯ ОЦЕНКИ ЗНАНИЙ, УМЕНИЙ, НАВЫКОВ И (ИЛИ) ОПЫТА ДЕЯТЕЛЬНОСТИ, ХАРАКТЕРИЗУЮЩИХ УРОВЕНЬ СФОРМИРОВАННОСТИ КОМПЕТЕНЦИЙ

ПК*

1) Прочитайте текст и выберите один правильный вариант ответа.

Какое значение MAE-оценки свидетельствует о хорошем качестве модели?

1. меньше 0,8
2. меньше 1
3. больше 0
4. для MAE-оценки нет нормативных значений

2) Прочитайте текст и выберите один правильный вариант ответа.

Какой показатель считается для фактических значений временного ряда y_{real} и модельных значений y_{mod} с помощью следующей команды на языке R: « $(\sum(\text{abs}(y_{real}-y_{mod}))) / \text{length}(y_{real})$ »?

1. Средняя абсолютная ошибка MAE
2. Средняя ошибка аппроксимации MAPE
3. Коэффициент корреляции r
4. Коэффициент детерминации R^2

3) Прочитайте текст и выберите один правильный вариант ответа.

Какой показатель считается для фактических значений временного ряда y_{real} и модельных значений y_{mod} с помощью следующей команды на языке R: « $\sum(\text{abs}((y_{real}-y_{mod})/y_{real})) / \text{length}(y_{real})$ »?

1. Средняя абсолютная ошибка MAE
2. Средняя ошибка аппроксимации MAPE
3. Коэффициент корреляции r
4. Коэффициент детерминации R^2

4) Прочитайте текст и выберите один правильный вариант ответа.

Какой показатель считается для фактических значений временного ряда y_{real} и модельных значений y_{mod} с помощью следующей команды на языке R: « $1 - \sum((y_{real}-\text{mean}(y_{real}))^2) / \sum((y_{real}-\text{mean}(y_{real}))^2)$ »?

1. Средняя абсолютная ошибка MAE
2. Средняя ошибка аппроксимации MAPE
3. Коэффициент корреляции r
4. Коэффициент детерминации R^2

5) Прочитайте текст и выберите один правильный вариант ответа.

Какая модель по умолчанию определяется при анализе ежемесячных данных с помощью библиотеки `prophet`?

1. линейный тренд без структурных сдвигов, без сезонности
2. линейный тренд со структурными сдвигами (breakpoints), годовой аддитивной сезонностью
3. линейный тренд со структурными сдвигами (breakpoints), годовой сезонностью, тип сезонности (аддитивная или мультипликативная) определяется автоматически

4. тренд со структурными сдвигами (breakpoints), годовой сезонностью; тип тренда (линейный или логистический) и тип сезонности (аддитивная или мультипликативная) определяется автоматически

6) Прочитайте текст и выберите один правильный вариант ответа.

Какие исходные данные необходимы для получения модели с логистическим трендом с применением пакета prophet?

1. временной ряд (time series, ts)
2. таблица данных (data frame) с двумя столбцами: Dates (даты в формате DD.ММ.YYYY) и Values (фактические значения ряда)
3. таблица данных (data frame) с двумя столбцами: ds (даты в формате YYYY-ММ-DD) и y (фактические значения ряда)
4. таблица данных (data frame) с четырьмя столбцами: ds (даты в формате YYYY-ММ-DD), y (фактические значения ряда), cap (верхняя асимптота), floor (нижняя асимптота)
5. таблица данных (data frame) со столбцами ds (даты в формате YYYY-ММ-DD), y (фактические значения ряда), cap (верхняя асимптота) и, если она отлична от нуля, floor (нижняя асимптота)

7) Прочитайте текст и выберите один правильный вариант ответа.

В каком виде должны быть представлены исходные данные для анализа с применением пакета prophet (по умолчанию)?

1. временной ряд (time series, ts)
2. таблица данных (data frame) с двумя столбцами: Dates (даты в формате DD.ММ.YYYY) и Values (фактические значения ряда)
3. массив фактических значений ряда
4. таблица данных (data frame) с двумя столбцами: ds (даты в формате YYYY-ММ-DD) и y (фактические значения ряда)

8) Впишите пропущенное слово.

Метод исследования распределения статистик вероятностных распределений, основанный на многократной генерации псевдовыборок на базе имеющейся выборки, называется _____.

9) Впишите пропущенное слово.

Значение, которое заданная случайная величина не превышает с фиксированной вероятностью, называется _____.

10) Впишите пропущенное слово.

_____ -функции применяются для идентификации локальных волн («всплесков»), убывающих на бесконечности.

11) Впишите пропущенное слово.

_____ функции применяются для моделирования процессов, в которых опережающий экспоненциальный рост сменяется замедляющимся ростом с асимптотическим стремлением к уровню насыщения.

12) Впишите пропущенное слово.

_____ экономики, занимающий промежуточное положение между микро- и макроуровнем, характеризует, в первую очередь, экономику регионов.

13) Впишите пропущенную фразу из двух слов.

_____ — целевая функция одной или нескольких переменных, подлежащая оптимизации в результате работы генетического алгоритма.

14) Прочитайте текст и запишите развернутый ответ.

Какие компоненты может включать в себя модель временной траектории, получаемая с помощью функции prophet?

15) Прочитайте текст и запишите развернутый ответ.

Опишите виды структур взаимодействия компонент в траекториях динамики.

УК*

1) Прочитайте текст и выберите один правильный вариант ответа.

Какие уравнения регрессии различают по типу функциональной зависимости между переменными эконометрической модели?

1. Линейные и нелинейные.
2. Стохастические и вероятностные.
3. Линейные и парные.
4. Множественные и парные.

2) Прочитайте текст и выберите один правильный вариант ответа.

Очищенная от случайностей основная тенденция временного ряда – это...

1. Тренд.
2. Цикличность.
3. Сезонность.
4. Автокорреляция.

3) Прочитайте текст и выберите один правильный вариант ответа.

Если дисперсия временного ряда увеличивается с течением времени, то это ряд является...

1. Сбалансированным.
2. Стационарным.
3. Нестационарным.
4. Автокорреляционным.

4) Прочитайте текст и выберите один правильный вариант ответа.

Если временной ряд порожден случайным процессом, который по своим характеристикам является «белым шумом», то это ряд является...

1. Сбалансированным.
2. Стационарным.
3. Нестационарным.
4. Автокорреляционным.

5) Прочитайте текст и выберите один правильный вариант ответа.

Для регрессионной модели несмещенность оценки параметра означает, что ее выборочное математическое ожидание равно...

1. оцениваемому параметру, рассчитанному по генеральной совокупности.
2. коэффициенту парной корреляции между зависимой переменной и соответствующей независимой переменной.
3. свободному члену уравнения регрессии.
4. математическому ожиданию остатков модели.

6) Прочитайте текст и выберите один правильный вариант ответа.

Эконометрическая модель уравнения регрессии может включать одну или несколько независимых переменных. Какие типы регрессии различают по данному классификационному признаку?

1. Множественную и многофакторную.
2. Линейную и нелинейную.
3. Простую и множественную.
4. Простую и парную.

7) Прочитайте текст и выберите один правильный вариант ответа.

В модели линейной регрессии среднее изменение результата при изменении фактора на 1 ед. измерения характеризуется с помощью коэффициента...

1. детерминации.
2. автокорреляции.
3. регрессии.
4. корреляции.

8) Впишите пропущенное слово.

_____ идентификация модели означает количественную оценку параметров модели.

9) Впишите пропущенное слово.

_____ идентификация модели означает определение вида моделей.

10) Впишите пропущенное слово.

_____ структура взаимодействия компонент адекватна при их независимости.

11) Впишите пропущенное слово.

_____ структура взаимодействия компонент адекватна в случае, когда зависимы все компоненты в структуре.

12) Впишите пропущенное слово.

_____ – это очищенная от случайностей основная тенденция временного ряда.

13) Впишите пропущенную фразу из двух слов.

_____ обозначает группу технологических совокупностей, связанных друг с другом однотипными технологическими цепями и образующих воспроизводящие целостности.

14) Прочитайте текст и запишите развернутый ответ.

Что определяет коэффициент корреляции?

15) Прочитайте текст и запишите развернутый ответ.

Какое максимальное значение может принимать коэффициент детерминации R^2 ? Может ли он иметь отрицательные значения и почему?

Компетенции ПК*, УК* сформированы, если обучающийся набрал 70% и более правильных ответов по оценочным материалам.

Компетенции ПК*, УК* не сформированы, если обучающийся набрал менее 70% правильных ответов по оценочным материалам.

3. МЕТОДИЧЕСКИЕ МАТЕРИАЛЫ, ОПРЕДЕЛЯЮЩИЕ ПРОЦЕДУРУ И КРИТЕРИИ ОЦЕНИВАНИЯ СФОРМИРОВАННОСТИ КОМПЕТЕНЦИЙ

Зачет проставляется по совокупности текущей успеваемости.

«**зачтено**» выставляется обучающемуся, который набрал 70% и более правильных ответов по оценочным материалам для каждой компетенции;

«**не зачтено**» выставляется обучающемуся, который набрал менее 70% правильных ответов по оценочным материалам для каждой компетенции.

Приложение к фонду оценочных средств
дисциплины "Методы и цифровая платформа
прогноза инновационного развития бизнеса"

Для направления подготовки "Прикладные математика и физика" (программа "Моделирование физических процессов в бортовых энергетических системах и установках") указаны следующие формулировки компетенций и их индикаторов:

ПК*	ПК-1. Способен к интенсивной научно-исследовательской деятельности
ПК**	ПК-1.3. Демонстрирует способность генерировать новые идеи на основе анализа научных достижений профессиональной предметной области с использованием цифровых инструментов
УК*	УК-1. Способен осуществлять критический анализ проблемных ситуаций на основе системного подхода, выработать стратегию действий
УК**	УК-1.2. Осуществляет поиск вариантов решения поставленной проблемной ситуации на основе доступных источников информации



САМАРСКИЙ УНИВЕРСИТЕТ
SAMARA UNIVERSITY

УТВЕРЖДЕН

27 сентября 2024 года, протокол ученого совета
университета №2
Сертификат №: 20 08 е9 08 00 02 00 00 04 а9
Срок действия: с 27.02.24г. по 27.02.25г.
Владелец: проректор по учебной работе
А.В. Гаврилов

ФОНД ОЦЕНОЧНЫХ СРЕДСТВ ДИСЦИПЛИНЫ (МОДУЛЯ)
НАУЧНАЯ ПРЕЗЕНТАЦИЯ НА АНГЛИЙСКОМ ЯЗЫКЕ

Код плана	<u>030401-2024-О-ПП-2г00м-02</u>
Основная образовательная программа высшего образования по направлению подготовки (специальности)	<u>03.04.01 Прикладные математика и физика</u>
Профиль (программа)	<u>Моделирование физических процессов в бортовых энергетических системах и установках</u>
Квалификация (степень)	<u>Магистр</u>
Блок, в рамках которого происходит освоение модуля (дисциплины)	<u>Б1</u>
Шифр дисциплины (модуля)	<u>Б1.В.ДВ.01.09</u>
Институт (факультет)	<u>Институт двигателей и энергетических установок</u>
Кафедра	<u>иностранных языков и русского как иностранного</u>
Форма обучения	<u>очная</u>
Курс, семестр	<u>2 курс, 3 семестр</u>
Форма промежуточной аттестации	<u>зачет</u>

Самара, 2024

1. ОЦЕНОЧНЫЕ МАТЕРИАЛЫ ДЛЯ ТЕКУЩЕГО КОНТРОЛЯ УСПЕВАЕМОСТИ ОБУЧАЮЩИХСЯ ПО ДИСЦИПЛИНЕ

Текущий контроль успеваемости является обязательной частью внутренней системы оценки качества освоения обучающимися образовательной программы. Текущий контроль успеваемости проводится в рамках изучения дисциплины в течение семестра. Виды, формы и график определяется преподавателем.

2. ТИПОВЫЕ КОНТРОЛЬНЫЕ ЗАДАНИЯ ИЛИ ИНЫЕ МАТЕРИАЛЫ ДЛЯ ОЦЕНКИ ЗНАНИЙ, УМЕНИЙ, НАВЫКОВ И (ИЛИ) ОПЫТА ДЕЯТЕЛЬНОСТИ, ХАРАКТЕРИЗУЮЩИХ УРОВЕНЬ СФОРМИРОВАННОСТИ КОМПЕТЕНЦИЙ

Компетенция ПК*

1. Прочитайте текст и выберите один правильный вариант ответа.

What is the most important thing to remember when making a presentation?

- 1) match your presentation to the needs of your audience
- 2) make sure to wear your best clothes
- 3) bring detailed handouts
- 4) your slides look very unusual

2. Прочитайте текст и выберите один правильный вариант ответа.

What can the audience do if you have created your presentation with them in mind?

- 1) not pay attention because they already know the information
- 2) be bored
- 3) follow your presentation with ease
- 4) have fun

3. Прочитайте текст и выберите один правильный вариант ответа.

Who should you rehearse your presentation with?

- 1) your family
- 2) your colleagues
- 3) your friends
- 4) all of the above if possible

4. Прочитайте текст и выберите один правильный вариант ответа.

What should you do before you practice your presentation in front of others?

- 1) take photos of yourself presenting
- 2) record yourself presenting
- 3) memorize your presentation
- 4) read through your presentation

5. Прочитайте текст и выберите один правильный вариант ответа.

What is the most important thing about speaking?

- 1) speak slowly
- 2) speak with clear pronunciation
- 3) speak quickly
- 4) speak with conviction

6. Прочитайте текст и выберите один правильный вариант ответа.

You should:

- 1) never look an audience member in the eye
- 2) choose one person and look at him/her
- 3) try to make eye contact with audience members
- 4) wear sun glasses to make sure no one can look you in the eye

7. Прочитайте текст и выберите один правильный вариант ответа.

If possible, who should you also practice in front of?

- 1) your boss
- 2) a native speaker
- 3) your English teacher
- 4) your wife/husband

8. Прочитайте текст и выберите один правильный вариант ответа.

In which situation would jokes not be appropriate?

- 1) a comedy routine
- 2) a serious presentation
- 3) a mixed audience
- 4) handling questions

9. Впишите пропущенное слово.

If you want to invite people to ask you questions, you can say “Please feel _____ to ask questions.”

10. Впишите пропущенное слово.

_____ is giving credit to people, organizations, or sources that contributed to the presentation's content or delivery.

11. Впишите пропущенное слово.

_____ are words, phrases, or sentences that signal to the audience that the speaker is changing ideas or moving to a new point.

12. Впишите пропущенную фразу из двух слов.

_____ is a rhetoric technique used to emphasize what you are saying by using the power.

13. Впишите пропущенную фразу из двух слов.

_____ is about presenting new findings and knowledge.

14. Впишите пропущенную фразу из двух слов.

Graphs and diagrams are an example of a _____ .

15. Прочитайте текст и запишите развёрнутый ответ.

Which font type is recommended for presentation slides?

16. Прочитайте текст и запишите развёрнутый ответ.

Why do we need to make pauses when delivering a presentation?

17. Прочитайте текст и запишите развёрнутый ответ.

What is the ‘hook’ of a presentation?

18. Прочитайте текст и запишите развёрнутый ответ.

What does the KISS principle mean?

19. Прочитайте текст и запишите развёрнутый ответ.

What is the purpose of ‘signposting’ in the Introduction section?

20. Прочитайте текст и запишите развёрнутый ответ.

Why is timing very important?

21. Прочитайте текст и запишите развёрнутый ответ.

What do you need to do to help your audience understand and appreciate your presentation?

22. Прочитайте текст и запишите развёрнутый ответ.

What can be the cultural pitfalls when presenting at international conferences?

Компетенция ПК* сформирована, если обучающийся набрал 70% и более правильных ответов по оценочным материалам.

Компетенция ПК* не сформирована, если обучающийся набрал менее 70% правильных ответов по оценочным материалам.

Компетенция УК*

1. Прочитайте текст и выберите один правильный вариант ответа.

The outline of a presentation is a:

- 1) List of major headings or topics to be covered in the presentation
- 2) List of external sources used in the presentation
- 3) List of requirements and purpose of the presentation
- 4) List of technologies that will be used to deliver the presentation

2. Прочитайте текст и выберите один правильный вариант ответа.

It is generally NOT a good practice to deliver a presentation by:

- 1) Elaborating each bullet point on the presentation materials
- 2) Mentioning the highlights of what is on the screen
- 3) Reading the entire presentation line by line
- 4) Paraphrasing what is on the presentation materials

3. Прочитайте текст и выберите один правильный вариант ответа.

For better readability, the number of bullet points on a slide should be:

- 1) More than 7
- 2) Any number
- 3) Less than 7
- 4) 7 to 10

4. Прочитайте текст и выберите один правильный вариант ответа.

To prevent a graph or chart from showing a misleading trend on presentation materials, it is important to:

- 1) Use colors for graphs and charts
- 2) Use 3-D charts or graphs
- 3) Use stacked graphs or charts
- 4) Use complete scales for axes instead of partial scales

5. Прочитайте текст и выберите один правильный вариант ответа.

Why should you repeat the question back to the audience?

- 1) So you sound more intelligent.
- 2) Because it is a rule of giving presentations.
- 3) It will allow you to make sure you fully understand the question.
- 4) Your boss will be impressed.
- 5) It is a way to make your presentation long.

6. Прочитайте текст и выберите один правильный вариант ответа.

Handouts are important because:

- 1) They have your contact information written on them
- 2) They contain the key takeaways of your presentation
- 3) They provide pictures that the audience can look at during your presentation
- 4) The audience can use your information for their presentations

7. Прочитайте текст и выберите один правильный вариант ответа.

The outline of a presentation should include:

- 1) Possible questions from the audience
- 2) Acknowledgments
- 3) References
- 4) A beginning, middle and an end of the presentation

8. Прочитайте текст и выберите один правильный вариант ответа.

Proper eye contact with the audience when delivering a presentation involves

- 1) Making a sweeping glance of the audience from the left to the right and front to back of the room
- 2) Looking above the audience's heads
- 3) Staring at each audience member
- 4) Making a sweeping glance of the audience from left to right in the front row of the room

9. Прочитайте текст и выберите один правильный вариант ответа.

What is NOT a good strategy if you are unable to answer a question from an audience member during your presentation?

- 1) Ask others in the audience if they could answer the question
- 2) Ask the audience member to see you after the presentation so you can understand the question better and answer it
- 3) Acknowledge you don't know the answer and would think and get back to the questioner
- 4) Acknowledge you don't know the answer and say the question was irrelevant to the topic of the presentation

10. Впишите пропущенное слово.

If you want to repeat, clarify or say something in a different way (perhaps someone didn't understand when you gave an answer) you can say, "_____ another way..."

11. Впишите пропущенное слово.

_____ is when important parts are chunked in threes, which creates a satisfying sense of completeness.

12. Впишите пропущенную фразу из двух слов.

'First', 'Second', 'Then', 'Finally' are examples of _____ .

13. Впишите пропущенную фразу из двух слов.

_____ is a slide at the beginning of a presentation that outlines the topics and order in which they will be covered.

14. Впишите пропущенную фразу из двух слов.

_____ is a presentation designed to convince the audience to follow a particular course of action.

15. Впишите пропущенное слово.

_____ is a closing sentence that gives you the opportunity to reinforce your message and inspire your audience, and provides a strong takeaway from your presentation.

16. Прочитайте текст и запишите развёрнутый ответ.

What are the most common 'hooks'?

17. Прочитайте текст и запишите развёрнутый ответ.

What is the purpose of rhetorical questions?

18. Прочитайте текст и запишите развёрнутый ответ.

In which section of your presentation do you talk about what you did to find your answer?

19. Прочитайте текст и запишите развёрнутый ответ.

How can you involve the audience?

20. Прочитайте текст и запишите развёрнутый ответ.

What are the most common rhetoric techniques?

21. Прочитайте текст и запишите развёрнутый ответ.

What is the implication of the rule "Tell the audience what you're going to say, say it; then tell them what you've said"?

22. Прочитайте текст и запишите развёрнутый ответ.

What are the limitations and advantages of a scientific presentation compared to a research article?

Компетенция УК* сформирована, если обучающийся набрал 70% и более правильных ответов по оценочным материалам.

Компетенция УК* не сформирована, если обучающийся набрал менее 70% правильных ответов по оценочным материалам.

3. МЕТОДИЧЕСКИЕ МАТЕРИАЛЫ, ОПРЕДЕЛЯЮЩИЕ ПРОЦЕДУРУ И КРИТЕРИИ ОЦЕНИВАНИЯ СФОРМИРОВАННОСТИ КОМПЕТЕНЦИЙ

Список вопросов для собеседования

1. What is a scientific presentation? In what ways is it different from a business presentation?
2. What is the overall structure of a scientific presentation?
3. What are the indispensable parts of the Introduction section?
4. Why is creating interest so important at the very beginning of the presentation? How can a presenter create interest?
5. What are the main rhetoric techniques used in a presentation? What are their functions and features?
6. What are indispensable parts of the Body of the presentation?
7. What is the focus of Point 1 of the Body of the presentation?
8. Which vocabulary, clichés and grammar features are specific for Point 1 of the Body of the presentation?
9. What is the focus of Point 2 of the Body of the presentation?
10. Which vocabulary, clichés and grammar features are specific for Point 2 of the Body of the presentation?
11. What is the focus of Point 3 of the Body of the presentation?
12. Which vocabulary, clichés and grammar features are specific for Point 3 of the Body of the presentation?
13. What are the indispensable parts of the Conclusion of the presentation?
14. What can make the Questions & Answers session more efficient?
15. What are the main principles of designing slides of the presentation?
16. What are the requirements for the visual part of the presentation slides?
17. How is voice used when delivering a presentation?
18. What factors should be taken into account when preparing a presentation for international conferences?
19. What are the rules referring to the body language and dress code?
20. What are the most useful techniques for overcoming nervousness when delivering a presentation?

Критерии оценивания

«зачтено» выставляется обучающемуся, который набрал 70% и более правильных ответов по оценочным материалам для каждой компетенции;

«не зачтено» выставляется обучающемуся, который набрал менее 70% правильных ответов по оценочным материалам для каждой компетенции.

Приложение к фонду оценочных средств
дисциплины "Научная презентация на английском
языке"

Для направления подготовки "Прикладные математика и физика" (программа "Моделирование физических процессов в бортовых энергетических системах и установках") указаны следующие формулировки компетенций и их индикаторов:

ПК*	ПК-1. Способен осуществлять выбор форм и методов сбора, охраны и использования результатов интеллектуальной деятельности в соответствующей профессиональной области, связанной с живыми системами
ПК**	ПК-1.3. Демонстрирует способность генерировать новые идеи на основе анализа научных достижений профессиональной предметной области
УК*	УК-1. Способен осуществлять критический анализ проблемных ситуаций на основе системного подхода, выработать стратегию действий
УК**	УК-1.2. Осуществляет поиск вариантов решения поставленной проблемной ситуации на основе доступных источников информации

Министерство науки и высшего образования Российской Федерации
федеральное государственное автономное образовательное учреждение
высшего образования «Самарский национальный исследовательский
университет имени академика С.П. Королева»



САМАРСКИЙ УНИВЕРСИТЕТ
SAMARA UNIVERSITY

УТВЕРЖДЕН

27 сентября 2024 года, протокол ученого совета
университета №2
Сертификат №: 20 08 е9 08 00 02 00 00 04 а9
Срок действия: с 27.02.24г. по 27.02.25г.
Владелец: проректор по учебной работе
А.В. Гаврилов

ФОНД ОЦЕНОЧНЫХ СРЕДСТВ ДИСЦИПЛИНЫ (МОДУЛЯ)
НЕЧЁТКОЕ МОДЕЛИРОВАНИЕ И УПРАВЛЕНИЕ В ТРАНСПОРТНЫХ СИСТЕМАХ

Код плана	<u>030401-2024-О-ПП-2г00м-02</u>
Основная образовательная программа высшего образования по направлению подготовки (специальности)	<u>03.04.01 Прикладные математика и физика</u>
Профиль (программа)	<u>Моделирование физических процессов в бортовых энергетических системах и установках</u>
Квалификация (степень)	<u>Магистр</u>
Блок, в рамках которого происходит освоение модуля (дисциплины)	<u>Б1</u>
Шифр дисциплины (модуля)	<u>Б1.В.ДВ.01.10</u>
Институт (факультет)	<u>Институт двигателей и энергетических установок</u>
Кафедра	<u>организации и управления перевозками на транспорте</u>
Форма обучения	<u>очная</u>
Курс, семестр	<u>2 курс, 3 семестр</u>
Форма промежуточной аттестации	<u>зачет</u>

Самара, 2024

1. ОЦЕНОЧНЫЕ МАТЕРИАЛЫ ДЛЯ ТЕКУЩЕГО КОНТРОЛЯ УСПЕВАЕМОСТИ ОБУЧАЮЩИХСЯ ПО ДИСЦИПЛИНЕ

Текущий контроль успеваемости является обязательной частью внутренней системы оценки качества освоения обучающимися образовательной программы. Текущий контроль успеваемости проводится в рамках изучения дисциплины в течение семестра. Виды, формы и график определяется преподавателем.

2. ТИПОВЫЕ КОНТРОЛЬНЫЕ ЗАДАНИЯ ИЛИ ИНЫЕ МАТЕРИАЛЫ ДЛЯ ОЦЕНКИ ЗНАНИЙ, УМЕНИЙ, НАВЫКОВ И (ИЛИ) ОПЫТА ДЕЯТЕЛЬНОСТИ, ХАРАКТЕРИЗУЮЩИХ УРОВЕНЬ СФОРМИРОВАННОСТИ КОМПЕТЕНЦИЙ

УК*

1. Прочитайте текст и выберите один правильный ответ.

Что такое высота нечеткого множества?

- А) наименьшее значение функции принадлежности
- Б) разность между наибольшим и наименьшим значением функции принадлежности
- В) четкое подмножество универсального множества, на котором функция принадлежности равна единице
- Г) наибольшее значение функции принадлежности

2. Прочитайте текст и выберите один правильный ответ.

α -уровнем нечеткого множества A называется:

- А) множество всех элементов, степень принадлежности которых множеству A больше α
- Б) множество всех элементов, степень принадлежности которых множеству A не меньше α
- В) множество всех элементов, степень принадлежности которых множеству A не больше α
- Г) множество всех элементов, степень принадлежности которых множеству A равна α

3. Прочитайте текст и выберите один правильный ответ.

Нечетким отношением называется...

- А) нечеткое подмножество декартова произведения четких множеств
- Б) подмножество декартова произведения нечетких множеств
- В) композиция нечетких множеств
- Г) декартово произведение нечетких множеств

4. Прочитайте текст и выберите один правильный ответ.

Этап дефазификации заключается в:

- А) построении нечеткого множества, являющегося выходным значением данной экспертной системы
- Б) вычислении нечеткой импликации для каждого правила
- В) вычислении четкого значения на основании нечеткого множества
- Г) определении нечеткого значения на основании четкого множества

5. Прочитайте текст и выберите один правильный ответ.

Метод дефазификации «центр максимумов» заключается в:

- А) нахождении среднего арифметического элементов универсального множества, имеющих максимальные степени принадлежности
- Б) нахождении максимума функции принадлежности с наименьшей абсциссой
- В) нахождении центра тяжести плоской фигуры, ограниченной осями координат и графиком функции принадлежности нечеткого множества
- Г) нахождении максимума функции принадлежности с наибольшей абсциссой

6. Прочитайте текст и выберите один правильный ответ.

Пусть в задаче нечеткого математического программирования функция цели задана в виде $\tilde{f}(a, x)$. Тогда параметр a определяет:

- А) значение функции решения, достижение которого считается достаточным для выполнения данной цели
- Б) пороговое значение, определяющее значение функции решения, при котором совершено невозможно выполнение данной цели
- В) функцию принадлежности, описывающую степень выполнения данной цели
- Г) нечеткий параметр оптимизации

7. Прочитайте текст и выберите один правильный ответ.

Метод дефазификации «центр тяжести» заключается в:

- А) нахождении среднего арифметического элементов универсального множества, имеющих максимальные степени принадлежности
- Б) нахождении координаты центра тяжести плоской фигуры, ограниченной осями координат и графиком функции принадлежности нечеткого множества
- В) нахождении максимума функции принадлежности с наименьшей абсциссой
- Г) нахождении максимума функции принадлежности с наибольшей абсциссой

8. Прочитайте текст и выберите один правильный ответ.

Нечетким логическим выводом называется:

- А) аппроксимация зависимости каждой выходной лингвистической переменной от входных лингвистических переменных и получение заключения в виде нечеткого множества
- Б) аппроксимация нечеткой базы знаний и получение заключения в виде нечеткого множества
- В) аппроксимация нечеткой экспертной системы и получение заключения в виде нечеткого множества
- Г) аппроксимация зависимости каждой выходной лингвистической переменной от входных лингвистических переменных и получение заключения в виде четкого множества

9. Впишите в определение пропущенное слово.

_____ - этап нечеткого вывода, который заключается в определении степени уверенности, что значения входных лингвистических переменных принимают данные конкретные значения.

10. Прочитайте текст и вставьте два пропущенных слова.

Введением дискретных α -уровней решаются задачи нечеткого _____.

11. Прочитайте текст и вставьте два пропущенных слова.

Универсумом нечеткого числа является множество _____.

12. Прочитайте текст и вставьте два пропущенных слова.

Множеством значений _____ является терм-множество.

13. Прочитайте текст и вставьте пропущенное слово.

Ответ:

Нечеткое число называется _____, если существует единственная точка, степень принадлежности которой данному нечеткому числу равна единице.

14. Впишите в определение пропущенное слово.

_____ нечеткого множества - четкое подмножество универсального множества, на котором функция принадлежности строго больше нуля.

15. Прочитайте текст и дайте развернутый ответ.

В каком случае нечеткое число называется числом L-R-типа?

16. Прочитайте текст и дайте развернутый ответ.

Чем задача нечеткого линейного программирования отличается от задачи четкого линейного программирования?

ПК*

1. Прочитайте текст и выберите один правильный ответ.

Нечеткое число называется унимодальным, если:

- А) его высота равна единице
- Б) существует единственная точка, степень принадлежности которой данному нечеткому числу равна единице
- В) существует единственная точка, степень принадлежности которой данному нечеткому числу больше, чем степень принадлежности всех остальных точек
- Г) его функция принадлежности принимает свое максимальное значение в точке $x=0$

2. Прочитайте текст и выберите один правильный ответ.

Нечеткое число называется нулем, если:

- А) оно является пустым нечетким множеством
- Б) его носителем является множество $\{0\}$
- В) его функция принадлежности принимает свое максимальное значение в точке $x=0$
- Г) существует единственная точка, степень принадлежности которой данному нечеткому числу равна нулю

3. Прочитайте текст и выберите один правильный ответ.

Трапезоидным нечетким числом называется:

- А) унимодальное нечеткое число L-R-типа
- Б) толерантное нечеткое число L-R-типа
- В) любое нечеткое число L-R-типа
- Г) нечеткое число, имеющее более одной точки, чья степень принадлежности равна 1

4. Прочитайте текст и выберите один правильный ответ.

Треугольным нечетким числом называется:

- А) унимодальное нечеткое число L-R-типа
- Б) толерантное нечеткое число L-R-типа
- В) любое нечеткое число L-R-типа
- Г) нечеткое число, имеющее ровно одну точку, чья степень принадлежности равна 1

5. Прочитайте текст и выберите один правильный ответ.

Нечеткое число называется отрицательным, если:

- А) его носитель состоит из отрицательных чисел
- Б) точки, степень принадлежности которых равна 1, являются отрицательными
- В) точки, степень принадлежности которых выше 0.5, являются отрицательными
- Г) оно имеет несколько точек максимума

6. Прочитайте текст и выберите один правильный ответ.

Нечеткое число называется положительным, если:

- А) точки, степень принадлежности которых равна 1, являются положительными
- Б) точки, степень принадлежности которых выше 0.5, являются положительными
- В) его носитель состоит из положительных чисел
- Г) оно имеет единственную точку максимума

7. Прочитайте текст и выберите один правильный ответ.

Какие из следующих высказываний можно формализовать нечетким треугольным числом?

- А) "около 5"
- Б) "не меньше 5"
- В) "немного больше 5"
- Г) "между 5 и 6"

8. Прочитайте текст и выберите один правильный ответ.

Множество точек, для которых функция принадлежности равна 1, называется?

- А) носителем
- Б) ядром
- В) срезом
- Г) универсумом

9. Впишите в определение два пропущенных слова.

Нечеткое число называется положительным, если его носитель состоит из _____.

10. Впишите в определение три пропущенных слова.

_____ - аппроксимация зависимости каждой выходной лингвистической переменной от входных лингвистических переменных и получение заключения в виде нечеткого множества.

11. Прочитайте текст и вставьте пропущенное слово.

Этап _____ заключается в том, что выводы из всех правил собираются в один вывод, при этом строится нечеткое множество, которое является выходным значением данной экспертной системы.

12. Прочитайте текст и вставьте пропущенное слово.

Нечеткое число называется _____, если его функция принадлежности принимает свое максимальное значение в точке $x=0$.

13. Прочитайте текст и вставьте два пропущенных слова.

В задаче нечеткого линейного программирования при переходе от интервальных ограничений к числовым число ограничений увеличивается в _____.

14. Прочитайте текст и вставьте два пропущенных слова.

Метод дефазификации «центр максимумов» заключается в нахождении среднего арифметического элементов универсального множества, имеющих максимальные _____

15. Прочитайте текст и дайте развернутый ответ.

Чем характеризуется прямой метод построения функции принадлежности?

16. Прочитайте текст и дайте развернутый ответ.

Какое устройство называется машиной нечеткого логического вывода?

Компетенции УК*, ПК* сформированы, если обучающийся набрал 70% и более правильных ответов по оценочным материалам.

Компетенции УК*, ПК* не сформированы, если обучающийся набрал менее 70% правильных ответов по оценочным материалам.

3. МЕТОДИЧЕСКИЕ МАТЕРИАЛЫ, ОПРЕДЕЛЯЮЩИЕ ПРОЦЕДУРУ И КРИТЕРИИ ОЦЕНИВАНИЯ СФОРМИРОВАННОСТИ КОМПЕТЕНЦИЙ

Список вопросов для собеседования

1. Основные понятия теории нечетких множеств.
2. Типы функций принадлежности нечетких множеств.
3. Нечеткие числа и лингвистические переменные.
4. Нечеткая арифметика. Принцип обобщения Л.Заде.
5. Нечеткие отношения.
6. Фаззификация, нечеткий логический вывод, дефаззификация.
7. Нечеткие базы знаний.
8. Типы нечетких моделей.
9. Нечеткая модель Мамдани.
10. Нечеткая модель Такаги-Сугено.
11. Нечеткая модель с синглтонной базой знаний.
12. Основы нечеткого управления.
13. Проектирование нечетких регуляторов на основе экспертного знания об объекте управления.
14. Проектирование нечетких регуляторов на основе экспертного знания о модели управляющего объектом эксперта.
15. Проектирование нечетких регуляторов на основе экспертного знания о модели объекта управления.
16. Модели нечеткой оптимизации
17. Модели нечеткой регрессии.
18. Модели нечеткой классификации и кластеризации.
19. Задачи нечеткого моделирования систем воздушного транспорта.
20. Задачи нечеткой оптимизации систем воздушного транспорта.

Критерии оценивания

«зачтено» выставляется обучающемуся, который набрал 70% и более правильных ответов по оценочным материалам для каждой компетенции;

«не зачтено» выставляется обучающемуся, который набрал менее 70 % правильных ответов по оценочным материалам для каждой компетенции.

Приложение к фонду оценочных средств
дисциплины "Нечёткое моделирование и управление
в транспортных системах"

Для направления подготовки "Прикладные математика и физика" (программа "Моделирование физических процессов в бортовых энергетических системах и установках") указаны следующие формулировки компетенций и их индикаторов:

ПК*	ПК-1. Способен к интенсивной научно-исследовательской деятельности
ПК**	ПК-1.3. Демонстрирует способность генерировать новые идеи на основе анализа научных достижений профессиональной предметной области с использованием цифровых инструментов
УК*	УК-1. Способен осуществлять критический анализ проблемных ситуаций на основе системного подхода, выработать стратегию действий
УК**	УК-1.2. Осуществляет поиск вариантов решения поставленной проблемной ситуации на основе доступных источников информации



САМАРСКИЙ УНИВЕРСИТЕТ
SAMARA UNIVERSITY

УТВЕРЖДЕН

27 сентября 2024 года, протокол ученого совета
университета №2
Сертификат №: 20 08 е9 08 00 02 00 00 04 а9
Срок действия: с 27.02.24г. по 27.02.25г.
Владелец: проректор по учебной работе
А.В. Гаврилов

ФОНД ОЦЕНОЧНЫХ СРЕДСТВ ДИСЦИПЛИНЫ (МОДУЛЯ)
ОСНОВЫ КОСМИЧЕСКОЙ ФИЗИОЛОГИИ И МЕДИЦИНЫ

Код плана	<u>030401-2024-О-ПП-2г00м-02</u>
Основная образовательная программа высшего образования по направлению подготовки (специальности)	<u>03.04.01 Прикладные математика и физика</u>
Профиль (программа)	<u>Моделирование физических процессов в бортовых энергетических системах и установках</u>
Квалификация (степень)	<u>Магистр</u>
Блок, в рамках которого происходит освоение модуля (дисциплины)	<u>Б1</u>
Шифр дисциплины (модуля)	<u>Б1.В.ДВ.01.11</u>
Институт (факультет)	<u>Институт двигателей и энергетических установок</u>
Кафедра	<u>физиологии человека и животных</u>
Форма обучения	<u>очная</u>
Курс, семестр	<u>2 курс, 3 семестр</u>
Форма промежуточной аттестации	<u>зачет</u>

Самара, 2024

1. ОЦЕНОЧНЫЕ МАТЕРИАЛЫ ДЛЯ ТЕКУЩЕГО КОНТРОЛЯ УСПЕВАЕМОСТИ ОБУЧАЮЩИХСЯ ПО ДИСЦИПЛИНЕ

Текущий контроль успеваемости является обязательной частью внутренней системы оценки качества освоения обучающимися образовательной программы. Текущий контроль успеваемости проводится в рамках изучения дисциплины в течение семестра. Виды, формы и график определяется преподавателем.

2. ТИПОВЫЕ КОНТРОЛЬНЫЕ ЗАДАНИЯ ИЛИ ИНЫЕ МАТЕРИАЛЫ ДЛЯ ОЦЕНКИ ЗНАНИЙ, УМЕНИЙ, НАВЫКОВ И (ИЛИ) ОПЫТА ДЕЯТЕЛЬНОСТИ, ХАРАКТЕРИЗУЮЩИХ УРОВЕНЬ СФОРМИРОВАННОСТИ КОМПЕТЕНЦИЙ

Компетенция ПК* Способен осуществлять выбор форм и методов сбора, охраны и использования результатов интеллектуальной деятельности в соответствующей профессиональной области, связанной с живыми системами

1. Прочтите текст и выберите один правильный ответ:

Область медицины, изучающая особенности жизнедеятельности человека в условиях космического полета с целью разработки средств и методов сохранения здоровья и работоспособности членов экипажа космических кораблей и станций:

1. Космическая медицина
2. Медицина критических состояний
3. Гигиена
4. Физиология труда

2. Прочтите текст и выберите один правильный ответ:

В каком положении находятся космонавты при старте космического корабля?

1. Сидя
2. Стоя
3. Лежа на животе
4. Лежа на спине с согнутыми коленями

3. Прочтите текст и выберите один правильный ответ:

Фактором космического полета является:

1. Невесомость
2. Темнота
3. Вакуум
4. Стресс

4. Прочтите текст и выберите один правильный ответ:

Какова величина перегрузки, обычно действующей на космонавтов при старте космического корабля?

1. От 0 g до 3 g
2. От 1 g до 7 g
3. От 5 g до 10 g
4. От 8 до 15 g

5. Прочтите текст и выберите один правильный ответ:

Какая сенсорная система организма подвергается наиболее значительному воздействию в условиях космического полета?

1. Вестибулярная система
2. Зрительная система
3. Слуховая система
4. Обонятельная система

6. Прочтите текст и выберите один правильный ответ:

Имеющийся на МКС тренажер для упражнений с резистивной нагрузкой предназначен для:

1. Профилактики мышечной атрофии
2. Профилактики пролежней
3. Профилактики сердечной недостаточности
4. Профилактики нарушений сна

7. Прочтите текст и выберите один правильный ответ:

Важнейшим регулятором циркадианных ритмов является:

1. Кортизол
2. Мелатонин
3. Серотонин
4. Лептин

8. Впишите пропущенное слово:

Во время космического полета происходит _____ костной массы.

9. Впишите пропущенное слово:

В условиях космического полета имеет место сенсорная депривация, заключающаяся в _____ привычных ощущений – визуальных, тактильных, обонятельных, вкусовых.

10. Закончите предложение пропущенным словом:

Во время посадки космического корабля на Землю при входе в атмосферу и сразу после приземления частота сердечных сокращений у космонавтов изменяется в сторону _____.

11. Впишите пропущенное слово:

Наиболее ранним объективным признаком начинающейся атрофии мышц в условиях микрогравитации является увеличение экскреции _____ с мочой.

12. Впишите пропущенное слово:

Непосредственной причиной ортостатической непереносимости, наблюдающейся у некоторых космонавтов после приземления космического корабля и выражающейся в том, что при переходе из положения лежа в положение стоя у них возникает полубморочное состояние, является недостаточное _____ головного мозга.

13. Впишите пропущенное слово:

Основной причиной повышенного риска возможного развития мочекаменной болезни в условиях космического полета является увеличение экскреции _____ с мочой.

14. Прочтите текст и запишите развернутый ответ

Объясните принцип, используемый в устройстве для измерения массы тела в условиях микрогравитации (в космическом полете).

15. Прочтите текст и запишите развернутый ответ

В невесомости кровь смещается из нижней части тела в верхнюю, что, в частности, приводит к удваиванию количества крови, притекающей к сердцу. Каковы ответные физиологические реакции?

Компетенция ПК* сформирована, если обучающийся набрал 70% и более правильных ответов по оценочным материалам.

Компетенция ПК* не сформирована, если обучающийся набрал менее 70% правильных ответов по оценочным материалам.

Компетенция УК* Способен осуществлять критический анализ проблемных ситуаций на основе системного подхода, выработать стратегию действий

1. Прочтите текст и выберите один правильный ответ:

В ходе космического полета более значительной атрофии подвергаются:

1. Двуглавые мышцы плеча (бицепсы)
2. Трехглавые мышцы плеча (трицепсы)
3. Постуральные мышцы
4. Мимические мышцы

2. Прочтите текст и выберите один правильный ответ:

Наиболее часто встречающейся физиологической реакцией сердца в заключительной фазе космического полета и после его окончания является:

1. Тахикардия (увеличение частоты сердечных сокращений)
2. Брадикардия (уменьшение частоты сердечных сокращений)
3. Аритмия (нарушение нормального ритма сердечных сокращений)
4. Остановка сердца

3. Прочтите текст и выберите один правильный ответ:

В условиях космического полета обычно наблюдается:

1. Увеличение чувствительности к вкусу и запаху пищи
2. Снижение чувствительности к вкусу и запаху пищи
3. Отсутствие изменений чувствительности к вкусу и запаху пищи
4. Появление вкусовых и обонятельных галлюцинаций

4. Прочтите текст и выберите один правильный ответ:

На Земле моделирование воздействия микрогравитации на организм человека производят с помощью:

1. Длительного постельного режима
2. Прыжков на батуте
3. Прыжков с парашютом
4. Длительного подвешивания

5. Прочтите текст и выберите один правильный ответ:

В поддержании позы, равновесия и регуляции движений участвуют:

1. Вестибулярная система
2. Зрение
3. Кожная чувствительность
4. Проприорецепторы мышц, связок, сухожилий
5. Все перечисленное

6. Прочтите текст и выберите один правильный ответ:

Для позы космонавта в состоянии невесомости характерен:

1. Наклон головы вперед до 25 градусов
2. Запрокидывание головы назад до 15 градусов
3. Наклон головы в сторону до 20 градусов
4. Строго вертикальное положение головы относительно туловища

7. Прочтите текст и выберите один правильный ответ:

После запуска космического корабля, в условиях микрогравитации наблюдается перераспределение крови в сосудах таким образом, что по сравнению с нормальными земными условиями большее ее количество оказывается:

1. В верхней половине тела
2. В нижней половине тела
3. В нижних конечностях
4. В животе

8. Впишите пропущенное слово:

Типичное нарушение в визуальной оценке расстояний на Луне и при орбитальных полетах заключается в том, что расстояние до далеко расположенных предметов субъективно оценивается _____, чем на Земле

9. Закончите предложение пропущенным словом:

В условиях космического полета визуальный контраст между предметами, освещенными и неосвещенными солнцем _____.

10. Закончите предложение пропущенным словом:

Во время посадки космического корабля на Землю при входе в атмосферу и сразу после приземления артериальное давление космонавтов _____.

11. Закончите предложение пропущенным словом:

Наиболее популярная методика регистрации циркадианных ритмов сна/бодрствования во время космического полета носит название _____.

12. Закончите предложение пропущенным словом:

В условиях космического полета острота слуха космонавтов _____.

13. Закончите предложение словосочетанием из трех слов:

На ранней стадии полета часто возникает синдром, характеризующийся недомоганием, вялостью, желудочно-кишечным дискомфортом, тошнотой, рвотой, сонливостью, неспособностью сосредоточиться. Этот синдром носит название _____

14. Прочтите текст и запишите развернутый ответ

В связи с предстоящей стыковкой необходимо сдвинуть суточный ритм сна/бодрствования космонавтов на 12 часов, т.е. на противоположную фазу циркадианного цикла. Как это сделать оптимальным образом?

15. Прочтите текст и запишите развернутый ответ

В условиях невесомости изменяется ментальная репрезентация вертикального размера предметов и объемов. Это, в частности, выражается в том, что вертикальный размер нарисованных от руки с закрытыми глазами фигур оказывается значительно меньше горизонтального. Как объяснить это явление?

Компетенция УК* сформирована, если обучающийся набрал 70% и более правильных ответов по оценочным материалам.

Компетенция УК* не сформирована, если обучающийся набрал менее 70% правильных ответов по оценочным материалам.

3. МЕТОДИЧЕСКИЕ МАТЕРИАЛЫ, ОПРЕДЕЛЯЮЩИЕ ПРОЦЕДУРУ И КРИТЕРИИ ОЦЕНИВАНИЯ СФОРМИРОВАННОСТИ КОМПЕТЕНЦИЙ

Список вопросов для собеседования

1. Понятие космической физиологии и медицины.
2. Вестибулярная система в условиях космического полета. Влияние линейного ускорения и гравитации.
3. Изменения вестибулярных рецепторов в условиях космического полета.
4. Зрительная система в условиях космического полета.
5. Слуховая система в условиях космического полета.
6. Обонятельная и вкусовая система в условиях космического полета.
7. Проприоцептивная система в условиях космического полета.
8. Поза и вестибуло-спинальные рефлексy в условиях космического полета.
9. Особенности локомоторной активности, движения тела и глаз в условиях космического полета.
10. Влияние космического полета на пространственную ориентацию.
11. Изменения в сердечно-сосудистой системе в начальной стадии космического полета.

12. Изменения в сердечно-сосудистой системе в поздней стадии космического полета.
13. Изменения в сердечно-сосудистой системе после возвращения из космического полета.
14. Изменения костной и мышечной ткани в условиях космического полета.
15. Борьба с изменениями в костно-мышечной системе в космическом полете.
16. Особенности стресса космического полета.
17. Психологический профиль космонавтов и индивидуальный отбор команды.
Психологическая подготовка космонавтов.
18. Отбор и физическая тренировка космонавтов.
19. Возможные медицинские проблемы пребывания в космосе и борьба с ними. Синдром космической болезни движения.
20. Космическая радиация и борьба с ней.
21. Физиологическое обеспечение космических полетов большой продолжительности.
22. Влияние космического полета на когнитивные процессы, память, обработку информации.
23. Циркадианные ритмы в условиях космического полета.
24. Изменения распорядка сна/бодрствования в космическом полете.
25. Нарушения сна, утомляемость, нарушения работоспособности в космическом полете и борьба с ними.

Критерии оценивания

«Зачтено» выставляется обучающемуся, который набрал 70% и более правильных ответов по оценочным материалам для каждой компетенции;

«Не зачтено» выставляется обучающемуся, который набрал менее 70% правильных ответов по оценочным материалам для каждой компетенции.

Приложение к фонду оценочных средств
дисциплины "Основы космической физиологии и
медицины"

Для направления подготовки "Прикладные математика и физика" (программа "Моделирование физических процессов в бортовых энергетических системах и установках") указаны следующие формулировки компетенций и их индикаторов:

ПК*	ПК-1. Способен осуществлять выбор форм и методов сбора, охраны и использования результатов интеллектуальной деятельности в соответствующей профессиональной области, связанной с живыми системами
ПК**	ПК-1.3. Демонстрирует способность генерировать новые идеи на основе анализа научных достижений профессиональной предметной области с использованием цифровых инструментов
УК*	УК-1. Способен осуществлять критический анализ проблемных ситуаций на основе системного подхода, выработать стратегию действий
УК**	УК-1.2. Осуществляет поиск вариантов решения поставленной проблемной ситуации на основе доступных источников информации

Министерство науки и высшего образования Российской Федерации
федеральное государственное автономное образовательное учреждение
высшего образования «Самарский национальный исследовательский
университет имени академика С.П. Королева»



САМАРСКИЙ УНИВЕРСИТЕТ
SAMARA UNIVERSITY

УТВЕРЖДЕН

27 сентября 2024 года, протокол ученого совета
университета №2
Сертификат №: 20 08 е9 08 00 02 00 00 04 а9
Срок действия: с 27.02.24г. по 27.02.25г.
Владелец: проректор по учебной работе
А.В. Гаврилов

ФОНД ОЦЕНОЧНЫХ СРЕДСТВ ДИСЦИПЛИНЫ (МОДУЛЯ)
ПАТЕНТОВЕДЕНИЕ И ЗАЩИТА АВТОРСКИХ ПРАВ

Код плана	<u>030401-2024-О-ПП-2г00м-02</u>
Основная образовательная программа высшего образования по направлению подготовки (специальности)	<u>03.04.01 Прикладные математика и физика</u>
Профиль (программа)	<u>Моделирование физических процессов в бортовых энергетических системах и установках</u>
Квалификация (степень)	<u>Магистр</u>
Блок, в рамках которого происходит освоение модуля (дисциплины)	<u>Б1</u>
Шифр дисциплины (модуля)	<u>Б1.В.12</u>
Институт (факультет)	<u>Институт двигателей и энергетических установок</u>
Кафедра	<u>теплотехники и тепловых двигателей</u>
Форма обучения	<u>очная</u>
Курс, семестр	<u>2 курс, 3 семестр</u>
Форма промежуточной аттестации	<u>зачет</u>

Самара, 2024

1. ОЦЕНОЧНЫЕ МАТЕРИАЛЫ ДЛЯ ТЕКУЩЕГО КОНТРОЛЯ УСПЕВАЕМОСТИ ОБУЧАЮЩИХСЯ ПО ДИСЦИПЛИНЕ

Текущий контроль успеваемости является обязательной частью внутренней системы оценки качества освоения обучающимися образовательной программы. Текущий контроль успеваемости проводится в рамках изучения дисциплины в течение семестра. Виды, формы и график определяется преподавателем.

2. ТИПОВЫЕ КОНТРОЛЬНЫЕ ЗАДАНИЯ ИЛИ ИНЫЕ МАТЕРИАЛЫ ДЛЯ ОЦЕНКИ ЗНАНИЙ, УМЕНИЙ, НАВЫКОВ И (ИЛИ) ОПЫТА ДЕЯТЕЛЬНОСТИ, ХАРАКТЕРИЗУЮЩИХ УРОВЕНЬ СФОРМИРОВАННОСТИ КОМПЕТЕНЦИЙ

Компетенция ПК-1 Способен к интенсивной научно-исследовательской деятельности

1. Прочитайте текст и выберите один правильный вариант ответа

Срок действия исключительных прав на патент на изобретение

1. 10 лет
2. 20 лет
3. 5 лет
4. бессрочно

2. Прочитайте текст и выберите один правильный вариант ответа

Срок действия исключительных прав на патент на полезную модель

1. 10 лет
2. 20 лет
3. 5 лет
4. бессрочно

3. Прочитайте текст и выберите один правильный вариант ответа

Срок действия исключительных прав на патент на промышленный образец

1. 10 лет
2. 20 лет
3. 5 лет
4. бессрочно

4. Прочитайте текст и выберите один правильный вариант ответа

Какими критериями патентоспособности должно обладать изобретение?

1. новизна
2. промышленная применимость
3. изобретательский уровень
4. все перечисленное

5. Прочитайте текст и выберите один правильный вариант ответа

Какие разделы должно содержать описание изобретения?

1. область техники, к которой относится изобретение
2. уровень техники
3. раскрытие сущности изобретения
4. осуществление изобретения
5. все перечисленные

6. Прочитайте текст и выберите один правильный вариант ответа

Каким объектам не предоставляется правовая охрана в качестве изобретения?

1. яблочный сок
2. устройство для завивки бороды
3. порода голубя «Разнопёрый»
4. способ шнурования ботинок

7. Прочитайте текст и выберите один правильный вариант ответа

Какой из приведенных результатов не имеет технического характера?

1. Устранение дефектов структуры литья
2. Уменьшение потребления автомобилем топлива
3. Обеспечение привлекательного внешнего вида продукта
4. Повышение износостойкости изделия

8. Впишите пропущенное слово

Изобретение является промышленно _____, если оно может быть использовано в промышленности, сельском хозяйстве, здравоохранении, других отраслях экономики или в социальной сфере.

9. Впишите пропущенное слово

Уровень техники включает любые сведения, ставшие общедоступными в мире до даты _____ изобретения.

10. Впишите пропущенное слово

Патентная _____ объекта - это юридическая характеристика объекта, свидетельствующая о том, что объект не нарушает исключительные права (интеллектуальные права) третьих лиц.

11. Впишите пропущенное слово

В качестве полезной модели охраняется техническое решение, относящееся к _____.

12. Впишите пропущенное слово

В качестве изобретения охраняется _____ решение в любой области, относящееся к продукту (в частности, устройству, веществу, штамму микроорганизма, культуре клеток растений или животных) или способу (процессу осуществления действий над материальным объектом с помощью материальных средств), в том числе к применению продукта или способа по определенному назначению.

13. Впишите пропущенное слово

Изобретение имеет _____ уровень, если для специалиста оно явным образом не следует из уровня техники.

14. Прочитайте текст и напишите развернутый ответ

Каким документом, удостоверяются полномочия патентного поверенного или иного представителя?

15. Прочитайте текст и напишите развернутый ответ

На какие два этапа делится экспертиза заявки на изобретение?

Компетенции ПК-1 сформирована, если обучающийся набрал 70% и более правильных ответов по оценочным материалам.

Компетенции ПК-1 не сформирована, если обучающийся набрал менее 70% правильных ответов по оценочным материалам.

3. МЕТОДИЧЕСКИЕ МАТЕРИАЛЫ, ОПРЕДЕЛЯЮЩИЕ ПРОЦЕДУРУ И КРИТЕРИИ ОЦЕНИВАНИЯ СФОРМИРОВАННОСТИ КОМПЕТЕНЦИЙ

Список вопросов для собеседования

Семестр 3

1. История возникновения и развития интеллектуальной собственности.

2. Авторское право, смежные права, интеллектуальная промышленная собственность.
3. Объекты интеллектуальной собственности.
4. Объекты промышленной собственности.
5. Международная патентная классификация (МПК).
6. Изобретение как объект промышленной собственности.
7. Полезная модель как объект промышленной собственности.
8. Критерии патентоспособности. Заявка на изобретение и полезную модель и её экспертиза.
9. Патентные исследования
10. Товарные знаки. Заявка и экспертиза заявки на товарный знак. Права владельцев и правовая охрана товарных знаков.
11. Промышленные образцы. Заявка на промышленный образец и её экспертиза. Права владельцев и правовая охрана промышленных образцов.
12. Правовая охрана программ для ЭВМ и баз данных. Регистрация программ для ЭВМ и баз данных. Права авторов.
13. Секрет производства (ноу-хау). Рационализаторские предложения.
14. Основные этапы получения охранного документа
15. Оценка объектов интеллектуальной собственности
16. Лицензионный договор. Лицензии на объекты промышленной собственности. Лицензионные договоры на изобретения. Лицензионные договоры на промышленный образец и товарный знак.

Критерии оценивания зачета

«**зачтено**» выставляется обучающемуся, который набрал 70% и более правильных ответов по оценочным материалам для каждой компетенции;

«**не зачтено**» выставляется обучающемуся, который набрал менее 70 % правильных ответов по оценочным материалам для каждой компетенции.

Министерство науки и высшего образования Российской Федерации
федеральное государственное автономное образовательное учреждение
высшего образования «Самарский национальный исследовательский
университет имени академика С.П. Королева»



САМАРСКИЙ УНИВЕРСИТЕТ
SAMARA UNIVERSITY

УТВЕРЖДЕН

27 сентября 2024 года, протокол ученого совета
университета №2
Сертификат №: 20 08 е9 08 00 02 00 00 04 а9
Срок действия: с 27.02.24г. по 27.02.25г.
Владелец: проректор по учебной работе
А.В. Гаврилов

ФОНД ОЦЕНОЧНЫХ СРЕДСТВ ДИСЦИПЛИНЫ (МОДУЛЯ)
ПИСЬМЕННЫЙ ПЕРЕВОД С АНГЛИЙСКОГО ЯЗЫКА В ПРОФЕССИОНАЛЬНЫХ ЦЕЛЯХ

Код плана	<u>030401-2024-О-ПП-2г00м-02</u>
Основная образовательная программа высшего образования по направлению подготовки (специальности)	<u>03.04.01 Прикладные математика и физика</u>
Профиль (программа)	<u>Моделирование физических процессов в бортовых энергетических системах и установках</u>
Квалификация (степень)	<u>Магистр</u>
Блок, в рамках которого происходит освоение модуля (дисциплины)	<u>Б1</u>
Шифр дисциплины (модуля)	<u>Б1.В.ДВ.01.12</u>
Институт (факультет)	<u>Институт двигателей и энергетических установок</u>
Кафедра	<u>иностранных языков и русского как иностранного</u>
Форма обучения	<u>очная</u>
Курс, семестр	<u>2 курс, 3 семестр</u>
Форма промежуточной аттестации	<u>зачет</u>

Самара, 2024

1. ОЦЕНОЧНЫЕ МАТЕРИАЛЫ ДЛЯ ТЕКУЩЕГО КОНТРОЛЯ УСПЕВАЕМОСТИ ОБУЧАЮЩИХСЯ ПО ДИСЦИПЛИНЕ

Текущий контроль успеваемости является обязательной частью внутренней системы оценки качества освоения обучающимися образовательной программы. Текущий контроль успеваемости проводится в рамках изучения дисциплины в течение семестра. Виды, формы и график определяется преподавателем.

2. ТИПОВЫЕ КОНТРОЛЬНЫЕ ЗАДАНИЯ ИЛИ ИНЫЕ МАТЕРИАЛЫ ДЛЯ ОЦЕНКИ ЗНАНИЙ, УМЕНИЙ, НАВЫКОВ И (ИЛИ) ОПЫТА ДЕЯТЕЛЬНОСТИ, ХАРАКТЕРИЗУЮЩИХ УРОВЕНЬ СФОРМИРОВАННОСТИ КОМПЕТЕНЦИЙ

ПК *

1. Прочитайте вопрос и дайте развернутый ответ

Какие навыки необходимы для успешного письменного перевода текстов по специальности?

2. Прочитайте текст и дополните

При переводе научных текстов по специальности с английского языка могут возникать различные сложности, такие как: _____, грамматика, стиль, культурные различия.

3. Прочитайте текст и дополните

На английском языке существует множество научных материалов по специальности. Некоторые из них включают: _____, учебники, онлайн ресурсы, конференции.

4. Прочитайте текст и дополните

В профессиональной среде перевода научных текстов по специальности устанавливаются следующие требования: точность, полнота, стиль, грамматика и правописание, _____, время выполнения, профессиональная компетентность.

5. Прочитайте текст и дополните

Перевод научных текстов по специальности решает следующие коммуникативные задачи: передача информации, _____, преодоление языкового барьера, обеспечение глобальной доступности, поддержание качества перевода, установление доверия.

6. Вставьте пропущенное слово, выбрав из предложенных вариантов

SCIENTISTS ARE OFTEN ACCUSED OF BEING POOR COMMUNICATORS, YET THERE ARE MANY REASONS WHY SCIENTISTS, IN PARTICULAR, SHOULD BE AND OFTEN ARE GOOD COMMUNICATORS. AFTER ALL, SCIENCE CALLS _____ ENTHUSIASM AND SCIENTISTS OFTEN POSSESS THIS ENGAGING QUALITY IN LARGE QUANTITIES. ENTHUSIASM CAN BE INFECTIOUS, BUT TO COMMAND THE INTEREST OF READERS, SCIENTISTS MUST DEVELOP THEIR OTHER INNATE TALENTS: CLARITY, OBSERVATION AND KNOWLEDGE.

A ON B UP C FOR D IN

7. Вставьте пропущенные слова, выбрав из предложенных вариантов

THOSE SCIENTISTS WHO ARE LOGICAL THINKERS CAN USUALLY WRITE CLEARLY, AND THE MORE CLEARLY THOUGHTS ARE _____, THE GREATER THEIR POTENTIAL VALUE.

A PUT ACROSS B COME OVER C GIVEN OUT D SET UP

8. Вставьте пропущенные слова, выбрав из предложенных вариантов

IN THE SAME WAY, THOSE WHO OBSERVE MUST TAKE ACCOUNT OF SUBTLE DIFFERENCES FOR THE OBSERVATIONS THEY MAY _____ AS SIGNIFICANT.

A DOCUMENT B PREDICT C ENTER D PRONOUNCE

9. Вставьте пропущенные слова, выбрав из предложенных вариантов

FINALLY, THOSE WHO WRITE MUST HAVE SOMETHING OF _____ VALUE TO SAY.

A BASIC B RADICAL C INTRINSIC D CENTRAL

10. Вставьте пропущенные слова, выбрав из предложенных вариантов

A SCIENTIST WHOSE WORK NEVER SEES THE _____ OF DAY HAS ACHIEVED NOTHING OF WORTH UNTIL SOME-BODY ELSE HEARS ABOUT IT.

A LIGHT B START C DAWN D BIRTH

11. Вставьте пропущенные слова, выбрав из предложенных вариантов

IT IS ESSENTIAL, THEREFORE, FOR SCIENTISTS TO LAY TO _____ THE MYTH THAT THEY CANNOT COMMUNICATE, ONCE AND FOR ALL.

A SLEEP B REST C BED D GROUND

12. Прочитайте и выберите правильный вариант ответа

Какие особенности стиля характерны для научных текстов по специальности?

А) Научные тексты по специальности имеют свои особенности стиля, которые включают: точность и ясность, нейтральный тон, использование специальной терминологии, формализация, обширное использование сокращений, структурированность, использование ссылок и источников, избегание повторов.

Б) Существует несколько типов научных текстов, которые являются основными формами коммуникации в научном сообществе. Некоторые из них включают: научные статьи, рецензии, диссертации и тезисы, конференционные доклады, учебные пособия и учебники

В) В научных текстах по специальности можно выделить несколько уровней использования терминологии: основные термины, специализированные термины, термины, связанные с новыми технологиями.

Г) При работе над текстами по специальности переводчик может использовать различные инструменты и ресурсы, включая: специализированные словари и терминологические базы данных, электронные библиотеки, программное обеспечение для перевода, справочные материалы и руководства по стилю, стандарты форматирования.

13. Прочитайте текст и дополните

Особенностями перевода специализированной терминологии с английского языка в профессиональных целях является соответствие контексту, структура предложения, культурный контекст, _____, _____

14. Прочитайте текст и дополните

Научными текстами не являются публицистический, газетно-журнальный, рекламный, а является _____

15. Просмотрите текст и напишите аннотацию на русском языке

To Test Einstein's Equations, Poke a Black Hole

Researchers make significant progress toward proving a critical mathematical test of the theory of general relativity

In November 1915, in a lecture before the Prussian Academy of Sciences, Albert Einstein described an idea that upended humanity's view of the universe. Rather than accepting the geometry of space and time as fixed, Einstein explained that we actually inhabit a four-dimensional reality called space-time whose form fluctuates in response to matter and energy. Einstein elaborated this dramatic insight in several equations, referred to as his "field equations," that form the core of his theory of general relativity. That theory has been vindicated by every experimental test thrown at it in the century since.

Yet even as Einstein's theory seems to describe the world we observe, the mathematics underpinning it remain largely mysterious. Mathematicians have been able to prove very little about the equations themselves. We know they work, but we can't say exactly why. Even

Einstein had to fall back on approximations, rather than exact solutions, to see the universe through the lens he'd created.

Over the last year, however, mathematicians have brought the mathematics of general relativity into sharper focus. Two groups have come up with proofs related to an important problem in general relativity called the black hole stability conjecture. Their work proves that Einstein's equations match a physical intuition for how space-time should behave: If you jolt it, it shakes like Jell-O, then settles down into a stable form like the one it began with.

УК*

1 Прочитайте и выберите один правильный ответ

You certainly couldn't call him modest because he's always blowing his own trumpet.

- a) saying how fit he is
- b) saying how healthy he is
- c) saying how clever he is
- d) saying how tall he is

2 Прочитайте и выберите один правильный ответ

You can always rely on him to throw a spanner in the works and suddenly everything stops.

- a) make things go wrong
- b) make things go slowly
- c) make things go quickly
- d) make things go right

3 Прочитайте и выберите один правильный ответ

My advice is to stop worrying about it and put your best foot forward.

- a) make a step
- b) make an effort
- c) make a start
- d) make a try

4 Прочитайте и выберите один правильный ответ

That sort of joke never makes people laugh and on this occasion it went down like a lead balloon.

- a) very quickly
- b) very soundly
- c) very noisily
- d) very badly

5 Прочитайте и выберите правильный вариант ответа

If the decision _____ before he arrived, he would have been furious.

- a)was taken
- b)was being taken
- c)had been taken
- d)would have been taken

6 Прочитайте и выберите пропущенное слово

Women had to fight hard to gain _____ equality.

- a)the
- b)her
- c)an
- d)----

7 Прочитайте и выберите один правильный ответ

I can reassure you that everything _____ as quickly as possible.

- a)will be dealt
- b)will deal with
- c)will deal
- d)will be dealt with

8 Прочитайте текст и дополните

Совершенствование навыков письменного перевода с английского языка в профессиональной области требует постоянного обучения и практики. Некоторые методы, которые могут помочь улучшить навыки перевода, включают: чтение профессиональной литературы на английском языке, _____, использование онлайн-ресурсов, организация работы, общение с профессионалами из соответствующей области, использование компьютерных систем помощи.

9 Прочитайте текст и дополните

При переводе с английского языка в профессиональных целях переводчики могут допустить различные ошибки. Некоторые из типичных ошибок, которые делают переводчики, включают в себя: отсутствие точности, _____, неправильное понимание контекста, ошибки грамматики, неадекватный перевод культурных элементов, ошибки в орфографии и пунктуации, использование машинного перевода.

10 Прочитайте текст и напишите предпереводческий анализ текста

Multichannel vectorial holographic display and encryption

Holography is a powerful tool that can reconstruct wavefronts of light and combine the fundamental wave properties of amplitude, phase, polarization, wave vector and frequency. Smart multiplexing techniques (multiple signal integration) together with [metasurface designs](#) are currently in high demand to explore the capacity to engineer information storage systems and enhance optical encryption security using such metasurface holograms.

Holography based on metasurfaces is a promising candidate for applications in optical displays/storage with enormous information bearing capacity alongside a large field of view compared to traditional methods. To practically realize metasurface holograms, holographic profiles should be encoded on ultrathin nanostructures that possess strong light-matter interactions (plasmonic interactions) in an ultrashort distance. Metasurfaces can control light and acoustic waves in a manner not seen in nature to provide a flexible and compact platform and realize a variety of vectorial holograms, with high dimensional information that surpass the limits of liquid crystals or optical photoresists.

Among the existing techniques employed to achieve highly desired optical properties, polarization multiplexing (multiple signal integration) is an attractive method. The strong cross-talk associated with such platforms can, however, be prevented with birefringent metasurfaces (two-dimensional surfaces with two different refractive indices) composed of a single meta-atom per unit-cell for optimized polarization multiplexing.

11 Прочитайте текст и дополните

Переводчики могут выполнять переводы различных типов документов с английского языка в профессиональных целях. Некоторые из основных типов документов, которые обычно переводятся, включают в себя: деловая и юридическая документация, техническая документация, финансовая документация, маркетинговая и рекламная документация, _____.

12 Прочитайте текст и дополните

Существует ряд способов проверки качества перевода с английского языка в профессиональной области. Некоторые из них включают: проверка орфографии и грамматики, сопоставление с оригиналом, _____, использование CAT-системы, оценка отзывов клиентов, дополнительные проверки.

13 Прочитайте текст и дополните

При переводе с английского языка на русский язык в профессиональной области необходимо учитывать множество аспектов культурной и лингвистической адаптации. Некоторые из них включают: различия в грамматике и структуре предложений, _____, адаптация к локальной культуре, стилистика и тональность, адаптация к целевой аудитории.

14. Прочитайте текст и дополните

При переводе с английского языка в профессиональных целях следует соблюдать ряд норм и стандартов, чтобы гарантировать качество перевода и соответствие требованиям заказчика. Некоторые из них включают: соблюдение прав авторства, правильность грамматики и орфографии, соответствие терминологии, консистентность, _____, использование специализированных инструментов, конфиденциальность.

15. Прочитайте текст и переведите его письменно

Advantages/disadvantages

Each type of construction method has its own advantages and disadvantages both during construction and afterwards.

Composite construction is the most controversial. There's no question that the most streamlined shapes are produced by composites and that it's far easier to bond two fuselage halves than to jig up bulkheads and drive 10,000 rivets. Composites don't rot like wood; they don't corrode like metal. And no one doubts the strength of composite aircraft.

Curiously, its very strength works against it. Controversy rages regarding the crashworthiness of composite airframes. Composites have no "give." A metal aircraft slightly deforms on impact and absorbs some of the crash forces before they can affect the occupants. Composite structures maintain their shape against high forces and then shatter, allowing those forces to be transmitted to the passengers. Yet this doesn't always seem to be true.

Компетенции ПК* и УК* сформированы, если обучающийся набрал 70% и более правильных ответов по оценочным материалам.

Компетенции ПК* и УК* не сформированы, если обучающийся набрал менее 70% правильных ответов по оценочным материалам.

3. МЕТОДИЧЕСКИЕ МАТЕРИАЛЫ, ОПРЕДЕЛЯЮЩИЕ ПРОЦЕДУРУ И КРИТЕРИИ ОЦЕНИВАНИЯ СФОРМИРОВАННОСТИ КОМПЕТЕНЦИЙ

Список вопросов для собеседования Семестр 3

1. Назовите основные текстовые жанры письменного перевода.
2. Охарактеризуйте научный и технический тексты. Каковы особенности перевода научного и технического текстов?
3. Опишите характерные признаки инструкции. Назовите основные критерии перевода.
4. Объясните основные функции энциклопедической статьи. Какова специфика ее перевода?
5. Опишите особенности перевода делового письма.
6. Назовите основные критерии перевода документов физических и юридических лиц.
7. Дайте характеристику переводу патента как особому виду письменного перевода.
8. Назовите основные аспекты предпереводческого анализа.
9. В чем заключаются основные трудности предпереводческого анализа?
10. Что такое *аналитический вариативный поиск*?
11. Зачем необходим анализ результатов перевода?
12. Переводческие трансформации: история исследования.
13. Охарактеризуйте коммуникативную структуру английского предложения.
14. Лексические трансформации: классификация, характеристика, особенности, примеры.
15. Грамматические трансформации: классификация, характеристика, особенности, примеры.
16. Комплексные трансформации: классификация, характеристика, особенности, примеры.
17. Назовите основные критерии реферативного перевода.
18. Опишите аннотирование как частный вид реферирования.

Критерии оценивания

«зачтено» выставляется обучающемуся, который набрал 70% и более правильных ответов по оценочным материалам для каждой компетенции.

«не зачтено» выставляется обучающемуся, который набрал менее 70% правильных ответов по оценочным материалам для каждой компетенции.

Приложение к фонду оценочных средств
дисциплины "Письменный перевод с английского
языка в профессиональных целях"

Для направления подготовки "Прикладные математика и физика" (программа "Моделирование физических процессов в бортовых энергетических системах и установках") указаны следующие формулировки компетенций и их индикаторов:

ПК*	ПК-1. Способен к интенсивной научно-исследовательской деятельности
ПК**	ПК-1.3. Демонстрирует способность генерировать новые идеи на основе анализа научных достижений профессиональной предметной области с использованием цифровых инструментов
УК*	УК-1. Способен осуществлять критический анализ проблемных ситуаций на основе системного подхода, выработать стратегию действий
УК**	УК-1.2. Осуществляет поиск вариантов решения поставленной проблемной ситуации на основе доступных источников информации

Министерство науки и высшего образования Российской Федерации
федеральное государственное автономное образовательное учреждение
высшего образования «Самарский национальный исследовательский
университет имени академика С.П. Королева»



САМАРСКИЙ УНИВЕРСИТЕТ
SAMARA UNIVERSITY

УТВЕРЖДЕН

27 сентября 2024 года, протокол ученого совета
университета №2
Сертификат №: 20 08 е9 08 00 02 00 00 04 а9
Срок действия: с 27.02.24г. по 27.02.25г.
Владелец: проректор по учебной работе
А.В. Гаврилов

ФОНД ОЦЕНОЧНЫХ СРЕДСТВ ДИСЦИПЛИНЫ (МОДУЛЯ)
ПРОФИЛАКТИКА СИНДРОМА ПРОФЕССИОНАЛЬНОГО ВЫГОРАНИЯ

Код плана	<u>030401-2024-О-ПП-2г00м-02</u>
Основная образовательная программа высшего образования по направлению подготовки (специальности)	<u>03.04.01 Прикладные математика и физика</u>
Профиль (программа)	<u>Моделирование физических процессов в бортовых энергетических системах и установках</u>
Квалификация (степень)	<u>Магистр</u>
Блок, в рамках которого происходит освоение модуля (дисциплины)	<u>Б1</u>
Шифр дисциплины (модуля)	<u>Б1.В.ДВ.01.13</u>
Институт (факультет)	<u>Институт двигателей и энергетических установок</u>
Кафедра	<u>теории и технологии социальной работы</u>
Форма обучения	<u>очная</u>
Курс, семестр	<u>2 курс, 3 семестр</u>
Форма промежуточной аттестации	<u>зачет</u>

Самара, 2024

1. ОЦЕНОЧНЫЕ МАТЕРИАЛЫ ДЛЯ ТЕКУЩЕГО КОНТРОЛЯ УСПЕВАЕМОСТИ ОБУЧАЮЩИХСЯ ПО ДИСЦИПЛИНЕ

Текущий контроль успеваемости является обязательной частью внутренней системы оценки качества освоения обучающимися образовательной программы. Текущий контроль успеваемости проводится в рамках изучения дисциплины в течение семестра. Виды, формы и график определяется преподавателем.

1. ТИПОВЫЕ КОНТРОЛЬНЫЕ ЗАДАНИЯ ИЛИ ИНЫЕ МАТЕРИАЛЫ ДЛЯ ОЦЕНКИ ЗНАНИЙ, УМЕНИЙ, НАВЫКОВ И (ИЛИ) ОПЫТА ДЕЯТЕЛЬНОСТИ, ХАРАКТЕРИЗУЮЩИХ УРОВЕНЬ СФОРМИРОВАННОСТИ КОМПЕТЕНЦИЙ

УК*

1. Прочитайте текст и выберите один правильный вариант ответа.

Психогигиена - это:

- 1) раздел психологии, изучающий основные психологические характеристики индивидуума;
- 2) раздел психиатрии, изучающий предотвращение психических болезней;
- 3) раздел гигиены, касающийся обеспечения нервно-психического здоровья человека;
- 4) синоним психосоматики.

2. Прочитайте текст и выберите один правильный вариант ответа.

Являются ли понятия совместимости и сработанности идентичными?

- 1) да;
- 2) нет;
- 3) и то, и другое эффект сочетания и взаимодействия людей, однако удовлетворенность либо друг другом, либо совместной деятельностью;
- 4) совместимость характеризуется степенью эмоциональной адекватности, а при сработанности высокой адекватностью взаимопонимания.

3. Прочитайте текст и выберите один правильный вариант ответа.

Что из перечисленного не является синонимом остального?

- 1) аутогенная тренировка;
- 2) самовнушение;
- 3) аутосуггестия;
- 4) релаксация.

4. Прочитайте текст и выберите один правильный вариант ответа.

Что из перечисленного не может быть причиной профессионального выгорания?

- 1) общение с людьми, нуждающимися в помощи;
- 2) гиподинамия;
- 3) большое количество документации;
- 4) неправильный образ жизни.

5. Прочитайте текст и выберите один правильный вариант ответа.

Что не относится к правилам организации эффективного отдыха:

- 1) концентрация;

- 2) максимальное переключение;
- 3) смена контекста;
- 4) акцент на работе

6. Прочитайте текст и выберите один правильный вариант ответа.

Укажите способы самонастройки на решение задач:

- 1) радость;
- 2) техника хронометража;
- 3) техника “якорения”;
- 4) медитация.

7. Прочитайте текст и выберите один правильный вариант ответа.

Укажите подход, при котором человек действует вопреки внешним обстоятельствам, активно влияет на свою жизнь:

- 1) приоритезированным;
- 2) мотивационным;
- 3) проактивным;
- 4) демонстративным.

8. Впишите пропущенное слово.

"Парадоксальный" сон - это сон с _____ пробуждениями.

9. Закончите предложение пропущенным словом.

Избирательное отношение индивида к миру профессий, являющееся важной характеристикой социально-психологической зрелости личности, её потребности в самореализации и самоактуализации называется _____.

10. Впишите пропущенное слово.

Потребность в самореализации по А. Маслоу проявляется в стремлении к наиболее полному использованию своих знаний, способностей и умений для _____ в той или иной сфере жизнедеятельности общества.

11. Закончите предложение пропущенным словом.

Определение профессиональной Я-концепции представление личности о себе как _____.

12. Закончите предложение пропущенным словом.

Основная цель профориентационной диагностики изучение личности с целью выявления психофизиологического профиля для последующего установления уровня соответствия избранной _____.

13. Закончите предложение пропущенным словом.

Следствия эмоционального переутомления специалистов, которые по роду своей профессиональной деятельности много общаются с людьми, что приводит к излишней потере энергии называется _____.

14. Прочитайте текст и запишите развернутый обоснованный ответ.

Как называется ускорение профессионального роста путем активизации потенциала личности, проявление сверхнормативной профессиональной активности, в также участие в разного рода развивающих технологиях?

15. Прочитайте текст и запишите развернутый обоснованный ответ.

Как называется подход, при котором человек полностью зависит от внешних обстоятельств, не влияя активно на свою жизнь?

ПК*

1. Прочитайте текст и выберите один правильный вариант ответа.

Неэффективно организованные процессы деятельности, ведущие к временным потерям, называются:

- 1) рубрикаторами потерь;
- 2) хронотопами;
- 3) поглотителями времени;
- 4) хронометр.

2. Прочитайте текст и выберите один правильный вариант ответа.

Состояния душевного благополучия, характеризующееся отсутствием болезненных психических проявлений и обеспечивающее адекватную условиям окружающей действительности регуляцию поведения - это:

- 1) счастье;
- 2) душевное равновесие;
- 3) психическое здоровье;
- 4) уравновешенность.

3. Прочитайте текст и выберите один правильный вариант ответа.

Стресс - это:

- 1) психическое состояние человека, возникающее в ответ на разнообразные экстремальные воздействия;
- 2) напряжение при негативном воздействии;
- 3) ответная реакция организма на неприятный раздражитель;
- 4) случай, вызывающий страх.

4. Прочитайте текст и выберите один правильный вариант ответа.

Что из перечисленного не является предпосылкой нарушения психического здоровья?

- 1) изначальные психологические характеристики индивида;
- 2) уровень образованности;
- 3) физические внешние раздражители;
- 4) межличностные отношения.

5. Прочитайте текст и выберите один правильный вариант ответа.

Музыкотерапия - это:

- 1) отрасль психологии искусства, изучающая воздействие музыки на человека;
- 2) нетрадиционный метод лечения;
- 3) начало сеанса медитации;
- 4) метод арттерапии для лечения больных и профилактики здоровых людей.

6. Прочитайте текст и выберите один правильный вариант ответа.

Что из приведенного не относится к понятию "эмоция"?

- 1) форма психического отражения в форме пристрастного переживания жизненного смысла событий;
- 2) субъективная форма выражения потребностей;
- 3) субъективное отношение к результату действия, повышающее или понижающее жизнедеятельность организма;
- 4) субъективная причина деятельности, ведущей к удовлетворению актуальной потребности.

7. Прочитайте текст и выберите один правильный вариант ответа.

Состояние, характеризующееся эмоциональной пассивностью - это:

- 1) апатия;
- 2) аффект;
- 3) депрессия;
- 4) скука.

8. Закончите предложение пропущенным словом.

Личностная деформация вследствие эмоционально затрудненных или напряженных отношений в системе «человек-человек», называется _____.

9. Закончите предложение пропущенным словом.

Один из механизмов психической защиты, снимающий напряжение в ситуации конфликта путем трансформации его в формы, более приемлемые для индивида, называется _____.

10. Закончите предложение пропущенным словом.

Двигательные, сенсорно-чувствительные и вегетативные расстройства невротического регистра, возникающие под влиянием острых психических травм и менее сильных, но длительно действующих неприятных воздействий, называется _____.

11. Впишите пропущенное слово.

Согласно принципу _____ цель должна быть конкретной, измеримой, достижимой, актуальной, ограниченной во времени.

12. Закончите предложение пропущенным словом.

Способ планирования, который предполагает поручение части своих дел другим людям называется _____.

13. Впишите пропущенное слово.

Б. Франклин который ввёл понятие «_____ целей».

14. Прочитайте текст и запишите развернутый обоснованный ответ.

Как называется принцип планирования времени, согласно которому в случае наличия в плане дел, выполнение которых предполагает сотрудничество с другими людьми, необходимо согласовывать с ними данный план.

15. Прочитайте текст и запишите развернутый обоснованный ответ.

Какой метод управления временем позволяет видеть наиболее заполненные делами часы, дни, месяцы?

Компетенции УК*, ПК* сформированы, если обучающийся набрал 70% и более правильных ответов по оценочным материалам.

Компетенция УК*, ПК* не сформированы, если обучающийся набрал менее 70% правильных ответов по оценочным материалам.

2. МЕТОДИЧЕСКИЕ МАТЕРИАЛЫ, ОПРЕДЕЛЯЮЩИЕ ПРОЦЕДУРУ И КРИТЕРИИ ОЦЕНИВАНИЯ СФОРМИРОВАННОСТИ КОМПЕТЕНЦИЙ

Список вопросов для собеседования

1. Синдром профессионального выгорания представление в отечественной и зарубежной психологии.
2. Психогигиена: понятие, структура, основные направления.
3. Факторы эмоционального напряжения и способы их предупреждения.
4. Методы и техники эмоциональной саморегуляции.
5. Структура и этапы эмоциональной саморегуляции.
6. Возникновение и причины профессионального выгорания.
7. Определение выгорания и его структура.
8. Стадии выгорания.
9. Симптомы выгорания.
10. Диагностика уровня эмоционального уровня.
11. Внешние и внутренние факторы эмоционального выгорания.
12. Способы преодоления синдрома профессионального выгорания.

Критерии оценивания

«зачтено» выставляется обучающемуся, который набрал 70% и более правильных ответов по оценочным материалам для компетенции.

«не зачтено» выставляется обучающемуся, который набрал менее 70% правильных ответов по оценочным материалам компетенции.

Приложение к фонду оценочных средств
дисциплины "Профилактика синдрома
профессионального выгорания"

Для направления подготовки "Прикладные математика и физика" (программа "Моделирование физических процессов в бортовых энергетических системах и установках") указаны следующие формулировки компетенций и их индикаторов:

ПК*	ПК-1. Способен к интенсивной научно-исследовательской деятельности
ПК**	ПК-1.3. Демонстрирует способность генерировать новые идеи на основе анализа научных достижений профессиональной предметной области с использованием цифровых инструментов
УК*	УК-1. Способен осуществлять критический анализ проблемных ситуаций на основе системного подхода, выработать стратегию действий
УК**	УК-1.2. Осуществляет поиск вариантов решения поставленной проблемной ситуации на основе доступных источников информации

Министерство науки и высшего образования Российской Федерации
федеральное государственное автономное образовательное учреждение
высшего образования «Самарский национальный исследовательский
университет имени академика С.П. Королева»



САМАРСКИЙ УНИВЕРСИТЕТ
SAMARA UNIVERSITY

УТВЕРЖДЕН

27 сентября 2024 года, протокол ученого совета
университета №2
Сертификат №: 20 08 е9 08 00 02 00 00 04 а9
Срок действия: с 27.02.24г. по 27.02.25г.
Владелец: проректор по учебной работе
А.В. Гаврилов

ФОНД ОЦЕНОЧНЫХ СРЕДСТВ ДИСЦИПЛИНЫ (МОДУЛЯ)
ПСИХОЛОГИЯ И ПЕДАГОГИКА ПРОФЕССИОНАЛЬНОГО РАЗВИТИЯ

Код плана	<u>030401-2024-О-ПП-2г00м-02</u>
Основная образовательная программа высшего образования по направлению подготовки (специальности)	<u>03.04.01 Прикладные математика и физика</u>
Профиль (программа)	<u>Моделирование физических процессов в бортовых энергетических системах и установках</u>
Квалификация (степень)	<u>Магистр</u>
Блок, в рамках которого происходит освоение модуля (дисциплины)	<u>Б1</u>
Шифр дисциплины (модуля)	<u>Б1.О.03</u>
Институт (факультет)	<u>Институт двигателей и энергетических установок</u>
Кафедра	<u>теории и методики профессионального образования</u>
Форма обучения	<u>очная</u>
Курс, семестр	<u>2 курс, 4 семестр</u>
Форма промежуточной аттестации	<u>зачет</u>

Самара, 2024

1. ОЦЕНОЧНЫЕ МАТЕРИАЛЫ ДЛЯ ТЕКУЩЕГО КОНТРОЛЯ УСПЕВАЕМОСТИ ОБУЧАЮЩИХСЯ ПО ДИСЦИПЛИНЕ

Текущий контроль успеваемости является обязательной частью внутренней системы оценки качества освоения обучающимися образовательной программы. Текущий контроль успеваемости проводится в рамках изучения дисциплины в течение семестра. Виды, формы и график определяется преподавателем.

2. ТИПОВЫЕ КОНТРОЛЬНЫЕ ЗАДАНИЯ ИЛИ ИНЫЕ МАТЕРИАЛЫ ДЛЯ ОЦЕНКИ ЗНАНИЙ, УМЕНИЙ, НАВЫКОВ И (ИЛИ) ОПЫТА ДЕЯТЕЛЬНОСТИ, ХАРАКТЕРИЗУЮЩИХ УРОВЕНЬ СФОРМИРОВАННОСТИ КОМПЕТЕНЦИЙ (ПРОМЕЖУТОЧНАЯ АТТЕСТАЦИЯ)

УК-6 Способен определять и реализовывать приоритеты собственной деятельности и способы ее совершенствования на основе самооценки

Задание 1. Прочитайте текст и выберите один правильный ответ

Комплекс свойств личности, обеспечивающий высокий уровень самоорганизации профессиональной педагогической деятельности - это...

- А) педагогическая культура;
- Б) педагогическое мастерство;
- В) индивидуальный стиль деятельности;
- Г) профессионализм.

Задание 2. Прочитайте текст и выберите один правильный ответ

Педагогическое мастерство обеспечивается наличием...

- А) психолого-педагогическим компонентом, входящих в психологическую структуру педагогической деятельности;
- Б) соотносённости психолого-педагогических компонентов с уровнями деятельности педагога-мастера;
- В) определённых уровней педагогических способностей;
- Г) все ответы верны.

Задание 3. Прочитайте текст и выберите один правильный ответ

Педагогический процесс – это...

- А) развивающееся взаимодействие учителя/преподавателя и обучающихся, направленное на достижение заданной цели и приводящее к заранее намеченному изменению состояния, преобразованию свойств и качеств обучающихся;
- Б) внутренне связанная совокупность многих процессов, суть которых состоит в том, что социальный опыт превращается в качества формируемого человека;
- В) это система, объединяющая в себе процессы обучения, воспитания, развития, формирования, преподавания и учения;
- Г) процесс активной деятельности личности.

Задание 4. Прочитайте текст и выберите один правильный ответ

Целостность педагогического процесса – это...

- А) подчинение всех процессов, его образующих, главной, общей и единой цели – формированию всесторонне и гармонически развитой личности;
- Б) процессы, образующие педагогический процесс и имеющие много общего между собой;
- В) процессы, образующие общий педагогический процесс и протекающие в одних и тех же условиях;
- Г) педагогический процесс, не делящийся на составные части.

Задание 5. Прочитайте текст и выберите один правильный ответ

Компоненты педагогического процесса – это...

- А) целевой, содержательный, деятельностный, организационно-управленческий, результативный;
- Б) преподавание, учение, образование, обучение, воспитание, развитие, формирование, цель, средства, методы, формы и результаты обучения;
- В) дидактический, психологический, социологический, организационный;
- Г) содержание, структура, средства, методы, организация, управление, результат обучения.

Задание 6. Прочитайте текст и выберите один правильный ответ

Процесс обучения – это...

- А) специально организованный, целенаправленный и управляемый процесс взаимодействия учителя/преподавателя и обучающихся, направленный на усвоение знаний, умений, навыков, формирование компетенций, развитие умственных сил и возможностей обучающихся;
- Б) отражение человеком объективной действительности в форме фактов, представлений, понятий и законов науки;
- В) объем систематизированных знаний, умений, навыков, способов мышления, которыми овладел обучающийся;
- Г) направленное воздействие на человека со стороны общественных институтов с целью формирования у него определенных знаний.

Задание 7. Прочитайте текст и выберите один правильный ответ

Принципы обучения – это...

- А) образование, обучение, развитие, формирование, знания, умения, навыки, цель, содержание, организация, виды, формы, методы, средства и результаты обучения;
- Б) объяснительно-иллюстративное, программированное, проблемное, репродуктивное, компьютерное обучение;
- В) сознательность, активность, наглядность, систематичность, последовательность, прочность, научность, доступность, связь теории с практикой;
- Г) сознательность, оптимизация, планомерность, учет возрастных особенностей, связь теории с практикой, научность, доступность.

Задание 8. Вставьте пропущенное слово

_____ - это то, к чему стремится обучение, будущее, на которое направлены его усилия

Задание 9. Вставьте пропущенное слово

_____ процесса обучения – это упорядочение дидактического процесса по определенным критериям, придание ему необходимой формы для наилучшей реализации поставленной цели

Задание 10. Вставьте пропущенное слово

Основные категории дидактики – это преподавание, учение, обучение, образование, знания, умения, навыки, цель, содержание, организация, виды, формы, методы, средства и результаты _____.

Задание 11. Вставьте пропущенное слово

_____ – это упорядоченная деятельность учителя/преподавателя по реализации цели обучения, обеспечению информирования, воспитанию, осознанию и практическому применению знаний.

Задание 12. Вставьте пропущенное слово

_____ – это процесс, в ходе которого на основе познания, упражнения и приобретенного опыта возникают новые формы поведения и деятельности, изменяются ранее приобретенные.

Задание 13. Вставьте пропущенное слово

Педагогическая _____ – это научное проектирование и точное воспроизведение гарантирующих успех педагогических действий.

Задание 14. Прочитайте текст и запишите развернутый ответ

Дайте определение понятия «Коммуникативность преподавателя».

Задание 15. Прочитайте текст и запишите развернутый ответ

Что такое стандарты образования.

УК-3 Способен организовывать и руководить работой команды, вырабатывая командную стратегию для достижения поставленной цели

Задание 1. Прочитайте текст и выберите один правильный ответ

Педагогические способности личности - это...

- А) гуманистическая направленность, профессиональное знание предмета, педагогические способности, педагогическая техника;
- Б) коммуникативность, перцептивные способности, динамизм личности, эмоциональная устойчивость, оптимистическое прогнозирование, креативность;
- В) доброжелательность, общительность, профессиональная зоркость, логическое убеждение, способность к творчеству;
- Г) организационные способности, управления, контролирования, планирования, целеполагания.

Задание 2. Прочитайте текст и выберите один правильный ответ

Главная функция преподавателя – это...

- А) оценочная;
- Б) организаторская;
- В) планирования;
- Г) управления.

Задание 3. Прочитайте текст и выберите один правильный ответ

Форма организации обучения - это ...

- А) предметная поддержка учебного процесса;
- Б) способ существования учебного процесса, оболочка для его внутреннейсущности, логики и содержания;
- В) путь достижения цели и задач обучения;
- Г) овладение способами применения усвоенных знаний на практике.

Задание 4. Прочитайте текст и выберите один правильный ответ

Метод обучения – это...

- А) способ существования учебного процесса, оболочка для его внутреннейсущности, логики и содержания;
- Б) овладение способами применения усвоенных знаний на практике;
- В) предметнаяподдержка учебного процесса;
- Г) путь/способ достижения цели и задач обучения.

Задание 5. Прочитайте текст и выберите один правильный ответ

Средства обучения – это...

- А) это объекты, созданные человеком, а также предметы естественной природы, используемые в образовательном процессе в качестве носителей учебной информации и инструмента деятельности учителя/преподавателя и обучающихся для достижения поставленных целей обучения, воспитания и развития;
- Б) то, к чему приходит обучение;
- В) способ достижения задач обучения;
- Г) путь достижения цели и задач обучения.

Задание 6. Прочитайте текст и выберите один правильный ответ

Результаты обучения - это ...

- А) путь достижения цели и задач обучения;
- Б) то, к чему стремится обучающийся, будущее, на которое направлены его усилия;
- В) овладение способами применения усвоенных знаний на практике;
- Г) то, к чему приходит обучение, конечные следствия учебного процесса, степень реализации намеченной цели.

Задание 7. Прочитайте текст и выберите один правильный ответ

Процесс образования – это...

- А) направленное воздействие на человека со стороны общественных институтов с целью формирования у него определенных знаний;
- Б) специально организованный, целенаправленный и управляемый процесс взаимодействия учителя/преподавателя и обучающихся, направленный на усвоениезнаний, умений, навыков, формирование компетенций, развитие умственных сил и возможностей обучающихся;
- В) целенаправленный процесс обучения и воспитания в интересах личности, общества, государства, сопровождающийся констатацией достижения обучающимися определенных государственных образовательных уровней — цензов;
- Г) целенаправленный и организованный процесс формирования личности, под воздействием учителя/преподавателя.

Задание 8. Вставьте пропущенное слово

Виды _____ – это дошкольное, начальное, общее среднее, среднее специальное и профессиональное, высшее, послевузовское, повышение квалификации, дополнительное;

Задание 9. Вставьте пропущенное слово

Содержание образования – это _____ знаний, умений и навыков, отобранных для изучения, овладение которымиобеспечивает основу для всестороннего развития обучающихся, формирования их мышления, познавательных интересов и подготовки к трудовой деятельности;

Г) объем знаний по каждому учебному предмету, количество часов, котороеотводится на изучение определенных тем, вопросов курса.

Задание 10. Вставьте пропущенное слово

_____ – это теория обучения и образования.

Задание 11. Вставьте пропущенное слово

_____ преподавателя – это совокупность определенных качеств личности, которые способствуют передаче, восприятию, освоению направленной на обучение и воспитание обучающихся педагогической информации.

Задание 12. Вставьте пропущенное слово

Креативность – это способность к _____.

Задание 13. Вставьте пропущенное слово

_____ устойчивость – это способность владеть собой.

Задание 14. Прочитайте текст и запишите развернутый ответ

Перечислите стили педагогической деятельности.

Задание 1. Прочитайте текст и запишите развернутый ответ

Что представляет собой профессиография?

Компетенции УК-6 и УК-3 сформированы, если обучающийся набрал 70% и более правильных ответов по оценочным материалам.

Компетенции УК-6 и УК-3 не сформированы, если обучающийся набрал менее 70% правильных ответов по оценочным материалам.

3. МЕТОДИЧЕСКИЕ МАТЕРИАЛЫ, ОПРЕДЕЛЯЮЩИЕ ПРОЦЕДУРУ И КРИТЕРИИ ОЦЕНИВАНИЯ СФОРМИРОВАННОСТИ КОМПЕТЕНЦИЙ

Процедура проведения промежуточной аттестации обучающихся

Зачет проставляется по совокупности текущей успеваемости и (или) с учетом балльно-рейтинговой системы 1.

Список вопросов к собеседованию

1. В чем сущность концепции индивидуального стиля деятельности (автор — Е. А. Климов)?
2. Как представлял процесс профессионального становления личности Э. Ф. Зеер?
3. Каковы основные положения теории профессионализации (автор — Т. В. Кудрявцев)?
4. Как описывает процесс профессионального становления личности А. К. Маркова? Какой основополагающий конструкт она сопоставляет с профессионализацией?
5. Уровни анализа профессиональной деятельности, предложенные В. Д. Шадриковым.
6. Основные положения концепции профессионализации, созданной Ю. П. Поваренковым.
7. В чем заключается сущность системного исследования?
8. Основываясь на анализе отечественных и зарубежных концепций, определите, какова разница между аналитическим и системным подходами.
9. Назовите достоинства и недостатки указанных подходов.
10. Каковы методологические особенности исследования проблемы личностных качеств субъектов деятельности?
11. Дайте характеристику новому операциональному понятию — «профессионально-негативные качества».
12. В чем особенности структурной организации профессионально-негативных качеств мужчин и женщин — руководителей?
13. Опишите методику проведения структурно-психологического анализа.
14. Каковы особенности структурной организации личностных качеств мужчин и женщин — руководителей?
15. И. П. Крягжде предположил три этапа формирования интереса. Опишите их кратко.
16. Назовите известные вам подходы исследования профессиональных интересов.
17. Укажите, в чем разница между профессионально важными и профессионально-значимыми качествами.
18. Опишите кратко ПВК в широком и узком смысле данного понятия.

Балльно-рейтинговая система № п/п	Вид работ	Сумма в баллах
1.	Активная познавательная работа во время занятий (конспектирование дополнительной и специальной литературы; участие в оценке результатов обучения других и самооценка; участие в обсуждении проблемных вопросов по теме занятия и т.д.)	до 20 баллов
2.	Контрольные мероприятия	до 20 баллов
Тест		до 10 баллов
КСР		до 10 баллов
3.	Выполнение заданий по дисциплине в течение семестра	до 20 баллов
Подготовка доклада и выступление		до 5 баллов
Подготовка глоссария дисциплины		до 5 баллов
Подготовка контрольной работы		до 10 баллов
4.	Выполнение дополнительных практико-ориентированных заданий	до 20 баллов
Публикация научной статьи		до 10 баллов
Участие в научной конференции		до 10 баллов
Участие во внеучебном мероприятии по тематике дисциплины		до 20 баллов
5.	Ответ на зачете	до 20 баллов

«зачтено» выставляется обучающемуся, который набрал не менее 70% правильных ответов по тестовым заданиям каждого индикатора достижения компетенции;

«не зачтено» выставляется обучающемуся, который набрал менее 70 % правильных ответов по тестовым заданиям каждого индикатора достижения компетенции.

Министерство науки и высшего образования Российской Федерации
федеральное государственное автономное образовательное учреждение
высшего образования «Самарский национальный исследовательский
университет имени академика С.П. Королева»



САМАРСКИЙ УНИВЕРСИТЕТ
SAMARA UNIVERSITY

УТВЕРЖДЕН

27 сентября 2024 года, протокол ученого совета
университета №2
Сертификат №: 20 08 е9 08 00 02 00 00 04 а9
Срок действия: с 27.02.24г. по 27.02.25г.
Владелец: проректор по учебной работе
А.В. Гаврилов

ФОНД ОЦЕНОЧНЫХ СРЕДСТВ ДИСЦИПЛИНЫ (МОДУЛЯ)
ПСИХОЛОГИЯ СУБЪЕКТИВНОГО БЛАГОПОЛУЧИЯ

Код плана	<u>030401-2024-О-ПП-2г00м-02</u>
Основная образовательная программа высшего образования по направлению подготовки (специальности)	<u>03.04.01 Прикладные математика и физика</u>
Профиль (программа)	<u>Моделирование физических процессов в бортовых энергетических системах и установках</u>
Квалификация (степень)	<u>Магистр</u>
Блок, в рамках которого происходит освоение модуля (дисциплины)	<u>Б1</u>
Шифр дисциплины (модуля)	<u>Б1.В.ДВ.01.14</u>
Институт (факультет)	<u>Институт двигателей и энергетических установок</u>
Кафедра	<u>социальной психологии</u>
Форма обучения	<u>очная</u>
Курс, семестр	<u>2 курс, 3 семестр</u>
Форма промежуточной аттестации	<u>зачет</u>

Самара, 2024

1. ОЦЕНОЧНЫЕ МАТЕРИАЛЫ ДЛЯ ТЕКУЩЕГО КОНТРОЛЯ УСПЕВАЕМОСТИ ОБУЧАЮЩИХСЯ ПО ДИСЦИПЛИНЕ

Текущий контроль успеваемости является обязательной частью внутренней системы оценки качества освоения обучающимися образовательной программы. Текущий контроль успеваемости проводится в рамках изучения дисциплины в течение семестра. Виды, формы и график определяется преподавателем.

2. ТИПОВЫЕ КОНТРОЛЬНЫЕ ЗАДАНИЯ ИЛИ ИНЫЕ МАТЕРИАЛЫ ДЛЯ ОЦЕНКИ ЗНАНИЙ, УМЕНИЙ, НАВЫКОВ И (ИЛИ) ОПЫТА ДЕЯТЕЛЬНОСТИ, ХАРАКТЕРИЗУЮЩИХ УРОВЕНЬ СФОРМИРОВАННОСТИ КОМПЕТЕНЦИЙ

Компетенция ПК-*

Выберите один правильный ответ.

Задание 1

Когда говорят о состоянии наивысшей удовлетворённости человека условиями своего бытия, отражающее полноту и осмысленность жизни, подразумевают состояние:

- 1) материального благополучия
- 2) счастья
- 3) блаженства
- 4) потока

Выберите один правильный ответ.

Задание 2

К. Рифф выделила шесть основных компонентов психологического благополучия. Какой компонент НЕ относится к этому списку:

- 1) самопринятие
- 2) позитивные отношения с окружающими
- 3) цель в жизни
- 4) благодарность окружающих

Выберите один правильный ответ.

Задание 3

Когда говорят о состоянии удовлетворения, доставляемого глубоким погружением в процесс деятельности, подразумевают состояние:

- 1) радости
- 2) потока
- 3) блаженства
- 4) счастья

Выберите один правильный ответ.

Задание 4

В античной философии выделяли несколько понятий для различных форм счастья. Душевное спокойствие и жизнерадостность назывались термином:

- 1) эвдемония
- 2) эвфимия
- 3) эвтихия
- 4) стоицизм

Выберите один правильный ответ.

Задание 5

Удовольствие считается единственным благом и смыслом жизни в таком философском учении как

- 1) схоластика
- 2) стоицизм
- 3) гедонизм
- 4) гностицизм

Выберите один правильный ответ.

Задание 6

Подчеркните лишнее. Существует три аспекта субъективного благополучия (по Д.А. Леонтьеву):

удовлетворенность жизнью - оценка человеком качества своей жизни в

- 1) целом
- 2) хорошее физическое здоровье
наличие позитивных аффективных переживаний (по параметрам силы и
- 3) интенсивности)
отсутствие проявлений негативных аффектов: компонентов дистресса,
- 4) тревожных и депрессивных симптомов

Выберите один правильный ответ.

Задание 7

Подчеркните лишнее. М. Аргайл выделил важнейшие, по его мнению, объективные источники счастья - это:

- 1) работа
- 2) досуг
- 3) социальные отношения
- 4) внимание окружающих

Впишите пропущенное слово.

Задание 8

_____ (или субъективное) благополучие - баланс между двумя комплексами эмоций, накапливаемых в течении жизни - позитивным и негативным (в дословном переводе это позитивный и негативный аффект)

Впишите пропущенное слово.

Задание 9

Свойство систем в результате реакций, компенсирующих влияние внешнего воздействия, сохранять внутреннюю стабильность на определённом, относительно постоянном уровне, называется _____.

Впишите пропущенное слово.

Задание 10

Сигнал обратной связи, который информирует субъекта о том, что в его жизни сейчас все происходит именно так, как он желает, можно назвать психологическим _____.

Впишите пропущенное слово.

Задание 11

В теории мотивации А. Маслоу различаются две качественно разные формы мотивации:

1) _____ и 2) бытийная. Первая исходит из нехватки чего-то жизненно важного (питательных веществ, информации или любви), активность направляется на устранение этого факта.

Впишите пропущенную фамилию.

Задание 12

_____ мотивация не предполагает никакого изначального дефицита и возникает из стремления к актуализации внутренних возможностей, потенциалов.

Впишите пропущенное слово.

Задание 13

Переживание радости, оптимизма, счастья, хорошего расположения духа, воодушевления относится к _____ аспекту психологического благополучия.

Дайте ответ в форме развернутого предложения.

Задание 14

Дайте понятие аутогенной тренировки как средства саморегуляции состояний.

Дайте ответ в форме развернутого предложения.

Задание 15

Что в профессиональной сфере является важным для психологического благополучия человека?

Компетенция УК-*

Выберите один правильный ответ.

Задание 1

Саморегуляция это:

- 1) непроизвольное подчинение содержания психической деятельности и поведения целям и задачам
- 2) произвольное подчинение содержания психической деятельности и поведения целям и задачам
- 3) непроизвольное и произвольное подчинение содержания психической деятельности и поведения целям и задачам
- 4) реактивное поведение, обусловленное ситуативными факторами

один правильный ответ.

Задание 2

Психической саморегуляцией называется воздействие человека на самого себя с помощью (выберите два):

- 1) медикаментов
- 2) внешнего воздействия
- 3) диалога с другим человеком
- 4) мысленных образов

Выберите один правильный ответ.

Задание 3

Примеры психических состояний (убрать лишнее):

- 1) агрессия
- 2) любовь
- 3) бодрствование
- 4) психическое напряжение

Выберите один правильный ответ.

Задание 4

Какой из методов относится к методам психологической саморегуляции?

- 1) совместное пение
- 2) психотерапевтическая сессия
- 3) арт-терапия
- 4) аутогенная тренировка

Выберите один правильный ответ.

Задание 5

Соответствие жизни (действий, поступков) социальным нормам, нравственным ценностям личности в их интериоризированном виде относится к:

- 1) гедонистическому благополучию
- 2) социально-нормативному благополучию
- 3) эго-благополучию
- 4) экзистенциально-деятельностному благополучию

Выберите один правильный ответ.

Задание 6

Понятие счастья соотносится со следующими близкими понятиями (убрать лишнее):

- 1) удовлетворенность жизнью
- 2) качество жизни
- 3) материальная обеспеченность
- 4) субъективное благополучие

Выберите один правильный ответ.

Задание 7

К важным аспектам психологического благополучия не относятся характеристики:

- 1) экзистенциально-деятельностное благополучие
- 2) смысл жизни
- 3) экзистенциальная исполненность
- 4) социальный статус человека

Впишите пропущенное слово.

Задание 8

К какому аспекту психологического благополучия относится степень удовлетворения базовых потребностей – в безопасности, приемлемых жилищных условиях, доходе и экологических условиях проживания? Это _____ аспект благополучия.

Впишите пропущенное слово.

Задание 9

К одному из ключевых компонентов удовлетворенности жизнью и счастья относится _____ жизни.

Впишите пропущенное слово.

Задание 10

Одним из оснований субъективного благополучия является _____ позиция личности.

Впишите пропущенное слово.

Задание 11

Кто из философов понимает счастье как совершенную деятельность и добродетельное поведение, доставляющее человеку удовольствие и удовлетворение собой? Это _____.

Впишите пропущенную фамилию.

Задание 12

Кто из философов на вопрос о том, кого следует считать счастливым, отвечает - достойного и честного, чьи помыслы и действия не являются несправедливыми, а потому и не считаются творением зла. Это _____.

Впишите пропущенное слово.

Задание 13

Удовлетворенность собой, своим характером, внешностью, уверенностью в себе и самосогласованность в рамках субъективного благополучия относится к показателю ____ - благополучие.

Дайте ответ в форме развернутого предложения.

Задание 14

Философско-этический анализ счастья начинается с разграничения в его содержании двух принципиально различных по происхождению компонентов:

- а) того, что зависит от самого субъекта, определяется мерой его собственной активности и
- б) _____ . Что это?

Дайте ответ в форме развернутого предложения.

Задание 15

Дайте понятие степени экзистенциальной исполненности.

Компетенции ПК-* и УК-* сформирована(-ы), если обучающийся набрал 70% и более правильных ответов по оценочным материалам.

Компетенции ПК-* и УК-* не сформирована(-ы), если обучающийся набрал менее 70% правильных ответов по оценочным материалам.

3. МЕТОДИЧЕСКИЕ МАТЕРИАЛЫ, ОПРЕДЕЛЯЮЩИЕ ПРОЦЕДУРУ И КРИТЕРИИ ОЦЕНИВАНИЯ СФОРМИРОВАННОСТИ КОМПЕТЕНЦИЙ

Технологическая карта балльно-рейтинговая система

№ п/п	Вид работ	Сумма в баллах
1.	Активная познавательная работа во время занятий (конспектирование дополнительной и специальной литературы; участие в оценке результатов обучения других и самооценка; участие в обсуждении проблемных вопросов по теме занятия и т.д.)	30
2.	Контрольные мероприятия	30
3.	Выполнение заданий по дисциплине в течение семестра	30
4.	Выполнение дополнительных практико-ориентированных заданий	30
5.	Ответ на зачете (экзамене)	30

Критерии оценивания в случае зачета

«зачтено» выставляется обучающемуся, который набрал 70% и более правильных ответов по оценочным материалам для каждой компетенции;

«не зачтено» выставляется обучающемуся, который набрал менее 70 % правильных ответов по оценочным материалам для каждой компетенции.

Приложение к фонду оценочных средств
дисциплины "Психология субъективного
благополучия"

Для направления подготовки "Прикладные математика и физика" (программа "Моделирование физических процессов в бортовых энергетических системах и установках") указаны следующие формулировки компетенций и их индикаторов:

ПК*	ПК-1. Способен к интенсивной научно-исследовательской деятельности
ПК**	ПК-1.3. Демонстрирует способность генерировать новые идеи на основе анализа научных достижений профессиональной предметной области
УК*	УК-1. Способен осуществлять критический анализ проблемных ситуаций на основе системного подхода, выработать стратегию действий
УК**	УК-1.2. Осуществляет поиск вариантов решения поставленной проблемной ситуации на основе доступных источников информации

Министерство науки и высшего образования Российской Федерации
федеральное государственное автономное образовательное учреждение
высшего образования «Самарский национальный исследовательский
университет имени академика С.П. Королева»



САМАРСКИЙ УНИВЕРСИТЕТ
SAMARA UNIVERSITY

УТВЕРЖДЕН

27 сентября 2024 года, протокол ученого совета
университета №2
Сертификат №: 20 08 е9 08 00 02 00 00 04 а9
Срок действия: с 27.02.24г. по 27.02.25г.
Владелец: проректор по учебной работе
А.В. Гаврилов

ФОНД ОЦЕНОЧНЫХ СРЕДСТВ ДИСЦИПЛИНЫ (МОДУЛЯ)
ПСИХОЛОГИЯ ЭТНИЧЕСКОЙ И МЕЖКУЛЬТУРНОЙ СОЦИАЛИЗАЦИИ И АДАПТАЦИИ

Код плана	<u>030401-2024-О-ПП-2г00м-02</u>
Основная образовательная программа высшего образования по направлению подготовки (специальности)	<u>03.04.01 Прикладные математика и физика</u>
Профиль (программа)	<u>Моделирование физических процессов в бортовых энергетических системах и установках</u>
Квалификация (степень)	<u>Магистр</u>
Блок, в рамках которого происходит освоение модуля (дисциплины)	<u>Б1</u>
Шифр дисциплины (модуля)	<u>Б1.В.ДВ.01.16</u>
Институт (факультет)	<u>Институт двигателей и энергетических установок</u>
Кафедра	<u>социальной психологии</u>
Форма обучения	<u>очная</u>
Курс, семестр	<u>2 курс, 3 семестр</u>
Форма промежуточной аттестации	<u>зачет</u>

Самара, 2024

1. ОЦЕНОЧНЫЕ МАТЕРИАЛЫ ДЛЯ ТЕКУЩЕГО КОНТРОЛЯ УСПЕВАЕМОСТИ ОБУЧАЮЩИХСЯ ПО ДИСЦИПЛИНЕ

Текущий контроль успеваемости является обязательной частью внутренней системы оценки качества освоения обучающимися образовательной программы. Текущий контроль успеваемости проводится в рамках изучения дисциплины в течение семестра. Виды, формы и график определяется преподавателем.

2. ТИПОВЫЕ КОНТРОЛЬНЫЕ ЗАДАНИЯ ИЛИ ИНЫЕ МАТЕРИАЛЫ ДЛЯ ОЦЕНКИ ЗНАНИЙ, УМЕНИЙ, НАВЫКОВ И (ИЛИ) ОПЫТА ДЕЯТЕЛЬНОСТИ, ХАРАКТЕРИЗУЮЩИХ УРОВЕНЬ СФОРМИРОВАННОСТИ КОМПЕТЕНЦИЙ

Компетенция ПК-1. Способен собирать, обрабатывать и интерпретировать социологические данные с использованием современных информационных технологий

Задание 1 Прочитайте текст и выберите номер правильного ответа.

При подготовке к взаимодействию в инокультурной среде психологи обычно рекомендуют во избежание недоразумений использовать как можно меньше:

- 1) жесты;
- 2) паузу;
- 3) подручные средства;
- 4) шпаргалки;
- 5) легенды.

Задание 2 Прочитайте текст и выберите номер правильного ответа.

Случаи массовых перемещений, когда представители того или другого этноса добровольно или вынужденно покидают территорию места формирования этноса и переселяются в иные географические или культурные пространства, называется:

- 1) культурным шоком;
- 2) миграцией;
- 3) аккультурацией;
- 4) геноцидом;
- 5) ассимиляцией.

Задание 3 Прочитайте текст и выберите номер правильного ответа.

Процесс, в котором одна национальная общность постепенно перенимает обычаи, традиции другой доминирующей группы, вплоть до полного растворения в ней.

- 1) интеграция;
- 2) миграция;
- 3) ассимиляция;
- 4) адаптация.

Задание 4 Прочитайте текст и выберите номер правильного ответа.

Исследователь национальной психологии народов, населявших СССР:

- 1) В.М. Бехтерев;
- 2) А.Р. Лурия;
- 3) Б.Ф. Поршнев;
- 4) Д.Н. Овсянников-Куликовский.

Задание 5 Прочитайте текст и выберите номер правильного ответа.

Устный и письменный способ выражения нацией мыслей и общения.

- 1) национальное самосознание;
- 2) национальная самооценка;
- 3) национальный язык;
- 4) национальная идентичность.

Задание 6 Прочитайте текст и выберите номер правильного ответа.

Сложная совокупность социальных, политических, экономических, нравственных и религиозных взглядов и убеждений нации, которая отображает определенный уровень ее духовного развития – это...

- 1) нация;
- 2) этнос;
- 3) раса;
- 4) национальное сознание.

Задание 7 Прочитайте текст и выберите номер правильного ответа.

Первый по порядку этап протекания межэтнического конфликта:

- 1) латентная или скрытая стадия;
- 2) насильственное протекание;
- 3) начало конфликта, открытый конфликт;
- 4) нарастание межэтнической напряженности;
- 5) равновесие или баланс сил;
- 6) разрешение конфликта, урегулирование.

Задание 8 Впишите пропущенное слово.

_____ – восприятие и интерпретация поведения других через призму своей культуры, своеобразный этнокультурный фильтр.

Задание 9 Впишите пропущенное слово.

Под национальным _____ понимается совокупность эмоционально-экспрессивных характеристик, определяющих специфику поступков и деятельности людей как представителей одного этноса.

Задание 10 Впишите пропущенное слово.

Набор общих наследственных физиологических особенностей индивида, связанных с единством происхождения и определенной общностью распространения, это _____.

Задание 11 Впишите пропущенное слово.

Согласно Г. Тэджфелу, _____ – это часть самоконцепции индивида, происходящая из осознания собственного членства в социальных группах, вместе с ценностным и эмоциональным значением, приписываемым этому членству.

Задание 12 Впишите пропущенное слово.

Индивидуалистические культуры фокусируются на Я-идентичности, а коллективистские – на _____.

Задание 13 Впишите пропущенное слово.

Г. Хофстед выделил индивидуализм-коллективизм, дистанцию власти, избегание неопределенности, маскулинность-феминность как основания для психологического измерения _____.

Задание 14 Напишите развернутый обоснованный ответ на вопрос.

Как определяют этносы С.А. Арутюнов и Н.Н. Чебоксаров?

Задание 15 Напишите развернутый обоснованный ответ на вопрос.

Как определяет этносы Ю.В. Бромлей?

Компетенция УК-1. Способен осуществлять критический анализ проблемных ситуаций на основе системного подхода, вырабатывать стратегию действий

Задание 1 Прочитайте текст и выберите номер правильного ответа.

Структура этнической психологии включает, за исключением:

1. национальный характер;
2. национальное самосознание;
3. национальные чувства и настроения;
4. личный опыт;
5. национальные интересы.

Задание 2 Прочитайте текст и выберите номер правильного ответа.

Одним из основных понятий этнической психологии является:

1. народность;
2. дух;
3. этнос;
4. традиции;
5. привычки.

Задание 3 Прочитайте текст и выберите номер правильного ответа.

Для измерения культур используются следующие синдромы, за исключением:

1. простота – сложность;
2. индивидуализм – коллективизм;
3. открытость – закрытость;
4. маскулинность – феминность;
5. духовность – бездуховность.

Задание 4 Прочитайте текст и выберите номер правильного ответа.

Принцип совместимости, когда разные группы сохраняют свои, присущие им культурные индивидуальности, хотя в тоже время объединяются в единое общество на другом, равно значимом для них основании, называется:

1. сегрегацией;
2. интеграцией;
3. сепарацией;
4. маргинализацией;
5. идентификацией.

Задание 5 Прочитайте текст и выберите номер правильного ответа.

Обратной стороной внутригруппового фаворитизма считается:

1. этноцентризм;
2. этническое самосознание;
3. этническая идентичность;
4. этнический автостереотип;
5. межгрупповая враждебность.

Задание 6 Прочитайте текст и выберите номер правильного ответа.

Приписывание причин поведения или результатов деятельности при восприятии людьми друга называют:

1. рефлексией;
2. сознание;
3. каузальной атрибуцией;
4. перцепцией;
5. иллюстрацией.

Задание 7 Прочитайте текст и выберите номер правильного ответа.

Упрощенными образами этнических групп являются:

1. этнические стереотипы;
2. этнические отношения;
3. этническая идентичность;
4. этническая эндогамия;
5. родной язык и культура.

Задание 8 Впишите пропущенное слово.

Американский кросс-культурный психолог Дж. Мацумото определил _____ как совокупность установок, ценностей, верований и поведения, разделяемых группой людей, но по-разному каждым индивидом, и передаваемых от поколения к поколению.

Задание 9 Впишите пропущенное слово.

По Г. Триандису, _____ – это определенный набор ценностей, установок, верований, норм и моделей поведения, которыми одна группа культур отличается от другой.

Задание 10 Впишите пропущенное слово.

Основная _____ этнической психологии на современном этапе – выявление психологических механизмов формирования позитивной этнической и культурной идентичности.

Задание 11 Впишите пропущенное слово.

Основные _____ этнопсихологии – модель социальной идентичности Тэджфела-Тернера, кризис личностной идентичности Э. Эриксона, иерархия потребностей А. Маслоу, методический аппарат Дж. Крамбо, построенный на теории В. Франкла о поисках личностью смысла жизни и др.

Задание 12 Впишите пропущенное слово.

Основная _____ этнической психологии на современном этапе – это исследование социально-психологических проблем межэтнического взаимодействия (особенностей межэтнического восприятия; психологических механизмов межэтнической напряженности; явлений этноцентризма и этнической интолерантности в межгрупповом взаимодействии; трансформации этнической идентичности; социально-психологических особенностей этнических миграций и аккультурации) и других аспектов межгрупповых отношений.

Задание 13 Впишите пропущенное слово.

Направленность и склад мышления личности, этнической группы – это _____.

Задание 14 Напишите развернутый обоснованный ответ на вопрос.

Каковы четыре последствия межэтнических взаимоотношений?

Задание 15 Напишите развернутый обоснованный ответ на вопрос.

Чем определяется взаимное непонимание, возникающее между людьми и вызываемые тем, что одно и то же явление имеет разные смысловые значения и неоднозначное толкование из-за принадлежности к разным этническим общностям?

Критерии оценивания в случае зачета

«зачтено» выставляется обучающемуся, который набрал 70% и более правильных ответов по оценочным материалам для каждой компетенции;

«не зачтено» выставляется обучающемуся, который набрал менее 70 % правильных ответов по оценочным материалам для каждой компетенции.

Компетенции ПК-1 и УК-1 сформированы, если обучающийся набрал 70% и более правильных ответов по оценочным материалам.

Компетенции ПК-1 и УК-1 не сформированы, если обучающийся набрал менее 70% правильных ответов по оценочным материалам.

3. МЕТОДИЧЕСКИЕ МАТЕРИАЛЫ, ОПРЕДЕЛЯЮЩИЕ ПРОЦЕДУРУ И КРИТЕРИИ ОЦЕНИВАНИЯ СФОРМИРОВАННОСТИ КОМПЕТЕНЦИЙ

Список вопросов для собеседования

1. Этнические стереотипы: история изучения и основные свойства.
2. Этнические стереотипы: проблема истинности.
3. Этнические стереотипы и механизм стереотипизации.
4. Социальная каузальная атрибуция.
5. Определение и классификации этнических конфликтов. Этнические конфликты: причины возникновения и способы урегулирования.
6. Урегулирование этнических конфликтов.
7. Проблема этнического терроризма.
8. Адаптация к новой культурной среде.
9. Адаптация. Аккультурация. Приспособление.
10. Культурный шок и этапы межкультурной адаптации.
11. Факторы, влияющие на процесс адаптации к новой культурной среде.
12. Последствия межкультурных контактов для групп и индивидов.
13. Подготовка к межкультурному взаимодействию.
14. Феномен тоталитарности. Колониалистский генезис нацизма и расизма.
15. Общее идеологическое поле нацизма, расизма и либерализма: единство аксиологии и антропологии.
16. Общепротестантский фактор формирования европейского комплекса превосходства.
Английский фактор формирования европейского комплекса превосходства.
17. Экономика нацизма и близких ему идеологий.
18. Россия и русские в периоды становления и реставрации нацизма.

Приложение к фонду оценочных средств
дисциплины "Психология этнической и
межкультурной социализации и адаптации"

Для направления подготовки "Прикладные математика и физика" (программа "Моделирование физических процессов в бортовых энергетических системах и установках") указаны следующие формулировки компетенций и их индикаторов:

ПК*	ПК-1. Способен к интенсивной научно-исследовательской деятельности
ПК**	ПК-1.3. Демонстрирует способность генерировать новые идеи на основе анализа научных достижений профессиональной предметной области с использованием цифровых инструментов
УК*	УК-1. Способен осуществлять критический анализ проблемных ситуаций на основе системного подхода, выработать стратегию действий
УК**	УК-1.2. Осуществляет поиск вариантов решения поставленной проблемной ситуации на основе доступных источников информации

Министерство науки и высшего образования Российской Федерации
федеральное государственное автономное образовательное учреждение
высшего образования «Самарский национальный исследовательский
университет имени академика С.П. Королева»



САМАРСКИЙ УНИВЕРСИТЕТ
SAMARA UNIVERSITY

УТВЕРЖДЕН

27 сентября 2024 года, протокол ученого совета
университета №2
Сертификат №: 20 08 е9 08 00 02 00 00 04 а9
Срок действия: с 27.02.24г. по 27.02.25г.
Владелец: проректор по учебной работе
А.В. Гаврилов

ФОНД ОЦЕНОЧНЫХ СРЕДСТВ ДИСЦИПЛИНЫ (МОДУЛЯ)
СОВРЕМЕННЫЕ ПРОБЛЕМЫ ЕСТЕСТВОЗНАНИЯ И УСТОЙЧИВОГО РАЗВИТИЯ

Код плана	<u>030401-2024-О-ПП-2г00м-02</u>
Основная образовательная программа высшего образования по направлению подготовки (специальности)	<u>03.04.01 Прикладные математика и физика</u>
Профиль (программа)	<u>Моделирование физических процессов в бортовых энергетических системах и установках</u>
Квалификация (степень)	<u>Магистр</u>
Блок, в рамках которого происходит освоение модуля (дисциплины)	<u>Б1</u>
Шифр дисциплины (модуля)	<u>Б1.О.05</u>
Институт (факультет)	<u>Институт двигателей и энергетических установок</u>
Кафедра	<u>теплотехники и тепловых двигателей</u>
Форма обучения	<u>очная</u>
Курс, семестр	<u>1 курс, 1 семестр</u>
Форма промежуточной аттестации	<u>зачет</u>

Самара, 2024

1. ОЦЕНОЧНЫЕ МАТЕРИАЛЫ ДЛЯ ТЕКУЩЕГО КОНТРОЛЯ УСПЕВАЕМОСТИ ОБУЧАЮЩИХСЯ ПО ДИСЦИПЛИНЕ

Текущий контроль успеваемости является обязательной частью внутренней системы оценки качества освоения обучающимися образовательной программы. Текущий контроль успеваемости проводится в рамках изучения дисциплины в течение семестра. Виды, формы и график определяется преподавателем.

2. ТИПОВЫЕ КОНТРОЛЬНЫЕ ЗАДАНИЯ ИЛИ ИНЫЕ МАТЕРИАЛЫ ДЛЯ ОЦЕНКИ ЗНАНИЙ, УМЕНИЙ, НАВЫКОВ И (ИЛИ) ОПЫТА ДЕЯТЕЛЬНОСТИ, ХАРАКТЕРИЗУЮЩИХ УРОВЕНЬ СФОРМИРОВАННОСТИ КОМПЕТЕНЦИЙ

Компетенция ОПК-3 Способен в рамках своей профессиональной деятельности анализировать, выявлять, формализовать и находить решения фундаментальных и прикладных научно-технических, технологических и инновационных задач

1. Прочитайте текст и выберите один правильный вариант ответа

Назовите способы познания и освоения окружающего мира, НЕ выработанные людьми на протяжении всей истории цивилизации

1. Обыденный
2. Мифологический
3. Религиозный
4. Мистический.

2. Прочитайте текст и выберите один правильный вариант ответа

Что не относят к основным структурным компонентам науки как системной целостности

1. Деятельность
2. Умение
3. Знание
4. Социальный институт

3. Прочитайте текст и выберите один правильный вариант ответа

Какую из ниженазванных функций нельзя назвать общей функцией науки?

1. Культурно-мировоззренческая
2. Познавательная
3. Религиозно-пропагандистская
4. Производительная

4. Прочитайте текст и выберите один правильный вариант ответа

Что относится к специальным функциям науки?

1. функция обнаружения объективных законов действительности
2. функция поиска смысла жизни
3. функция поиска внеземных цивилизаций
4. функция обнаружения новых источников энергии

5. Прочитайте текст и выберите один правильный вариант ответа

Какую из ниженазванных функций нельзя назвать специальной функцией науки?

1. Функция обнаружения объективных законов действительности
2. Функция получения объективной истины
3. Функция формирования картины мира
4. Функция управления человеческим социумом

6. Прочитайте текст и выберите один правильный вариант ответа

Что такое паранаучное познание окружающей действительности?

1. Обыденное познание или здравый смысл, не формализуется и не описывается законами
2. Познание несовместимое, отклоняющееся от эталонов и норм, принятых в науке
3. Познание, сознательно эксплуатирующее домыслы, мифы и предрассудки
4. Познание, утопичное и сознательно искажающее представления о действительности в борьбе с наукой

7. Прочитайте текст и выберите один правильный вариант ответа

Какие из названных отличительных признаков научного познания таковыми не являются?

1. Особый язык, придающий строгие значения научным терминам и понятиям

2. Своя методология, т.е. совокупность методов и приемов познания
3. Клерикальное представление о сути развития научного познания мира
4. Научное знание основывается, доказывается, подтверждается экспериментом

8. Впишите пропущенное слово

_____ - совокупность наук о природе как единой целостности. Изучает природные объекты и происходящие в них процессы, включает в предмет своего познания объекты, созданные человеком.

9. Впишите пропущенное слово

_____ - это процесс, рассматриваемый в целом.

10. Впишите пропущенное словосочетание

_____ - это наиболее сложный и эффективный метод научного познания.

11. Впишите пропущенное слово

Задачей _____ наук является познание законов, управляющих поведением и взаимодействием базисных структур природы, общества и мышления.

12. Впишите пропущенное словосочетание

Цель _____ наук - применение результатов фундаментальных наук для решения не только познавательных, но и социально-практических, производственных, технических проблем.

13. Впишите пропущенное слово

В современной науке выделяют три формы научного познания: _____, теоретическая и производственно-техническая.

14. Прочитайте текст и напишите развернутый ответ

Какие виды экспериментов в научном познании вы можете назвать?

15. Прочитайте текст и напишите развернутый ответ

Какие три математических метода наиболее широко и эффективно применяются в современном естествознании?

Компетенция ОПК- 4 Способен выбирать цели своей профессиональной деятельности и пути их достижения, осуществлять научный, технический, технологический и инновационный поиск, прогнозировать научные, производственные технологические и социально-экономические последствия

1. Прочитайте текст и выберите один правильный вариант ответа

Какой элемент из перечисленных лишний в понятии "Производственная революция"?

1. аграрная революция
2. общественно-социальная революция
3. промышленная революция
4. научно-техническая революция

2. Прочитайте текст и выберите один правильный вариант ответа

Что относится к аграрной революции?

1. специализация производства
2. комплексная механизация и автоматизация производства
3. интенсификация производства
4. переход к ирригационному или плужному неполивному земледелию

3. Прочитайте текст и выберите один правильный вариант ответа

Что не относится к главным направлениям НТР?

1. комплексная автоматизация производства, контроля и управления на основе широкого применения ЭВМ
2. открытие и применение новых видов энергии
3. гармоничное развитие человека и общества
4. создание и применение новых видов конструкционных материалов

4. Прочитайте текст и выберите один правильный вариант ответа

Что не относится к основным тенденциям в развитии общества в настоящее время?

1. увеличение роли человеческого фактора в экономике;
2. формирование новых, более высоких технологий;
3. структурное изменение экономической и социальной структуры общества;
4. возрастание роли организации и управления в общественной жизни

5. увеличение доли ручного труда

5. Прочитайте текст и выберите один правильный вариант ответа

Какие отрасли науки не имеют непосредственного отношения к современной физике?

1. атомная физика
2. классическая физика
3. физика полупроводников и наноматериалов
4. термодинамика неравновесных процессов

6. Прочитайте текст и выберите один правильный вариант ответа

Какое открытие в области физики в начале XX века стало основанием для формирования квантовой механики?

1. открытие В. К. Рентгеном таинственных «X-лучей»
2. открытие Дж. Томсоном первой элементарной частицы
3. гипотеза Л. Де Бройля о волновых свойствах материи
4. открытие П. Н. Лебедева светового давления

7. Прочитайте текст и выберите один правильный вариант ответа

Что послужило началом процессу становления релятивистской физики?

1. открытие Дж. Томсоном первой элементарной частицы
2. гипотеза Л. Де Бройля о волновых свойствах материи
3. открытие П. Н. Лебедева светового давления
4. открытие А. Эйнштейна специальной теории относительности

8. Впишите пропущенное слово

В основу _____ теории относительности А. Эйнштейном был положен принцип относительности, представляющий собой обобщение принципа относительности Г. Галилея, на электромагнитные явления.

9. Впишите пропущенное слово

_____ теория относительности - релятивистская теория тяготения – основана на обобщении принципов специальной теории относительности на случай неинерциальных систем отсчета, с одной стороны, и на принципе эквивалентности гравитационной и инертной масс - с другой.

10. Впишите пропущенное слово

_____ системы - это такие системы, которые поддерживаются в определенном состоянии за счет непрерывного притока извне и (или) стока вовне вещества, энергии или информации.

11. Впишите пропущенное слово

_____ - это тенденция к размыванию организации, но в нелинейных, неравновесных системах она проявляет себя и через противоположную функцию - структурообразование.

12. Впишите пропущенное словосочетание

Определение термина «_____», близкое к современному пониманию, ввёл Герман Хакен в 1977 году в своей книге с одноименным названием. Однако сама идея самоорганизации имела место в классической науке XVIII-XIX вв. В 1987 году Жан-Мари Лен ввёл термины «самоорганизация» и «самосборка».

13. Впишите пропущенное слово

К одному из основных направлений научно-технической _____ относится комплексная автоматизация производства, контроля и управления на основе широкого применения ЭВМ.

14. Прочитайте текст и напишите развернутый ответ

Что включает в себя понятие производственной революции?

15. Прочитайте текст и напишите развернутый ответ

В чем заключается главная идея синергетики?

Компетенции ОПК-3 и ОПК-4 сформированы, если обучающийся набрал 70% и более правильных ответов по оценочным материалам.

Компетенции ОПК-3 и ОПК-4 не сформированы, если обучающийся набрал менее 70% правильных ответов по оценочным материалам.

3. МЕТОДИЧЕСКИЕ МАТЕРИАЛЫ, ОПРЕДЕЛЯЮЩИЕ ПРОЦЕДУРУ И КРИТЕРИИ ОЦЕНИВАНИЯ СФОРМИРОВАННОСТИ КОМПЕТЕНЦИЙ

Список вопросов для собеседования

Семестр 1

1. Что относится к основным направлениям научно-технического прогресса?
2. Что является целью мероприятий научно-технического прогресса?
3. Что такое научно-технический прогресс?
4. В чем заключается область исследований синергетики?
5. Что такое «нелинейность» с точки зрения синергетики?
6. Что такое «диссипативность» с точки зрения синергетики?
7. Что такое «открытость» с точки зрения синергетики?
8. В чем заключается концепция самоорганизации в современном естествознании
9. Какие черты постнеклассической (современной науки) вы можете назвать?
10. Чем отличается общая теория относительности (ОТО) от специальной теории относительности (СТО)?
11. Что собой (в общем виде) представляет специальная теория относительности (СТО)?
12. Каковы в настоящее время основные тенденции в развитии общества?
13. Что собой представляет научно-информационная (техническая) революция?
14. Что собой представляет промышленная революция?
15. Что собой представляет аграрная революция?

Критерии оценивания зачета

«зачтено» выставляется обучающемуся, который набрал 70% и более правильных ответов по оценочным материалам для каждой компетенции;

«не зачтено» выставляется обучающемуся, который набрал менее 70 % правильных ответов по оценочным материалам для каждой компетенции.

Министерство науки и высшего образования Российской Федерации
федеральное государственное автономное образовательное учреждение
высшего образования «Самарский национальный исследовательский
университет имени академика С.П. Королева»



САМАРСКИЙ УНИВЕРСИТЕТ
SAMARA UNIVERSITY

УТВЕРЖДЕН

27 сентября 2024 года, протокол ученого совета
университета №2
Сертификат №: 20 08 е9 08 00 02 00 00 04 а9
Срок действия: с 27.02.24г. по 27.02.25г.
Владелец: проректор по учебной работе
А.В. Гаврилов

ФОНД ОЦЕНОЧНЫХ СРЕДСТВ ДИСЦИПЛИНЫ (МОДУЛЯ)
СТРАТЕГИИ УСТОЙЧИВОГО БИЗНЕСА

Код плана	<u>030401-2024-О-ПП-2г00м-02</u>
Основная образовательная программа высшего образования по направлению подготовки (специальности)	<u>03.04.01 Прикладные математика и физика</u>
Профиль (программа)	<u>Моделирование физических процессов в бортовых энергетических системах и установках</u>
Квалификация (степень)	<u>Магистр</u>
Блок, в рамках которого происходит освоение модуля (дисциплины)	<u>Б1</u>
Шифр дисциплины (модуля)	<u>Б1.В.ДВ.01.17</u>
Институт (факультет)	<u>Институт двигателей и энергетических установок</u>
Кафедра	<u>экономики</u>
Форма обучения	<u>очная</u>
Курс, семестр	<u>2 курс, 3 семестр</u>
Форма промежуточной аттестации	<u>зачет</u>

Самара, 2024

1. ОЦЕНОЧНЫЕ МАТЕРИАЛЫ ДЛЯ ТЕКУЩЕГО КОНТРОЛЯ УСПЕВАЕМОСТИ ОБУЧАЮЩИХСЯ ПО ДИСЦИПЛИНЕ

Текущий контроль успеваемости является обязательной частью внутренней системы оценки качества освоения обучающимися образовательной программы. Текущий контроль успеваемости проводится в рамках изучения дисциплины в течение семестра. Виды, формы и график определяется преподавателем.

2. ТИПОВЫЕ КОНТРОЛЬНЫЕ ЗАДАНИЯ ИЛИ ИНЫЕ МАТЕРИАЛЫ ДЛЯ ОЦЕНКИ ЗНАНИЙ, УМЕНИЙ, НАВЫКОВ И (ИЛИ) ОПЫТА ДЕЯТЕЛЬНОСТИ, ХАРАКТЕРИЗУЮЩИХ УРОВЕНЬ СФОРМИРОВАННОСТИ КОМПЕТЕНЦИЙ

ПК*

1. Прочитайте текст и выберите один правильный вариант ответа.

Основным противоречием между развитием общества и окружающей природной средой является:

1. Противоречие между прошлым и настоящим поколениями;
2. Противоречие между растущими потребностями и ограниченными ресурсами;
3. Противоречие между настоящим и будущим поколениями;
4. Противоречие между странами.

2. Прочитайте текст и выберите один правильный вариант ответа.

Какое из этих положений имеет прямое отношения к определению предмета экологической экономики?

1. Эффективное использование природных ресурсов;
2. Минимальные затраты капитала;
3. Максимальное удовлетворение потребностей;
4. Редкость блага.

3. Прочитайте текст и выберите один правильный вариант ответа.

Характерной чертой техногенного типа развития является:

1. Экономия невозобновимых ресурсов;
2. Сверхэксплуатация возобновляемых ресурсов;
3. Минимизация отходов и загрязнений окружающей среды;
4. Все вышеперечисленное.

4. Прочитайте текст и выберите один правильный вариант ответа.

Полезные ископаемые относятся к группе природных ресурсов:

1. Исчерпаемых, возобновимых;
2. Неисчерпаемых, возобновимых;
3. Исчерпаемых, невозобновимых;
4. Неисчерпаемых.

5. Прочитайте текст и выберите один правильный вариант ответа.

Существуют следующие критерии выхода из кризисных экологических ситуаций:

1. Политические последствия;
2. Величина инвестиций и их эффективность;
3. Экономические последствия;
4. Социальные приоритеты.

6. Прочитайте текст и выберите один правильный вариант ответа.

Смысл устойчивого развития общества заключается в:

1. Предотвращении необратимых губительных для человека изменений в окружающей среде;
2. Сохранении темпов воспроизводства населения;
3. Увеличении темпов экономического роста поддержании баланса в системе «человек-природа» господстве человека над природой;
4. Увеличение темпов общественного производства.

7. Прочитайте текст и выберите один правильный вариант ответа.

К исчерпаемым невозобновимым природным ресурсам относятся:

1. Водные;
2. Лесные;
3. Нефтяные;
4. Биологические.

8. Впишите пропущенную фразу из двух слов.

_____ – это комплекс мер, нацеленных на удовлетворение текущих потребностей человека при сохранении окружающей среды и ресурсов, то есть без ущерба для возможности будущих поколений удовлетворять свои собственные потребности.

9. Впишите пропущенное слово.

_____ – это основополагающий, но не единственный принцип, определяющий функционирование системы.

10. Впишите пропущенное слово.

В модели _____ вводятся понятия уровня накопления субстанций и темпа потока, представляющего расход этой субстанции.

11. Впишите пропущенное слово.

_____ – это единственное вещество, которое в природе присутствует в жидком, твердом и газообразном состояниях.

12. Впишите пропущенное слово.

_____ – это перечень тем устойчивого развития компании.

13. Впишите пропущенное слово.

_____ – это существенное экономическое, экологическое и социальное влияние деятельности компании.

14. Прочитайте текст и запишите развернутый ответ.

Перечислите основные элементы, необходимые для разработки стратегии.

15. Прочитайте текст и запишите развернутый ответ.

Назовите основные элементы «пяти сил» Портера.

УК*

1. Прочитайте текст и выберите один правильный вариант ответа.

Антропогенное загрязнение – загрязнение, вызванное:

1. Атмосферными осадками;
2. Деятельностью человека;
3. Эрозией почвы;
4. В результате природных катаклизмов.

2. Прочитайте текст и выберите один правильный вариант ответа.

Плата за загрязнение окружающей среды представляет собой особый вид:

1. Отчетности;
2. Стоимостной оценки средозащитных мероприятий;
3. Управленческого учета;
4. Налогообложения.

3. Прочитайте текст и выберите один правильный вариант ответа.

Типы эколого-экономического развития отрасли железнодорожного транспорта:

1. Техногенный;
2. Сбалансированный;
3. Стандартный;
4. Устойчивый.

4. Прочитайте текст и выберите один правильный вариант ответа.

Показатели экономической ценности природы:

1. Рента;
2. Рентабельность;
3. Альтернативная стоимость;
4. Рыночная оценка.

5. Прочитайте текст и выберите один правильный вариант ответа.

Лесонасаждения вдоль трассы железной дороги выполняют функции:

1. Снегозащитные;
2. Эстетические;
3. Охранительные;
4. Ветроослабляющие.

6. Прочитайте текст и выберите один правильный вариант ответа.

Экономический результат от создания ветроослабляющих насаждений складывается из:

1. Экономии от ускорения движения поездов;
2. Экономии от предупреждения сбоев и перерывов в движении поездов;
3. Экономии в результате сокращения расходов на электроэнергию и топливо;
4. Прибыли от реализации лесной продукции.

7. Прочитайте текст и выберите один правильный вариант ответа.

Какие три базовые функции выполняет природный капитал:

1. Ресурсная, экосистемная, эстетическая;
2. Ресурсная, экосистемная, стимулирующая;
3. Экосистемная, стимулирующая, контролирующая;
4. Экосистемная, эстетическая, информационная.

8. Впишите пропущенное слово.

_____ – это внешние эффекты (или последствия) экономической деятельности, которые положительно или отрицательно воздействуют на другую сторону.

9. Впишите пропущенную фразу из двух слов.

_____ – это результат протекающих в течении многих тысяч лет геологических, климатических и почвообразовательных процессов.

10. Впишите пропущенную фразу из двух слов.

_____ – это количественно измеряемый или расчетный показатель, который характеризует экологичность воздействия города на окружающую среду.

11. Впишите пропущенное слово.

_____ – это сочетание частоты (вероятности) и последствий определенного опасного события.

12. Впишите пропущенную фразу из двух слов.

_____ – это город будущего, включающий в себя все решения по экологизации зданий и сооружений и всей деятельности в городе.

13. Впишите пропущенное слово.

_____ – это наиболее фундаментальная составляющая конкурентоспособной позиции и перспектив.

14. Прочитайте текст и запишите развернутый ответ.

Из каких уровней состоит система индикаторов экологической эффективности?

15. Прочитайте текст и запишите развернутый ответ.

Что может служить информационной основой для разработки индикаторов устойчивого развития?

Компетенции ПК-* и УК-* сформированы, если обучающийся набрал 70% и более правильных ответов по оценочным материалам.

Компетенции ПК-* и УК-* не сформированы, если обучающийся набрал менее 70% правильных ответов по оценочным материалам.

3. МЕТОДИЧЕСКИЕ МАТЕРИАЛЫ, ОПРЕДЕЛЯЮЩИЕ ПРОЦЕДУРУ И КРИТЕРИИ ОЦЕНИВАНИЯ СФОРМИРОВАННОСТИ КОМПЕТЕНЦИЙ

Список вопросов для собеседования

Семестр 3

1. Появление понятия устойчивое развитие.
2. Естественнонаучный подход к устойчивости развития в экологическом аспекте.
3. Направления анализа устойчивого развития к определению устойчивого развития.
4. Проблемы науки и образования в переходе к устойчивому развитию.
5. Необходимость разработки новых показателей развития экономики.
6. Подходы к определению индикаторов устойчивого развития.
7. Интегральные индикаторы устойчивого развития.
8. Системы индикаторов устойчивого развития.
9. Перспективы использования циркулярных бизнес-моделей в различных секторах российской экономики.
10. Передовая практика применения модели циркулярной экономики в развитых странах и зарубежных компаниях.
11. Теоретическая модель циркулярной экономики.
12. Проблемы построения зеленой экономики.
13. Предпосылки развития международных инициатив по устойчивому развитию.
14. Институциональные аспекты международного сотрудничества в области устойчивого развития.
15. Оценка прогресса в международном сотрудничестве по устойчивому развитию. Ключевые направления сотрудничества на региональном уровне.

16. Бизнес и устойчивое развитие.
17. Факторы эволюции отношения бизнеса к стратегии устойчивого развития.
18. Международные организации предпринимателей за устойчивое развитие. Корпоративная социальная ответственность.
19. Другие добровольные инструменты экологической и социальной политики компаний.
20. Воздействие на окружающую среду, основные эколого-экономические проблемы.

Критерии оценивания зачета:

«зачтено» выставляется обучающемуся, который набрал 70% и более правильных ответов по оценочным материалам для каждой компетенции;

«не зачтено» выставляется обучающемуся, который набрал менее 70% правильных ответов по оценочным материалам для каждой компетенции.

Приложение к фонду оценочных средств
дисциплины "Стратегии устойчивого бизнеса"

Для направления подготовки "Прикладные математика и физика" (программа "Моделирование физических процессов в бортовых энергетических системах и установках") указаны следующие формулировки компетенций и их индикаторов:

ПК*	ПК-1. Способен к интенсивной научно-исследовательской деятельности
ПК**	ПК-1.3. Демонстрирует способность генерировать новые идеи на основе анализа научных достижений профессиональной предметной области с использованием цифровых инструментов
УК*	УК-1. Способен осуществлять критический анализ проблемных ситуаций на основе системного подхода, выработать стратегию действий
УК**	УК-1.2. Осуществляет поиск вариантов решения поставленной проблемной ситуации на основе доступных источников информации



САМАРСКИЙ УНИВЕРСИТЕТ
SAMARA UNIVERSITY

УТВЕРЖДЕН

27 сентября 2024 года, протокол ученого совета
университета №2
Сертификат №: 20 08 е9 08 00 02 00 00 04 а9
Срок действия: с 27.02.24г. по 27.02.25г.
Владелец: проректор по учебной работе
А.В. Гаврилов

ФОНД ОЦЕНОЧНЫХ СРЕДСТВ ДИСЦИПЛИНЫ (МОДУЛЯ)
ТАЙМ-МЕНЕДЖМЕНТ ПРОФЕССИОНАЛЬНОЙ КАРЬЕРЫ И ЛИЧНОСТНОГО РОСТА

Код плана	<u>030401-2024-О-ПП-2г00м-02</u>
Основная образовательная программа высшего образования по направлению подготовки (специальности)	<u>03.04.01 Прикладные математика и физика</u>
Профиль (программа)	<u>Моделирование физических процессов в бортовых энергетических системах и установках</u>
Квалификация (степень)	<u>Магистр</u>
Блок, в рамках которого происходит освоение модуля (дисциплины)	<u>Б1</u>
Шифр дисциплины (модуля)	<u>Б1.В.ДВ.01.18</u>
Институт (факультет)	<u>Институт двигателей и энергетических установок</u>
Кафедра	<u>общего и стратегического менеджмента</u>
Форма обучения	<u>очная</u>
Курс, семестр	<u>2 курс, 3 семестр</u>
Форма промежуточной аттестации	<u>зачет</u>

Самара, 2024

1. ОЦЕНОЧНЫЕ МАТЕРИАЛЫ ДЛЯ ТЕКУЩЕГО КОНТРОЛЯ УСПЕВАЕМОСТИ ОБУЧАЮЩИХСЯ ПО ДИСЦИПЛИНЕ

Текущий контроль успеваемости является обязательной частью внутренней системы оценки качества освоения обучающимися образовательной программы. Текущий контроль успеваемости проводится в рамках изучения дисциплины в течение семестра. Виды, формы и график определяется преподавателем.

2. ТИПОВЫЕ КОНТРОЛЬНЫЕ ЗАДАНИЯ ИЛИ ИНЫЕ МАТЕРИАЛЫ ДЛЯ ОЦЕНКИ ЗНАНИЙ, УМЕНИЙ, НАВЫКОВ И (ИЛИ) ОПЫТА ДЕЯТЕЛЬНОСТИ, ХАРАКТЕРИЗУЮЩИХ УРОВЕНЬ СФОРМИРОВАННОСТИ КОМПЕТЕНЦИЙ

УК-

1. Прочитайте вопрос и выберите один вариант ответа:

К гибким задачам относится задача (выберите все правильные ответы):

- 1) встретить в аэропорту представителя заказчика, прибывающего рейсом 324 в 20.00;
- 2) представить новую концепцию развития отдела в понедельник, в 13.00;
- 3) обязательно сегодня сдать отчет в бухгалтерию до 18.00;
- 4) разработать регламент обработки входящих заказов;

2. Прочитайте вопрос и выберите один вариант ответа:

Лишний шаг в алгоритме жестко-гибкого планирования:

- 1) выполненное – вычеркнуть;
- 2) выделить приоритетные задачи;
- 3) составить список жестких задач;
- 4) составить список гибких задач;
- 5) определить бюджет времени для приоритетных задач;

3. Прочитайте вопрос и выберите один вариант ответа:

Матрица Эйзенхауэра позволяет расставить приоритеты, оценив все задачи по двум критериям:

- 1) гибкость и жесткость,
- 2) важность и гибкость,
- 3) важность и срочность,
- 4) бюджетированность и регулярность;
- 5) жесткость и срочность;

4. Прочитайте вопрос и выберите один вариант ответа:

Неэффективно организованные процессы деятельности, ведущие к потерям времени, называются:

- 1) расхитителями собственности;
- 2) растратчиками финансового капитала;
- 3) рубрикаторами потерь;
- 4) поглотители времени;
- 5) похитителями качества

5. Прочитайте вопрос и выберите один вариант ответа:

Техника хронометража помогает:

- 1) определить критерии для формулирования цели;
- 2) выявить надцели;
- 3) выявить свои типовые стратегические цели;

- 4) определить основные ценности;
- 5) выявить свои типовые поглотители времени

6. Прочитайте вопрос и выберите один вариант ответа:

Учет расходов личного времени путем простой письменной фиксации – это:

- 1) кредитование,
- 2) планирование,
- 3) бюджетирование,
- 4) хронометраж,
- 5) хронология.

7. Прочитайте вопрос и выберите один вариант ответа:

В контекстном планировании задачи, для которых время исполнения известно заранее, называются:

- 1) жесткими,
- 2) бюджетизируемыми,
- 3) приоритетными,
- 4) неважными,
- 5) гибкими

8. Закончите фразу пропущенным словом:

Одним из видов хронофагов является _____

9. Закончите фразу пропущенным словом:

Для создания эффективного обзора задач важен принцип _____

10. Закончите фразу пропущенным словом:

Древние греки называли поглотители времени _____

11. Закончите фразу пропущенным словом:

Одна из главных пропорций в тайм-менеджменте - _____

12. Вставьте пропущенное слово:

Непринятие большей ответственности является _____ в профессиональной карьере:

13. Закончите фразу пропущенным словом:

Формальное представление о пути, который нужно пройти, что бы получить необходимые знания и овладеть навыками, называется _____

14. Прочитайте вопрос и запишите развернутый ответ:

В чем смысл специальной техники тайм-менеджмента «stop doing»?

15. Прочитайте вопрос и запишите развернутый ответ:

Объясните смысл техники тайм-менеджмента «Хронометраж»

ПК-

1. Прочитайте вопрос и выберите один вариант ответа:

Концепция тайм-менеджмента помогает:

- 1) сформулировать цель управления временем;
- 2) овладеть новой профессией;

- 3) определить причину, по которой человеку необходимо научиться управлять своим временем;
- 4) понять основные принципы управления временем.

2. Прочитайте вопрос и выберите один вариант ответа:

Стратегия достижения SMART-цели (действие в задачной ситуации) называется ...

- 1) «Веером возможностей»;
- 2) «Пирогом времени»;
- 3) «Воронкой шагов»;
- 4) Методом «Швейцарского сыра»;
- 5) Методом Шваба.

3. Прочитайте вопрос и выберите один вариант ответа:

Показателем для хронометража может быть:

- 1) Любая цель;
- 2) Цель соответствующая SMART-критериям;
- 3) Главная цель жизни;
- 4) Надцель;
- 5) Только одна цель стратегического уровня.

4. Прочитайте вопрос и выберите один вариант ответа:

Один из шагов техники хронометража заключается в том, чтобы ...

- 1) Проследить изменение приоритетности показателей;
- 2) Отследить изменения показателей в динамике с помощью графика;
- 3) Отследить динамику показателей с помощью матрицы Эйзенхауэра;
- 4) Провести наблюдение за изменениями критериев приоритетности задач;
- 5) Построить двумерный график проекта для всех задач.

5. Прочитайте вопрос и выберите один вариант ответа:

При использовании многокритериальной оценки каждый вариант оценивается:

- 1) Только по одному самому важному критерию;
- 2) По всем критериям;
- 3) По первым трем критериям;
- 4) По критерию, имеющему самый большой вес;
- 5) По двум категориям, которым присвоен наибольший вес.

6. Прочитайте вопрос и выберите один вариант ответа:

Правильно сформулированная цель должна соответствовать SMART-критериям, одним из которых является:

- 1) контекстуальность
- 2) релевантность
- 3) хронометрированность
- 4) пертинентность

7. Прочитайте вопрос и выберите один вариант ответа:

Подход, при котором человек действует вопреки внешним обстоятельствам, активно влияет на свою жизнь, называется:

- 1) Смартизированным;
- 2) Реактивным;
- 3) Мотивационным;
- 4) Проактивным;
- 5) Приоритезированным

8. Закончите фразу пропущенным словосочетанием:

Матрица Эйзенхауэра делит дела, с одной стороны, на важные и неважные (менее важные), с другой стороны, на _____

9. Закончите фразу пропущенным словом:

Принцип в тайм-менеджменте, утверждающий, что цель или задача должна быть конкретной, измеримой, достижимой за определенной период времени, актуальной или истинной, называется _____

10. Вставьте пропущенное слово:

Такие участники совещаний, как доминатор; многозадачный человек; пустослов, _____ нормальному тайм-менеджменту:

11. Закончите фразу пропущенным словосочетанием:

«Бюджетные» задачи в тайм-менеджменте - Это важные, объемные задачи, требующие значительных ресурсов («бюджета») времени, не имеющие обычно привязки к началу исполнения, но имеющие _____

12. Вставьте пропущенное слово:

_____ в тайм-менеджменте – это стремление отложить решение задачи на последний период, когда при определенных усилиях задание будет исполнено в срок

13 Закончите фразу пропущенным словосочетанием:

«Жесткими задачами» в тайм-менеджменте называются задачи, имеющие строгую привязку ко _____

14. Прочитайте вопрос и запишите развернутый ответ:

Дайте определение профессиональной карьеры

15. Прочитайте вопрос и запишите развернутый ответ:

Назовите стороны Партнерства по планированию и развитию карьеры

Компетенции УК*, ПК* сформированы, если обучающийся набрал 70% и более правильных ответов по оценочным материалам.

Компетенции УК*, ПК* не сформированы, если обучающийся набрал менее 70% правильных ответов по оценочным материалам.

3. МЕТОДИЧЕСКИЕ МАТЕРИАЛЫ, ОПРЕДЕЛЯЮЩИЕ ПРОЦЕДУРУ И КРИТЕРИИ ОЦЕНИВАНИЯ СФОРМИРОВАННОСТИ КОМПЕТЕНЦИЙ

Зачет проставляется по совокупности текущей успеваемости с учетом балльно-рейтинговой системы (БРС).

Технологическая карта балльно-рейтинговой системы

№ п/п	Вид работ	Сумма в баллах
1.	Активная познавательная работа во время занятий (конспектирование дополнительной и специальной литературы; участие в оценке результатов обучения других и самооценка; участие в обсуждении проблемных вопросов по теме занятия и т.д.)	До 18 баллов

2.	Контрольные мероприятия	До 7 баллов
	Тестирование	До 7 баллов
3.	Выполнение заданий по дисциплине в течение семестра	До 20 баллов
	Реферат	до 13 баллов
	Эссе	до 12 баллов
	Решение кейсов	До 30 баллов (до 10 баллов за каждый)
4.	Выполнение дополнительных практико-ориентированных заданий	до 20 баллов
	Выполнение творческого проекта	до 10 баллов
	Участие в студенческой научной конференции	до 10 баллов
	Итого:	100 баллов

Критерии оценивания

«зачтено» выставляется обучающемуся, который набрал 70% и более правильных ответов по оценочным материалам для каждой компетенции, а также не менее 50 баллов по БРС;

«не зачтено» выставляется обучающемуся, который набрал менее 70 % правильных ответов по оценочным материалам для каждой компетенции или менее 50 баллов по БРС.

Приложение к фонду оценочных средств
дисциплины "Тайм-менеджмент профессиональной
карьеры и личностного роста"

Для направления подготовки "Прикладные математика и физика" (программа "Моделирование физических процессов в бортовых энергетических системах и установках") указаны следующие формулировки компетенций и их индикаторов:

ПК*	ПК-1. Способен к интенсивной научно-исследовательской деятельности
ПК**	ПК-1.3. Демонстрирует способность генерировать новые идеи на основе анализа научных достижений профессиональной предметной области с использованием цифровых инструментов
УК*	УК-1. Способен осуществлять критический анализ проблемных ситуаций на основе системного подхода, вырабатывать стратегию действий
УК**	УК-1.2. Осуществляет поиск вариантов решения поставленной проблемной ситуации на основе доступных источников информации



САМАРСКИЙ УНИВЕРСИТЕТ
SAMARA UNIVERSITY

УТВЕРЖДЕН

27 сентября 2024 года, протокол ученого совета
университета №2
Сертификат №: 20 08 е9 08 00 02 00 00 04 а9
Срок действия: с 27.02.24г. по 27.02.25г.
Владелец: проректор по учебной работе
А.В. Гаврилов

ФОНД ОЦЕНОЧНЫХ СРЕДСТВ ДИСЦИПЛИНЫ (МОДУЛЯ)
ТЕОРИЯ И РАСЧЕТ ТЕРМОДИНАМИЧЕСКИХ ЦИКЛОВ БОРТОВЫХ ЭНЕРГЕТИЧЕСКИХ СИСТЕМ И
УСТАНОВОК

Код плана	<u>030401-2024-О-ПП-2г00м-02</u>
Основная образовательная программа высшего образования по направлению подготовки (специальности)	<u>03.04.01 Прикладные математика и физика</u>
Профиль (программа)	<u>Моделирование физических процессов в бортовых энергетических системах и установках</u>
Квалификация (степень)	<u>Магистр</u>
Блок, в рамках которого происходит освоение модуля (дисциплины)	<u>Б1</u>
Шифр дисциплины (модуля)	<u>Б1.В.02</u>
Институт (факультет)	<u>Институт двигателей и энергетических установок</u>
Кафедра	<u>теплотехники и тепловых двигателей</u>
Форма обучения	<u>очная</u>
Курс, семестр	<u>1 курс, 2 семестр</u>
Форма промежуточной аттестации	<u>экзамен</u>

Самара, 2024

1. ОЦЕНОЧНЫЕ МАТЕРИАЛЫ ДЛЯ ТЕКУЩЕГО КОНТРОЛЯ УСПЕВАЕМОСТИ ОБУЧАЮЩИХСЯ ПО ДИСЦИПЛИНЕ

Текущий контроль успеваемости является обязательной частью внутренней системы оценки качества освоения обучающимися образовательной программы. Текущий контроль успеваемости проводится в рамках изучения дисциплины в течение семестра. Виды, формы и график определяется преподавателем.

2. ТИПОВЫЕ КОНТРОЛЬНЫЕ ЗАДАНИЯ ИЛИ ИНЫЕ МАТЕРИАЛЫ ДЛЯ ОЦЕНКИ ЗНАНИЙ, УМЕНИЙ, НАВЫКОВ И (ИЛИ) ОПЫТА ДЕЯТЕЛЬНОСТИ, ХАРАКТЕРИЗУЮЩИХ УРОВЕНЬ СФОРМИРОВАННОСТИ КОМПЕТЕНЦИЙ

Компетенция ПК-4 Способен демонстрировать знание теоретических основ конструкций и рабочих процессов, выполнять проектирование сложных изделий, их узлов, систем и элементов

1. Прочитайте текст и выберите один правильный вариант ответа

Эти энергетические установки используют в качестве источника энергии электромагнитное излучение Солнца:

1. солнечные батареи;
2. топливные элементы
3. аккумуляторные установки,
4. термоэлектрические генераторы

2. Прочитайте текст и выберите один правильный вариант ответа

Эти энергетические установки используют в качестве источника энергии запасенную ранее энергию:

1. солнечные батареи;
2. топливные элементы
3. аккумуляторные установки,
4. термоэлектрические генераторы

3. Прочитайте текст и выберите один правильный вариант ответа

Эти энергетические установки используют в качестве источника химического топлива

1. солнечные батареи;
2. топливные элементы
3. аккумуляторные установки,
4. термоэлектрические генераторы

4. Прочитайте текст и выберите один правильный вариант ответа

Эти энергетические установки используют в качестве источника энергии тепло от радиоактивного распада:

1. солнечные батареи;
2. топливные элементы
3. аккумуляторные установки,
4. термоэлектрические генераторы

5. Прочитайте текст и выберите один правильный вариант ответа

Какая из представленных ниже энергетических установок является предпочтительной при совершении длительных космических миссий к окраинам Солнечной системы (например, к Плутону).

1. аккумуляторные установки
2. радиоизотопные термоэлектрические генераторы (РИТЭГи)
3. дизельные генераторы
4. газотурбинные двигатели

6. Прочитайте текст и выберите один правильный вариант ответа

Какая из представленных ниже энергетических установок является предпочтительной при совершении длительных космических миссий к внутренним планетам Солнечной системы (например, к Меркурию).

1. аккумуляторные установки
2. солнечные батареи
3. дизельные генераторы
4. газотурбинные двигатели

7. Прочитайте текст и выберите один правильный вариант ответа

Какая из представленных ниже энергетических установок является предпочтительной при совершении относительно коротких околоземных космических.

1. солнечные батареи
2. радиоизотопные термоэлектрические генераторы (РИТЭГи)
3. топливные элементы
4. газотурбинные двигатели

8. Впишите пропущенное словосочетание

_____ - объединение фотоэлектрических преобразователей (фотоэлементов) — полупроводниковых устройств, прямо преобразующих солнечную энергию в постоянный электрический ток

9. Впишите пропущенное слово

_____ элемент — это электрохимическое устройство, электрохимический источник тока, непосредственно преобразующий химическую энергию топлива в электрическую энергию.

10. Впишите пропущенное слово

Радиоизотопный _____ генератор - радиоизотопный источник электроэнергии, использующий тепловую энергию, выделяющуюся при естественном распаде радиоактивных изотопов и преобразующий её в электроэнергию с помощью эффекта Зеебека.

11. Впишите пропущенное слово

_____ - это вещество, один из составных компонентов ракетного топлива, который используется вместе с жидким топливом для создания тяги в ракетных двигателях.

12. Впишите пропущенное слово

_____ двигатель — тип электрического ракетного двигателя, принцип работы которого основан на создании реактивной тяги на базе ионизированного газа, разогнанного до высоких скоростей в электрическом поле

13. Впишите пропущенное слово

_____ двигатель — ракетный двигатель, принцип работы которого основан на преобразовании электрической энергии в направленную кинетическую энергию частиц.

14. Прочитайте текст и напишите развернутый ответ

Опишите основные достоинства и недостатки радиоизотопных термоэлектрических генераторов в качестве бортовых энергетических установок космических аппаратов.

15. Прочитайте текст и напишите развернутый ответ

Опишите основные достоинства и недостатки солнечных батарей в качестве бортовых энергетических установок космических аппаратов.

Компетенции ПК-4 сформирована, если обучающийся набрал 70% и более правильных ответов по оценочным материалам.

Компетенции ПК-4 не сформирована, если обучающийся набрал менее 70% правильных ответов по оценочным материалам.

3. МЕТОДИЧЕСКИЕ МАТЕРИАЛЫ, ОПРЕДЕЛЯЮЩИЕ ПРОЦЕДУРУ И КРИТЕРИИ ОЦЕНИВАНИЯ СФОРМИРОВАННОСТИ КОМПЕТЕНЦИЙ

Список вопросов для собеседования

Семестр 2

1. Основные типы бортовых систем космических аппаратов, их состав, назначение, параметры и характеристики
2. Бортовые солнечные энергетические установки
3. Радиоизотопные источники энергии
4. Ядерные энергетические установки
5. Паротурбинная космическая энергетическая установка
6. Термоэлектрические преобразователи
7. Электрохимические генераторы (топливные элементы)
8. Магнетогазодинамические генераторы
9. Химические термомеханические преобразователи
10. Двигатели Стирлинга
11. Термоакустические двигатели

Критерии оценивания экзамена

оценка «отлично» выставляется обучающемуся, который набрал 70% и более правильных ответов по оценочным материалам для каждой компетенции и показал прочные знания основных положений фактического материала, умение самостоятельно решать конкретные практические задачи повышенной сложности, свободно использовать справочную литературу, делать обоснованные выводы из результатов анализа конкретных проблемных ситуаций;

оценка «хорошо» выставляется обучающемуся, который набрал 70% и более правильных ответов по оценочным материалам для каждой компетенции и показал прочные знания основных положений фактического материала, умение самостоятельно решать конкретные практические задачи, предусмотренные рабочей программой, свободно использовать справочную литературу, делать обоснованные выводы из результатов анализа конкретных проблемных ситуаций;

оценка «удовлетворительно» выставляется обучающемуся, который набрал 70% и более правильных ответов по оценочным материалам для каждой компетенции и показал знания основных положений фактического материала, умение получить с помощью преподавателя правильное решение конкретной практической задачи из числа предусмотренных рабочей программой. Обучающийся знаком с рекомендованной справочной литературой;

оценка «неудовлетворительно» выставляется обучающемуся, который набрал менее 70% правильных ответов по оценочным материалам для каждой компетенции и при ответе обучающегося выявились существенные пробелы в знаниях основных положений фактического материала, неумение с помощью преподавателя получить правильное решение конкретной практической задачи из числа предусмотренных рабочей программой.



САМАРСКИЙ УНИВЕРСИТЕТ
SAMARA UNIVERSITY

УТВЕРЖДЕН

27 сентября 2024 года, протокол ученого совета
университета №2
Сертификат №: 20 08 е9 08 00 02 00 00 04 а9
Срок действия: с 27.02.24г. по 27.02.25г.
Владелец: проректор по учебной работе
А.В. Гаврилов

ФОНД ОЦЕНОЧНЫХ СРЕДСТВ ДИСЦИПЛИНЫ (МОДУЛЯ)
ТЕХНОЛОГИИ И МЕТОДЫ ПОВЫШЕНИЯ ПРОИЗВОДИТЕЛЬНОСТИ ТРУДА

Код плана	<u>030401-2024-О-ПП-2г00м-02</u>
Основная образовательная программа высшего образования по направлению подготовки (специальности)	<u>03.04.01 Прикладные математика и физика</u>
Профиль (программа)	<u>Моделирование физических процессов в бортовых энергетических системах и установках</u>
Квалификация (степень)	<u>Магистр</u>
Блок, в рамках которого происходит освоение модуля (дисциплины)	<u>Б1</u>
Шифр дисциплины (модуля)	<u>Б1.В.ДВ.01.19</u>
Институт (факультет)	<u>Институт двигателей и энергетических установок</u>
Кафедра	<u>производства летательных аппаратов и управления качеством в машиностроении</u>
Форма обучения	<u>очная</u>
Курс, семестр	<u>2 курс, 3 семестр</u>
Форма промежуточной аттестации	<u>зачет</u>

Самара, 2024

1. ОЦЕНОЧНЫЕ МАТЕРИАЛЫ ДЛЯ ТЕКУЩЕГО КОНТРОЛЯ УСПЕВАЕМОСТИ ОБУЧАЮЩИХСЯ ПО ДИСЦИПЛИНЕ

Текущий контроль успеваемости является обязательной частью внутренней системы оценки качества освоения обучающимися образовательной программы. Текущий контроль успеваемости проводится в рамках изучения дисциплины в течение семестра. Виды, формы и график определяется преподавателем.

2. ТИПОВЫЕ КОНТРОЛЬНЫЕ ЗАДАНИЯ ИЛИ ИНЫЕ МАТЕРИАЛЫ ДЛЯ ОЦЕНКИ ЗНАНИЙ, УМЕНИЙ, НАВЫКОВ И (ИЛИ) ОПЫТА ДЕЯТЕЛЬНОСТИ, ХАРАКТЕРИЗУЮЩИХ УРОВЕНЬ СФОРМИРОВАННОСТИ КОМПЕТЕНЦИЙ

ПК*

1. Прочитайте текст и выберите один правильный вариант ответа.

Система стремления к улучшениям, которое исходит как от руководства компании, так и от сотрудников – это

1. Канбан
2. Ценность
3. Кайдзен
4. Гемба

2. Прочитайте текст и выберите один правильный ответ.

Назовите методы измерения производительности труда.

1. стоимостный, натуральный и трудовой,
2. стоимостной, ценовой и трудовой
3. ценовой, материальный и трудовой
4. ценовой, натуральный и трудовой

3. Прочитайте текст и выберите один правильный ответ.

Выработка – это:

1. затраты рабочего времени на производство единицы продукции
2. объем произведенной продукции в единицу времени
3. объем произведенной продукции в единицу времени с использованием средств механизации и автоматизации
4. объём материальных затрат на единицу продукции

4. Прочитайте текст и выберите один правильный ответ.

Каким показателем характеризуется уровень роста производительности труда на предприятии:

1. снижением трудоемкости единицы продукции
2. внедрением новых технологических процессов
3. внедрением нового оборудования
4. сокращением общей численности работающих
5. применением передового опыта

5. Прочитайте текст и выберите один правильный вариант ответа.

Что лежит в основе бережливого подхода?

1. Оптимальное использование ресурсов
2. Эффективная логистика
3. Сокращение потерь
4. Укрепление командного духа

6. Прочитайте текст и выберите один правильный вариант ответа.

Система 5S не предполагает наличие

1. Сортировки
2. Соблюдения порядка
3. Сглаживания сбыта
4. Стандартизации

7. Прочитайте текст и выберите один правильный вариант ответа.

Самая опасная из потерь, влекущая за собой возникновение остальных видов потерь?

1. Перепроизводство
2. Излишние запасы
3. Переделка и брак
4. Неиспользованный человеческий потенциал

8. Напишите термин, соответствующий данному определению

Система «_____» – система регулирования объёмов выпуска продукции путём упорядочения и перераспределения рабочей силы.

9. Принцип 5S содержит 5 элементов. Впишите недостающий элемент.

Сортировка; соблюдение порядка; содержание в чистоте; _____; совершенствование.

10. Впишите пропущенное слово.

Бережливое производство способствует улучшению организации и _____ рабочих процессов.

11. Впишите пропущенное слово.

Одним из ключевых принципов бережливого производства является создание _____ ценности.

12. Впишите пропущенное слово.

Одношаговое производство – это метод производства, при котором каждая единица продукции проходит через весь _____ цикл без задержек и складирования.

13. Впишите словосочетание из двух слов.

Карта текущего состояния позволяет отразить показатели на момент _____.

14. Прочитайте текст и запишите развернутый ответ.

Что называют резервами роста производительности труда?

15. Прочитайте текст и запишите развернутый ответ.

Какая роль у ТРМ (поддержание непрерывности работы оборудования) в бережливом производстве?

УК**

1. Прочитайте текст и выберите один правильный ответ.

Показатель комплексной оценки эффективности любой полезной деятельности путем соотношения полученных результатов с продуктивностью используемых видов ресурсов называется.

1. Производительность
2. Эффективность
3. Рентабельность
4. Все ответы верны

2. Прочитайте текст и выберите один правильный ответ.

Производительность труда – это показатель, отражающий степень эффективности:

1. Процесса труда

2. Выработки
3. Использования основных фондов
4. Использования предметов труда

3. Прочитайте текст и выберите один правильный ответ.

Скорость расходования человеческой энергии связана с

1. Производительностью труда
2. Эффективностью труда
3. Интенсивностью труда
4. Верно всё

4. Прочитайте текст и выберите один правильный ответ.

Интенсивность труда

1. Определяет физические нагрузки в процессе труда
2. Определяет степень нервного напряжения при выполнении работ
3. Определяет темп работы
4. Определяет монотонность труда, условия труда

5. Прочитайте текст и выберите один правильный ответ.

К внешним факторам, влияющим на производительность труда относятся:

1. Изменение спроса на продукцию на рынке
2. Механизация и автоматизация производства
3. разделения труда на предприятии
4. Верно всё

6. Прочитайте текст и выберите один правильный ответ.

К внутренним факторам, влияющим на производительность труда относятся:

1. Изменение спроса на продукцию на рынке
2. Социально-экономические условия в обществе
3. Механизация и автоматизация производства
4. Уровень кооперации с другими предприятиями

7. Прочитайте текст и выберите один правильный ответ.

К прямым факторам, оказывающим влияние на производительность труда, относятся:

1. Материально-технические факторы
2. Природно-климатические факторы
3. Социально-психологические факторы
4. Все ответы верны

8. Впишите пропущенное слово.

Одним из социально-экономических факторов, влияющих на производительность труда, является уровень _____ работников

9. Впишите пропущенное словосочетание из двух слов.

К косвенным факторам, оказывающим влияние на производительность труда, относятся _____ - _____ факторы

10. Впишите пропущенное слово.

По характеру затрат труда выделяют Нормативную, Фактическую и Плановую _____.

11. Впишите пропущенное слово.

При трудовом методе измерения производительности труда используются _____ _____ на производство единицы продукции или продажу единицы товара.

12. Впишите пропущенное слово.

_____ – это затраты рабочего времени на производство единицы продукции.

13. Впишите пропущенное слово.

При снижении выработки трудоёмкость _____.

14. Прочитайте текст и запишите развернутый ответ.

К каким результатам приводит повышение производительности труда?

15. Прочитайте текст и запишите развернутый ответ.

Что означает увеличение производительности труда?

**3. МЕТОДИЧЕСКИЕ МАТЕРИАЛЫ, ОПРЕДЕЛЯЮЩИЕ ПРОЦЕДУРУ И КРИТЕРИИ
ОЦЕНИВАНИЯ СФОРМИРОВАННОСТИ КОМПЕТЕНЦИЙ**

Список вопросов для собеседования

1. Принципы функционирования производственных систем.
2. Поток создания ценностей. Виды скрытых потерь.
3. Причины появления скрытых потерь. Пути сокращения
4. Экспресс диагностика потока создания ценностей.
5. Анализ потока создания ценностей. Показатели потока.
6. Построение карты потока создание ценностей. Анализ скрытых потерь.
7. Применение базовых инструментов БП. Упорядочение 5S
8. Принципы и цели 5S. Этапы реализации методики. Повседневная деятельность в рамках 5S
9. Применение базовых инструментов БП. Всеобщее обслуживание оборудования ТРМ
10. Принципы и цели ТРМ. Расчет показателя ОЕЕ. Организация автономного обслуживания оборудования. Анализ отказов оборудования.
11. Разработка стандарта по обслуживанию оборудования.
12. Применение базовых инструментов БП. Быстрая переналадка SMED.
13. Принципы и цели SMED. Этапы реализации методики.
14. Разработка стандарта по переналадке оборудования. Визуализация рабочих мест.
15. Принципы и цели визуализации. Примеры. «Встроенное» качество. - Дзидока – встраивание качества в производственный процесс.
16. Защита от ошибок.
17. Непрерывное совершенствование КАЙДЗЕН.
18. Цикл DMAIC. Подача предложений по совершенствованию.
19. Комплексные аудиты
20. Система оперативного управления производством на принципах БП и Теории ограничения систем (ТОС). Принципы и цели ТОС.
21. Организация синхронизированного выровненного потока на принципе «вытягивание».
22. Применение методик KANBAN, JIT и ББК

Критерии оценивания

«зачтено» выставляется обучающемуся, который набрал 70% и более правильных ответов по оценочным материалам для каждой компетенции;

«не зачтено» выставляется обучающемуся, который набрал менее 70 % правильных ответов по оценочным материалам для каждой компетенции.

Приложение к фонду оценочных средств
дисциплины "Технологии и методы повышения
производительности труда"

Для направления подготовки "Прикладные математика и физика" (программа "Моделирование физических процессов в бортовых энергетических системах и установках") указаны следующие формулировки компетенций и их индикаторов:

ПК*	ПК-1. Способен к интенсивной научно-исследовательской деятельности
ПК**	ПК-1.3. Демонстрирует способность генерировать новые идеи на основе анализа научных достижений профессиональной предметной области с использованием цифровых инструментов
УК*	УК-1. Способен осуществлять критический анализ проблемных ситуаций на основе системного подхода, выработать стратегию действий
УК**	УК-1.2. Осуществляет поиск вариантов решения поставленной проблемной ситуации на основе доступных источников информации

Министерство науки и высшего образования Российской Федерации
федеральное государственное автономное образовательное учреждение
высшего образования «Самарский национальный исследовательский
университет имени академика С.П. Королева»



САМАРСКИЙ УНИВЕРСИТЕТ
SAMARA UNIVERSITY

УТВЕРЖДЕН

27 сентября 2024 года, протокол ученого совета
университета №2
Сертификат №: 20 08 е9 08 00 02 00 00 04 а9
Срок действия: с 27.02.24г. по 27.02.25г.
Владелец: проректор по учебной работе
А.В. Гаврилов

ФОНД ОЦЕНОЧНЫХ СРЕДСТВ ДИСЦИПЛИНЫ (МОДУЛЯ)
УПРАВЛЕНИЕ ИНТЕЛЛЕКТУАЛЬНОЙ СОБСТВЕННОСТЬЮ НА ВЫСОКОТЕХНОЛОГИЧНЫХ
ПРЕДПРИЯТИЯХ

Код плана	<u>030401-2024-О-ПП-2г00м-02</u>
Основная образовательная программа высшего образования по направлению подготовки (специальности)	<u>03.04.01 Прикладные математика и физика</u>
Профиль (программа)	<u>Моделирование физических процессов в бортовых энергетических системах и установках</u>
Квалификация (степень)	<u>Магистр</u>
Блок, в рамках которого происходит освоение модуля (дисциплины)	<u>Б1</u>
Шифр дисциплины (модуля)	<u>Б1.В.ДВ.01.20</u>
Институт (факультет)	<u>Институт двигателей и энергетических установок</u>
Кафедра	<u>социальных систем и права</u>
Форма обучения	<u>очная</u>
Курс, семестр	<u>2 курс, 3 семестр</u>
Форма промежуточной аттестации	<u>зачет</u>

Самара, 2024

1. ОЦЕНОЧНЫЕ МАТЕРИАЛЫ ДЛЯ ТЕКУЩЕГО КОНТРОЛЯ УСПЕВАЕМОСТИ ОБУЧАЮЩИХСЯ ПО ДИСЦИПЛИНЕ

Текущий контроль успеваемости является обязательной частью внутренней системы оценки качества освоения обучающимися образовательной программы. Текущий контроль успеваемости проводится в рамках изучения дисциплины в течение семестра. Виды, формы и график определяется преподавателем.

2. ТИПОВЫЕ КОНТРОЛЬНЫЕ ЗАДАНИЯ ИЛИ ИНЫЕ МАТЕРИАЛЫ ДЛЯ ОЦЕНКИ ЗНАНИЙ, УМЕНИЙ, НАВЫКОВ И (ИЛИ) ОПЫТА ДЕЯТЕЛЬНОСТИ, ХАРАКТЕРИЗУЮЩИХ УРОВЕНЬ СФОРМИРОВАННОСТИ КОМПЕТЕНЦИЙ

УК*

1. Прочитайте текст и выберите один правильный вариант ответа

Какие из представленных объектов гражданских правоотношений относятся к группе «нематериальные»?

- А) вещи
- Б) работы
- В) услуги
- Г) товарный знак

2. Прочитайте текст и выберите один правильный вариант ответа

По юридической силе нормативно-правовые акты делятся на:

- А) Законы и подзаконные акты
- Б) Общие и специальные акты
- В) Международные и национальные акты
- Г) Общие и частные акты

3. Прочитайте текст и выберите один правильный вариант ответа

В какую группу можно объединить следующие результаты интеллектуальной деятельности: изобретения, полезные модели, промышленные образцы?

- А) средства индивидуализации
- Б) объекты авторского права
- В) объекты патентного права
- Г) нетрадиционные объекты

4. Прочитайте текст и выберите один правильный вариант ответа

Каким объектом интеллектуальной собственности идентифицируется техническое решение в любой области, относящееся к продукту (в частности, устройству, веществу, штамму микроорганизма, культуре клеток растений или животных) или способу (процессу осуществления действий над материальным объектом с помощью материальных средств)?

- А) изобретение
- Б) полезная модель объект правонарушения
- В) промышленный образец
- Г) ноу-хау

5. Прочитайте текст и выберите один правильный вариант ответа

Каким объектом интеллектуальной собственности идентифицируется художественно-конструкторское (дизайнерское) решение изделия, определяющее его внешний вид (эстетические или эргономические особенности)

- А) изобретение
- Б) полезная модель объект правонарушения
- В) промышленный образец
- Г) ноу-хау

6. Прочитайте текст и сопоставьте варианты ответов

Соотнесите виды результатов интеллектуальной деятельности с их характеристиками:

А) Объекты защиты авторским правом

Б) Объекты защиты патентным правом

- а) Защищаются с момента создания
- б) Обязательна государственная регистрация права
- в) Не зависят от способа выражения
- г) Обязательным критерием является новизна

7. Прочитайте текст и выберите один правильный вариант ответа

Каким термином идентифицируются нематериальные результаты интеллектуальной (мыслительной) деятельности человека, либо приравненные к таким результатам средства индивидуализации, имеющие информационную природу, в отношении которых установлен особый правовой режим их использования?

- А) результаты интеллектуальной деятельности
- Б) служебные произведения
- В) объекты интеллектуальной собственности
- Г) ноу-хау

8. Впишите пропущенное слово

_____ изобретение – это изобретение, созданное в пределах установленных для работника (автора) трудовых обязанностей.

9. Впишите пропущенное слово

Результаты интеллектуальной деятельности - результаты _____ деятельности человека независимо от способа и формы их выражения и области использования.

10. Впишите пропущенное слово

Сведения любого характера (производственные, технические, экономические, организационные и другие), в том числе о результатах интеллектуальной деятельности в научно-технической сфере, а также сведения о способах осуществления профессиональной деятельности, имеющие действительную или потенциальную коммерческую ценность вследствие неизвестности их третьим лицам – это _____.

11. Впишите пропущенное слово

В гражданских правоотношениях преобладает _____ метод правового регулирования?

12. Впишите пропущенные слова

Исполнитель вправе использовать _____ _____ полученные им результаты интеллектуальной деятельности, если иное не предусмотрено договором.

13. Впишите пропущенные слова

Ноу-хау защищается по времени _____.

14. Прочитайте текст и запишите развернутый ответ

В каких случаях возможно досрочное прекращение действия патента?

15. Прочитайте текст и запишите развернутый ответ

Какие факторы ограничивают внедрение новых технологий в индустрию?

УК* сформирована, если обучающийся набрал 70% и более правильных ответов по оценочным материалам.

УК* не сформирована, если обучающийся набрал менее 70% правильных ответов по оценочным материалам.

ПК*

1. Прочитайте текст и выберите один правильный вариант ответа

Каким термином идентифицируются права на охраняемые результаты интеллектуальной деятельности и приравненные к ним средства индивидуализации (объекты интеллектуальной собственности)?

- А) Авторские права
- Б) Интеллектуальные права
- В) Исключительные права
- Г) Личные (неимущественные) права

2. Прочитайте текст и выберите один правильный вариант ответа

Каким термином идентифицируется совокупность принадлежащих правообладателю (гражданину или юридическому лицу) прав на использование по своему усмотрению любым не противоречащим закону способом результата интеллектуальной деятельности или средства индивидуализации и на запрещение или разрешение такого использования другими лицами?

- А) Авторские права
- Б) Интеллектуальные права
- В) Исключительные права
- Г) Личные (неимущественные) права

3. Прочитайте текст и выберите один правильный вариант ответа

Каким термином идентифицируются неотчуждаемые и непередаваемые права автора охраняемого результата интеллектуальной деятельности (в том числе при передаче другому лицу или переходе к нему исключительного права на данный результат и при предоставлении другому лицу права использования этого результата), а также исполнителя, изготовителя фонограммы, изготовителя базы данных, публикатора, лица, организовавшего создание сложного объекта, принадлежащие им в силу факта создания (регистрации) данного результата, включая: право авторства, право на имя, право на указание своего имени или наименования, право на неприкосновенность произведения, право на обнародование произведения, право на неприкосновенность исполнения, право на защиту фонограммы от искажения при ее использовании, право на обнародование фонограммы?

- А) Авторские права
- Б) Интеллектуальные права
- В) Исключительные права
- Г) Личные (неимущественные) права

4. Прочитайте текст и выберите один правильный вариант ответа

Каким термином идентифицируются интеллектуальные права на произведения науки, литературы и искусства

- А) Авторские права
- Б) Интеллектуальные права
- В) Исключительные права
- Г) Личные (неимущественные) права

5. Прочитайте текст и выберите один правильный вариант ответа

Чем отличается общее правило определения правообладателя при выполнении НИОКТР по договору и по государственному или муниципальному контракту?

- А) По общему правилу всегда правообладателем является заказчик
- Б) По общему правилу всегда правообладателем является исполнитель
- В) По общему правилу при выполнении НИОКТР по договору правообладателем является исполнитель, а по государственному или муниципальному контракту – заказчик

Г) По общему правилу при выполнении НИОКТР по договору правообладателем является заказчик, а по государственному или муниципальному контракту – исполнитель

6. Прочитайте текст и выберите один правильный вариант ответа

К какому виду тайны относится ноу-хау (секрет производства)?

- А) Государственная тайна
- Б) Служебная тайна
- В) Коммерческая тайна
- Г) Профессиональная тайна

7. Прочитайте текст и выберите один правильный вариант ответа

Кто по общему правилу является правообладателем исключительных прав на секрет производства, созданного в ходе выполнения гособоронзаказа?

- А) Российская Федерация
- Б) Исполнитель
- В) Автор
- Г) Российская Федерация, субъект Российской Федерации, муниципальное образование

8. Впишите пропущенное слово

Авторы объектов интеллектуальной собственности относятся к _____ субъектам права.

9. Впишите пропущенное слово

Авторские права при выполнении НИОКТР принадлежат _____.

10. Впишите пропущенное слово

Научно-исследовательские работы являются объектами _____ права.

11. Впишите пропущенное слово

Опытно-конструкторские работы, как правило, являются объектами _____ права, по факту государственной регистрации.

12. Впишите пропущенное слово

Технологические работы, как правило, защищаются в качестве _____.

13. Впишите пропущенное слово

Полезная модель – это _____ решение, относящееся к устройству.

14. Прочитайте текст и запишите развернутый ответ

Может ли быть передано право преждепользования?

15. Прочитайте текст и запишите развернутый ответ

С какого момента начинается исчисление срока охраны авторских прав?

ПК* сформирована, если обучающийся набрал 70% и более правильных ответов по оценочным материалам.

ПК* не сформирована, если обучающийся набрал менее 70% правильных ответов по оценочным материалам.

3. МЕТОДИЧЕСКИЕ МАТЕРИАЛЫ, ОПРЕДЕЛЯЮЩИЕ ПРОЦЕДУРУ И КРИТЕРИИ ОЦЕНИВАНИЯ СФОРМИРОВАННОСТИ КОМПЕТЕНЦИЙ

Список вопросов для собеседования

1. Гражданско-правовое регулирование отношений в сфере интеллектуальной деятельности.
2. Общие положения права интеллектуальной собственности.
3. Правовая охрана объектов авторского и патентного права.
4. Правовая охрана секретов производства (ноу – хау)
5. Результаты НИОКТР как объекты интеллектуальной собственности
6. Способы защиты результатов интеллектуальной деятельности
7. Договоры о передаче интеллектуальных прав и их особенности.
8. Особенности и основные виды договорных отношений в области реализации результатов творческой деятельности.
9. Договоры на выполнение НИОКТР.
10. Понятие и виды авторского договора.
11. Исполнение авторских договоров.
12. Экономическая и правовая сущность лицензионного договора.
13. Виды и классификации лицензионных договоров.
14. Лицензионные договоры о передаче исключительных прав на объекты промышленной собственности, их понятие и виды.
15. Типовая форма лицензионного договора, его основные составляющие, порядок заключения и основные требования.
16. Договоры отчуждения исключительных прав: содержание и специфика.
17. Понятие и содержание договора об уступке патента.
18. Вознаграждение за уступку патента. Договоры об отчуждении права на секрет производства.
19. Договор между работодателем и работником о сохранении секретов производства.
20. Ноу-хау как способ защиты альтернативный патентованию.

Критерии оценивания

«зачтено» выставляется обучающемуся, который набрал 70% и более правильных ответов по оценочным материалам для каждой компетенции;

«не зачтено» выставляется обучающемуся, который набрал менее 70 % правильных ответов по оценочным материалам для каждой компетенции.

Приложение к фонду оценочных средств
дисциплины "Управление интеллектуальной
собственностью на высокотехнологичных
предприятиях"

Для направления подготовки "Прикладные математика и физика" (программа "Моделирование физических процессов в бортовых энергетических системах и установках") указаны следующие формулировки компетенций и их индикаторов:

ПК*	ПК-1. Способен осуществлять самостоятельно и в составе научных коллективов научные исследования, основанные на историографическом опыте и анализе комплекса исторических источников, с использованием современных информационных технологий и информационных ресурсов
ПК**	ПК-1.1. Демонстрирует способность генерировать новые идеи на основе анализа научных достижений профессиональной предметной области с использованием цифровых инструментов
УК*	УК-1. Способен осуществлять критический анализ проблемных ситуаций на основе системного подхода, выработать стратегию действий
УК**	УК-1.2. Осуществляет поиск вариантов решения поставленной проблемной ситуации на основе доступных источников информации

Министерство науки и высшего образования Российской Федерации
федеральное государственное автономное образовательное учреждение
высшего образования «Самарский национальный исследовательский
университет имени академика С.П. Королева»



САМАРСКИЙ УНИВЕРСИТЕТ
SAMARA UNIVERSITY

УТВЕРЖДЕН

27 сентября 2024 года, протокол ученого совета
университета №2
Сертификат №: 20 08 е9 08 00 02 00 00 04 а9
Срок действия: с 27.02.24г. по 27.02.25г.
Владелец: проректор по учебной работе
А.В. Гаврилов

ФОНД ОЦЕНОЧНЫХ СРЕДСТВ ДИСЦИПЛИНЫ (МОДУЛЯ)
УПРАВЛЕНИЕ ПЕРСОНАЛОМ

Код плана	<u>030401-2024-О-ПП-2г00м-02</u>
Основная образовательная программа высшего образования по направлению подготовки (специальности)	<u>03.04.01 Прикладные математика и физика</u>
Профиль (программа)	<u>Моделирование физических процессов в бортовых энергетических системах и установках</u>
Квалификация (степень)	<u>Магистр</u>
Блок, в рамках которого происходит освоение модуля (дисциплины)	<u>Б1</u>
Шифр дисциплины (модуля)	<u>Б1.В.ДВ.01.21</u>
Институт (факультет)	<u>Институт двигателей и энергетических установок</u>
Кафедра	<u>управления человеческими ресурсами</u>
Форма обучения	<u>очная</u>
Курс, семестр	<u>2 курс, 3 семестр</u>
Форма промежуточной аттестации	<u>зачет</u>

Самара, 2024

1. ОЦЕНОЧНЫЕ МАТЕРИАЛЫ ДЛЯ ТЕКУЩЕГО КОНТРОЛЯ УСПЕВАЕМОСТИ ОБУЧАЮЩИХСЯ ПО ДИСЦИПЛИНЕ

Текущий контроль успеваемости является обязательной частью внутренней системы оценки качества освоения обучающимися образовательной программы. Текущий контроль успеваемости проводится в рамках изучения дисциплины в течение семестра. Виды, формы и график определяется преподавателем.

2. ТИПОВЫЕ КОНТРОЛЬНЫЕ ЗАДАНИЯ ИЛИ ИНЫЕ МАТЕРИАЛЫ ДЛЯ ОЦЕНКИ ЗНАНИЙ, УМЕНИЙ, НАВЫКОВ И (ИЛИ) ОПЫТА ДЕЯТЕЛЬНОСТИ, ХАРАКТЕРИЗУЮЩИХ УРОВЕНЬ СФОРМИРОВАННОСТИ КОМПЕТЕНЦИЙ

ПК*

- Задание 1. Прочитайте текст и расположите в порядке возникновения основные этапы развития механизма управления «человеческими ресурсами»:
1. бюрократическое управление;
 2. школа "поведенческих наук";
 3. "научное управление";
 4. концепции управления человеческими ресурсами;
 5. административное управление;
 6. теория "человеческих отношений".
- Задание 2. Прочитайте текст и выберите один правильный ответ.
Как характеризуется организационная культура:
- А. клановая, бюрократическая, предпринимательская, конкурентная;
 - Б. горизонтальная, вертикальная, нисходящая, параллельная, центрированная;
 - В. законная, экспертная, харизматическая, основанная на вознаграждении и на наказании;
 - Г. классическая, неоклассическая, сетевая.
- Задание 3. Прочитайте текст и выберите один правильный ответ.
Личный состав организации, который включает наряду с кадрами временных работников, стажеров, совместителей, которые рассматриваются не только как исполнители трудовых функций, но носители социальных потребностей, называется:
- А. персонал;
 - Б. кадры;
 - В. человеческий ресурс;
 - Г. рынок труда.
- Задание 4. Прочитайте текст и выберите один правильный ответ.
Мотив состязательности присущ:
- А. всем творческим личностям;
 - Б. некоторым предпринимателям;
 - В. только руководителям;
 - Г. только государственным служащим;
 - Д. каждому человеку.
- Задание 5. Прочитайте текст и выберите один правильный ответ.
Какой элемент не содержится в структуре мотива:
- А. благо;
 - Б. вознаграждение;
 - В. потребность;

- Г. трудовое действие;
- Д. цена.

- Задание 6. Прочитайте текст и выберите один правильный ответ.
Процесс мотивации поведения через потребности по теории Абрахама Маслоу – является:
- А. незаконченным;
 - Б. одноэтапным;
 - В. циклическим;
 - Г. бесконечным;
 - Д. многоэтапным.
- Задание 7. Прочитайте текст и выберите один правильный ответ.
Стратегия разрешения конфликта, характеризуется высокой степенью вовлеченности и сильным желанием объединить свои усилия с другими для разрешения конфликта – именуется:
- А. сотрудничество;
 - Б. компромисс;
 - В. уход от конфликта;
 - Г. кооперация;
 - Д. применение силы.
- Задание 8. Заполните пропуск в предложении:
«Совокупность последовательных управленческих действий по поддержанию «командного духа», укреплению взаимоотношений и смягчению конфликтных ситуаций, позволяющих сформировать сильную организационную культуру – это _____».
- Задание 9. Заполните пропуск в предложении:
«_____ – метод профессионального обучения, который состоит в том, что стажер, ознакомившись с описанием организационной проблемы, самостоятельно анализирует ситуацию, диагностирует проблему и представляет свои находки и решения в дискуссии с другими стажерами».
- Задание 10. Заполните пропуск в предложении:
«_____ – мотив карьеры, при котором человеком руководит желание получить должность, связанную с высокой заработной платой или иными формами вознаграждения».
- Задание 11. Заполните пропуск в предложении:
«_____ карьера предполагает прохождение различных ступеней профессионального роста, обучения и развития, вплоть до ухода на пенсию в рамках одной компании или организации».
- Задание 12. Заполните пропуск в предложении:
«_____ – это принцип аттестации, который указывает на то, что ее прохождение должно быть обязательным для всех категорий работников, кроме тех, кто не подлежит аттестации».
- Задание 13. Заполните пропуск в предложении:
«_____ -это принцип аттестации, который указывает на то, что должна оцениваться вся совокупность важнейших факторов, определяющих эффективность деятельности на данном конкретном рабочем месте
- Задание 14. Кратко охарактеризуйте организационно-психологические аспекты проведения собеседования?

Задание 15. Кратко охарактеризуйте понятие «рынок труда».

УК*

Задание 1. Прочитайте текст и выберите один правильный ответ.

Какой компонент не включает трудовой потенциал человека:

- А. здоровье человека;
- Б. образование;
- В. профессионализм;
- Г. творческий потенциал (умение работать, мыслить по-новому);
- Д. депозитные счета в банках.

Задание 2. Прочитайте текст и выберите один правильный ответ.

Разделение труда предусматривает:

- А. выполнение одним работником всех функций и действий по изготовлению конкретного изделия;
- Б. разделение труда согласно систематизированным трудовым функциям;
- В. тщательный расчет расходов работы на производство продукции и услуг.
- Г. выполнение одним работником всех функций и действий по изготовлению комплекса изделий;

выполнение несколькими работниками одной функции по изготовлению комплексного изделия.

Задание 3. Прочитайте текст и выберите один правильный ответ.

Нормированное рабочее время включает:

- А. все расходы времени, которые объективно необходимы для выполнения конкретной задачи;
- Б. общую продолжительность рабочей смены, на протяжении которой работник осуществляет трудовые функции;
- В. время подготовительно-заготовительных работ для выполнения задачи;
- Г. время обслуживания рабочего места;
- Д. все расходы времени, которые объективно необходимы для выполнения всех задач.

Задание 4. Прочитайте текст и выберите один правильный ответ.

Норма выработки основана:

- А. на установлении норм расходов времени;
- Б. на определении количества продукции, которая должна быть изготовлена одним работником;
- В. на установлении норм расходов работы;
- Г. на времени обслуживания рабочего места;
- Д. на необходимом количестве рабочих мест, размере производственных площадей и других производственных объектов, закрепленных для обслуживания за одним работником или бригадой.

Задание 5. Прочитайте текст и выберите один правильный ответ.

Отношение числа случаев нарушения трудовой и исполнительской дисциплины к общей численности персонала – это показатель:

- А. надежности работы персонала;
- Б. уровня трудовой дисциплины;
- В. текучести кадров;
- Г. социально-психологического климата в коллективе;
- Д. коэффициента трудового вклада.

Задание 6. Прочитайте текст и выберите один правильный ответ.

Какой вид безработицы характеризует наилучший для экономики резерв рабочей силы, способный достаточно оперативно совершать межотраслевые перемещения в зависимости от колебания спроса и предложения рабочей силы?

- А. структурная безработица;
- Б. технологическая безработица;
- В. естественная безработица;
- Г. экономическая безработица;
- Д. вынужденная безработица.

Задание 7. Прочитайте текст и выберите один правильный ответ.

Какой тип власти влияет на людей через привитые культурой ценности:

- А. власть, основанная на принуждении;
- Б. власть, основанная на вознаграждении;
- В. традиционная или законная власть;
- Г. экспертная власть;
- Д. власть харизмы (влияние силой примера).

Задание 8. Заполните пропуск в предложении:

«_____ стиль руководства, при котором придерживаются принципов невмешательства, члены коллектива поощряются к творческому самовыражению»

Задание 9. Заполните пропуск в предложении:

«Основной причиной_____, когда в процессе производственной деятельности сталкиваются интересы разных людей или специальных групп, является различие в целях».

Задание 10. Какая организационная структура изображена на рисунке?



Задание 11. Заполните пропуски в предложении:

«Определение количественных и качественных характеристик персонала, в котором организация нуждается — это _____»

Задание 12. Заполните пропуски в предложении:

«Анализ эффективности затрат, понесенных при привлечении, оценке кандидатов и адаптации новых сотрудников организации — это _____».

Задание 13. Заполните пропуски в предложении:

«Оценка потребности в кадрах на период от нескольких месяцев до одного года — это _____.»

Задание 14. Кратко охарактеризуйте основные процедуры продвижения персонала.

Задание 15. Перечислите и охарактеризуйте два основных количественных метода кадрового планирования.

Компетенции ПК*, УК* сформированы, если обучающийся набрал 70% и более правильных ответов по оценочным материалам.

Компетенции ПК*, УК* не сформированы, если обучающийся набрал менее 70% правильных ответов по оценочным материалам.

3. МЕТОДИЧЕСКИЕ МАТЕРИАЛЫ, ОПРЕДЕЛЯЮЩИЕ ПРОЦЕДУРУ И КРИТЕРИИ ОЦЕНИВАНИЯ СФОРМИРОВАННОСТИ КОМПЕТЕНЦИЙ

Балльно-рейтинговая система

№ п/п	Вид работ	Сумма в баллах
1.	Активная познавательная работа во время занятий (конспектирование дополнительной и специальной литературы; участие в оценке результатов обучения других и самооценка; участие в обсуждении проблемных вопросов по теме занятия и т.д.)	до 23 баллов
2.	Контрольные мероприятия (тестирование)	до 12 баллов
3.	Выполнение заданий по дисциплине в течение семестра	до 35 баллов
	Собеседование по тематике	до 16 баллов
	Составление глоссария	до 4 баллов
	Написание реферата	до 15 баллов
4.	Выполнение дополнительных практико-ориентированных заданий	до 30 баллов
	Выполнение творческого проекта	до 10 баллов
	Анализ кейса	до 10 баллов
	Участие в конференциях по учебной дисциплине	до 10 баллов

Критерии оценивания в случае зачета

«зачтено» выставляется обучающемуся, который набрал 70% и более правильных ответов по оценочным материалам для каждой компетенции;

«не зачтено» выставляется обучающемуся, который набрал менее 70 % правильных ответов по оценочным материалам для каждой компетенции.

Приложение к фонду оценочных средств
дисциплины "Управление персоналом"

Для направления подготовки "Прикладные математика и физика" (программа "Моделирование физических процессов в бортовых энергетических системах и установках") указаны следующие формулировки компетенций и их индикаторов:

ПК*	ПК-1. Способен к интенсивной научно-исследовательской деятельности
ПК**	ПК-1.3. Демонстрирует способность генерировать новые идеи на основе анализа научных достижений профессиональной предметной области с использованием цифровых инструментов
УК*	УК-1. Способен осуществлять критический анализ проблемных ситуаций на основе системного подхода, выработать стратегию действий
УК**	УК-1.2. Осуществляет поиск вариантов решения поставленной проблемной ситуации на основе доступных источников информации



САМАРСКИЙ УНИВЕРСИТЕТ
SAMARA UNIVERSITY

УТВЕРЖДЕН

27 сентября 2024 года, протокол ученого совета
университета №2
Сертификат №: 20 08 е9 08 00 02 00 00 04 а9
Срок действия: с 27.02.24г. по 27.02.25г.
Владелец: проректор по учебной работе
А.В. Гаврилов

ФОНД ОЦЕНОЧНЫХ СРЕДСТВ ДИСЦИПЛИНЫ (МОДУЛЯ)
УПРАВЛЕНИЕ ТЕХНИЧЕСКИМИ СИСТЕМАМИ

Код плана	<u>030401-2024-О-ПП-2г00м-02</u>
Основная образовательная программа высшего образования по направлению подготовки (специальности)	<u>03.04.01 Прикладные математика и физика</u>
Профиль (программа)	<u>Моделирование физических процессов в бортовых энергетических системах и установках</u>
Квалификация (степень)	<u>Магистр</u>
Блок, в рамках которого происходит освоение модуля (дисциплины)	<u>Б1</u>
Шифр дисциплины (модуля)	<u>Б1.В.04</u>
Институт (факультет)	<u>Институт двигателей и энергетических установок</u>
Кафедра	<u>автоматических систем энергетических установок имени академика РАН Владимира Павловича Шорина</u>
Форма обучения	<u>очная</u>
Курс, семестр	<u>2 курс, 3 семестр</u>
Форма промежуточной аттестации	<u>экзамен</u>

Самара, 2024

1. ОЦЕНОЧНЫЕ МАТЕРИАЛЫ ДЛЯ ТЕКУЩЕГО КОНТРОЛЯ УСПЕВАЕМОСТИ ОБУЧАЮЩИХСЯ ПО ДИСЦИПЛИНЕ

Текущий контроль успеваемости является обязательной частью внутренней системы оценки качества освоения обучающимися образовательной программы. Текущий контроль успеваемости проводится в рамках изучения дисциплины в течение семестра. Виды, формы и график определяется преподавателем.

2. ТИПОВЫЕ КОНТРОЛЬНЫЕ ЗАДАНИЯ ИЛИ ИНЫЕ МАТЕРИАЛЫ ДЛЯ ОЦЕНКИ ЗНАНИЙ, УМЕНИЙ, НАВЫКОВ И (ИЛИ) ОПЫТА ДЕЯТЕЛЬНОСТИ, ХАРАКТЕРИЗУЮЩИХ УРОВЕНЬ СФОРМИРОВАННОСТИ КОМПЕТЕНЦИЙ

ПК-3. Способен формировать отчетные материалы по результатам научно-исследовательской деятельности.

1. Прочитайте текст и выберите один правильный вариант ответа.

Недостатками замкнутой системы автоматического регулирования являются:

1. большая инерционность объекта
2. неустойчивая работа, раскачка системы
3. низкая точность регулирования
4. все вышеперечисленное

2. Прочитайте текст и выберите один правильный вариант ответа.

Недостатками разомкнутой системы автоматического регулирования являются:

1. большая инерционность объекта
2. неустойчивая работа, раскачка системы
3. низкая точность регулирования
4. все вышеперечисленное

3. Прочитайте текст и выберите один правильный вариант ответа.

По каким признакам классифицируют САР?

1. по количеству элементов, из которых состоит система
2. по количеству регулируемых величин
3. по наличию дополнительных связей между входами и выходами
4. все вышеперечисленное

4. Прочитайте текст и выберите один правильный вариант ответа.

К статическим относятся регуляторы, которые

1. не поддерживают точно регулируемую величину при изменении возмущения
2. точно поддерживают заданное значение регулируемого параметра, несмотря на величину возмущения
3. приводят исполнительный механизм в действие за счет энергии чувствительного элемента
4. точно поддерживают заданное значение регулируемого параметра

5. Прочитайте текст и выберите один правильный вариант ответа.

К астатическим относятся регуляторы, которые

1. не поддерживают точно регулируемую величину при изменении возмущения
2. точно поддерживают данное значение регулируемого параметра, несмотря на величину возмущения
3. приводят исполнительный механизм в действие за счет энергии чувствительного элемента
4. точно поддерживают заданное значение регулируемого параметра

6. Прочитайте текст и выберите один правильный вариант ответа.

Регуляторы прямого действия

1. не поддерживают точно регулируемую величину при изменении возмущения

2. точно поддерживают денное значение регулируемого параметра, несмотря на величину возмущения
3. приводят исполнительный механизм в действие за счет энергии чувствительного элемента
4. 4 точно поддерживают заданное значение регулируемого параметра

7. Прочитайте текст и выберите один правильный вариант ответа.

Для И-регулятора характерно

1. наличие статической ошибки
2. отсутствие статической ошибки
3. хорошее быстродействие
4. длительный переходный процесс

8. Впишите пропущенное слово.

_____ функция это отношение изображений по Лапласу от входного сигнала к выходному при нулевых начальных условиях

9. Закончите предложение пропущенным словом.

"K" в передаточной функции типового звена является коэффициентом _____

10. Закончите предложение пропущенным словом.

"ξ" в передаточной функции типового звена это декремент _____

11. Закончите предложение пропущенным словом.

30. Всякое внешнее воздействие на объект регулирования, приводящее к отклонению регулируемого параметра называется _____

12. Закончите предложение пропущенным словом.

Свойство системы возвращаться в исходное состояние после выхода её из этого состояния (в результате действия какого-либо возмущения) и прекращение действия возмущения называется _____.

13. Закончите предложение пропущенным словом.

Если вещественные части корней характеристического уравнения ($D(r)=0$) меньше нуля, то линейная система является _____

14. Прочитайте текст и запишите развернутый ответ.

Если среди корней характеристического уравнения есть хотя бы один положительный действительный корень или пара комплексно-сопряжённых корней с положительной вещественной частью, то какой является система

15. Прочитайте текст и запишите развернутый ответ.

На какие системы подразделяется САУ по принципу регулирования?

Компетенция ПК-3 сформирована, если обучающийся набрал 70% и более правильных ответов по оценочным материалам.

Компетенция ПК-3 не сформирована, если обучающийся набрал менее 70% правильных ответов по оценочным материалам.

3. МЕТОДИЧЕСКИЕ МАТЕРИАЛЫ, ОПРЕДЕЛЯЮЩИЕ ПРОЦЕДУРУ И КРИТЕРИИ ОЦЕНИВАНИЯ СФОРМИРОВАННОСТИ КОМПЕТЕНЦИЙ

Список вопросов

1. Динамические характеристики элементов и систем: Переходные и частотные характеристики. Методы их определения.
2. Метод разбивки системы на типовые звенья.
3. Метод малых отклонений. Линеаризация характеристик нелинейного гидравлического дросселя.
4. Метод стандартных возмущений.
5. Операторный метод. Основные свойства преобразования Лапласа.
6. Интегрирующее типовое звено.
7. Аперiodическое (инерционное) типовое звено.
8. Реальное дифференцирующее типовое звено.
9. Колебательное типовое звено.
10. Запаздывающее типовое звено.
11. Структурные схемы САР. Виды соединения звеньев.
12. Преобразование структурных схем. Понятие о замкнутой и разомкнутой САР
13. Синтез регуляторов по логарифмическим частотным характеристикам.
14. Основное правило построения ЛАХ разомкнутой САР.
15. Построение желаемой (требуемой) ЛАХ с регулятором.
16. Выбор параметров (синтез) ПИД-регулятора.
17. Действующие стандарты, технические условия, положения и инструкции по эксплуатации оборудования, программам испытаний, оформлению технической документации.
18. Основные понятия и определения.
19. Условные обозначения. Схемотехника.
20. Правила эксплуатации установок, измерительных приборов и технологического оборудования

Критерии оценивания в случае экзамена

оценка «отлично» выставляется обучающемуся, который набрал 70% и более правильных ответов по оценочным материалам для каждой компетенции и показал прочные знания основных положений фактического материала, умение самостоятельно решать конкретные практические задачи повышенной сложности, свободно использовать справочную литературу, делать обоснованные выводы из результатов анализа конкретных проблемных ситуаций;

оценка «хорошо» выставляется обучающемуся, который набрал 70% и более правильных ответов по оценочным материалам для каждой компетенции и показал прочные знания основных положений фактического материала, умение самостоятельно решать конкретные практические задачи, предусмотренные рабочей программой, свободно использовать

справочную литературу, делать обоснованные выводы из результатов анализа конкретных проблемных ситуаций;

оценка «удовлетворительно» выставляется обучающемуся, который набрал 70% и более правильных ответов по оценочным материалам для каждой компетенции и показал знания основных положений фактического материала, умение получить с помощью преподавателя правильное решение конкретной практической задачи из числа предусмотренных рабочей программой. Обучающийся знаком с рекомендованной справочной литературой;

оценка «неудовлетворительно» выставляется обучающемуся, который набрал менее 70% правильных ответов по оценочным материалам для каждой компетенции и при ответе обучающегося выявились существенные пробелы в знаниях основных положений фактического материала, неумение с помощью преподавателя получить правильное решение конкретной практической задачи из числа предусмотренных рабочей программой.

Министерство науки и высшего образования Российской Федерации
федеральное государственное автономное образовательное учреждение
высшего образования «Самарский национальный исследовательский
университет имени академика С.П. Королева»



САМАРСКИЙ УНИВЕРСИТЕТ
SAMARA UNIVERSITY

УТВЕРЖДЕН

27 сентября 2024 года, протокол ученого совета
университета №2
Сертификат №: 20 08 е9 08 00 02 00 00 04 а9
Срок действия: с 27.02.24г. по 27.02.25г.
Владелец: проректор по учебной работе
А.В. Гаврилов

ФОНД ОЦЕНОЧНЫХ СРЕДСТВ ДИСЦИПЛИНЫ (МОДУЛЯ)
ФИЛОСОФСКИЕ ОСНОВЫ НАУКИ И ТЕХНИКИ

Код плана	<u>030401-2024-О-ПП-2г00м-02</u>
Основная образовательная программа высшего образования по направлению подготовки (специальности)	<u>03.04.01 Прикладные математика и физика</u>
Профиль (программа)	<u>Моделирование физических процессов в бортовых энергетических системах и установках</u>
Квалификация (степень)	<u>Магистр</u>
Блок, в рамках которого происходит освоение модуля (дисциплины)	<u>Б1</u>
Шифр дисциплины (модуля)	<u>Б1.О.02</u>
Институт (факультет)	<u>Институт двигателей и энергетических установок</u>
Кафедра	<u>философии</u>
Форма обучения	<u>очная</u>
Курс, семестр	<u>1 курс, 2 семестр</u>
Форма промежуточной аттестации	<u>зачет</u>

Самара, 2024

1. ОЦЕНОЧНЫЕ МАТЕРИАЛЫ ДЛЯ ТЕКУЩЕГО КОНТРОЛЯ УСПЕВАЕМОСТИ ОБУЧАЮЩИХСЯ ПО ДИСЦИПЛИНЕ

Текущий контроль успеваемости является обязательной частью внутренней системы оценки качества освоения обучающимися образовательной программы. Текущий контроль успеваемости проводится в рамках изучения дисциплины в течение семестра. Виды, формы и график определяется преподавателем.

2. ТИПОВЫЕ КОНТРОЛЬНЫЕ ЗАДАНИЯ ИЛИ ИНЫЕ МАТЕРИАЛЫ ДЛЯ ОЦЕНКИ ЗНАНИЙ, УМЕНИЙ, НАВЫКОВ И (ИЛИ) ОПЫТА ДЕЯТЕЛЬНОСТИ, ХАРАКТЕРИЗУЮЩИХ УРОВЕНЬ СФОРМИРОВАННОСТИ КОМПЕТЕНЦИЙ

Компетенция УК-1. Способен осуществлять критический анализ проблемных ситуаций на основе системного подхода, выработать стратегию действий.

Задание 1. Прочитайте незаконченное предложение и выберите один правильный вариант его завершения.

Отрасль философии, изучающая сущность процесса познания, пути достижения истины, – это:

- А) онтология
- Б) гносеология
- В) методология
- Г) аксиология

Задание 2. Прочитайте незаконченное предложение и выберите один правильный вариант его завершения.

Учение в гносеологии, отрицающее возможность достоверного познания сущности материальных систем, закономерностей природы и общества, – это:

- А) сенсуализм
- Б) рационализм
- В) агностицизм
- Г) спиритуализм

Задание 3. Прочитайте незаконченное предложение и выберите один правильный вариант его завершения.

Научная революция происходит в результате:

- А) накопления знаний
- Б) смены научной парадигмы
- В) изменения исследовательских программ
- Г) классовой борьбы

Задание 4. Прочитайте незаконченное предложение и выберите один правильный вариант его завершения.

Учение о всеобщей обусловленности природных, общественных и психических явлений – это:

- А) гилозоизм
- Б) детерминизм
- В) сенсуализм
- Г) гедонизм

Задание 5. Прочитайте незаконченное предложение и выберите один правильный вариант его завершения.

Соединение чувственного восприятия и логического анализа языка, согласно манифесту Венского кружка, – это:

- А) техника
- Б) наука
- В) искусство
- Г) экология

Задание 6. Прочитайте незаконченное предложение и выберите один правильный вариант его завершения.

Согласно Г. Фреге, смысл знакового средства - это:

- А) субъективное впечатление
- Б) абстрактный объект
- В) способ данности значения
- Г) ноумен

Задание 7. Прочитайте незаконченное предложение и выберите один правильный вариант его завершения.

Научное допущение или предположение, истинность которого не доказана с абсолютной достоверностью, но является возможной или весьма вероятной, – это

- А) теория
- Б) концепция
- В) факт
- Г) гипотеза

Задание 8. Впишите пропущенное слово.

К.Р. Поппер выделил в качестве критерия научного знания принцип _____.

Задание 9. Впишите пропущенное слово.

Философской позиции _____ соответствует утверждение, что решающее воздействие на развитие науки оказывают социально-экономические, вненаучные факторы.

Задание 10. Впишите пропущенное слово.

В.С. Степин выделил классическую, неклассическую и _____ исторические формы научной картины мира

Задание 11. Впишите пропущенное слово.

_____ как философское учение утверждает беспричинное и безусловное развитие мира, основанное на вероятностной свободе выбора.

Задание 12. Впишите пропущенное слово.

Т. Кун в XX веке сконструировал модель научной деятельности определённого научного сообщества и назвал её _____.

Задание 13. Впишите пропущенное слово.

_____ – это направление философии, согласно которому философия должна опираться на научный метод, достоверное научное знание, освободиться от оценочной роли, исследовать только факты.

Задание 14. Прочтите текст и запишите развернутый ответ.

Дайте определение технике согласно работе Фр. Дессауэра «Спор о технике».

Задание 15. Прочтите вопрос и запишите развернутый ответ.

Что является предметом философии науки?

Компетенция УК-1 сформирована, если обучающийся набрал 70% и более правильных ответов по оценочным материалам.

Компетенция УК-1 не сформирована, если обучающийся набрал менее 70% правильных ответов по оценочным материалам.

3. МЕТОДИЧЕСКИЕ МАТЕРИАЛЫ, ОПРЕДЕЛЯЮЩИЕ ПРОЦЕДУРУ И КРИТЕРИИ ОЦЕНИВАНИЯ СФОРМИРОВАННОСТИ КОМПЕТЕНЦИЙ

Список вопросов для собеседования

1. Предмет философии науки. Научные проблемы и методы их решения
2. История развития западноевропейского естествознания: донаучный период
3. История развития западноевропейского естествознания: «век прогресса»
4. История развития западноевропейского естествознания: современное состояние
5. История развития философии науки: дедукция и индукция, рационализм и эмпиризм
6. История развития философии науки: исторические формы позитивизма, проблема демаркации
7. История развития философии науки: научные революции, научные парадигмы и исследовательские программы
8. Научное понимание Венского кружка
9. Р. Карнап о логическом анализе языка как методе философии науки
10. П.К. Энгельмейер о сущности техники и творчества
11. Фр. Дессауэр о сущности техники и творчества
12. К. Поппер о целях науки и гипотетико-дедуктивном методе
13. Т. Кун о структуре научных революций и научных парадигмах
14. В.С. Степин о научной картине мира в культуре техногенной цивилизации
15. Дж. Лакофф о когнитивных моделях мышления
16. Технонаука в XXI веке: проблема соотношения искусственного и естественного

Критерии оценивания для зачета

«зачтено» выставляется обучающемуся, который набрал 70% и более правильных ответов по оценочным материалам для каждой компетенции;

«не зачтено» выставляется обучающемуся, который набрал менее 70 % правильных ответов по оценочным материалам для каждой компетенции.

Министерство науки и высшего образования Российской Федерации
федеральное государственное автономное образовательное учреждение
высшего образования «Самарский национальный исследовательский
университет имени академика С.П. Королева»



САМАРСКИЙ УНИВЕРСИТЕТ
SAMARA UNIVERSITY

УТВЕРЖДЕН

27 сентября 2024 года, протокол ученого совета
университета №2
Сертификат №: 20 08 е9 08 00 02 00 00 04 а9
Срок действия: с 27.02.24г. по 27.02.25г.
Владелец: проректор по учебной работе
А.В. Гаврилов

ФОНД ОЦЕНОЧНЫХ СРЕДСТВ ДИСЦИПЛИНЫ (МОДУЛЯ)
ФОРСАЙТ: ТЕОРИЯ, МЕТОДОЛОГИЯ, ИССЛЕДОВАНИЯ

Код плана	<u>030401-2024-О-ПП-2г00м-02</u>
Основная образовательная программа высшего образования по направлению подготовки (специальности)	<u>03.04.01 Прикладные математика и физика</u>
Профиль (программа)	<u>Моделирование физических процессов в бортовых энергетических системах и установках</u>
Квалификация (степень)	<u>Магистр</u>
Блок, в рамках которого происходит освоение модуля (дисциплины)	<u>Б1</u>
Шифр дисциплины (модуля)	<u>Б1.В.ДВ.01.22</u>
Институт (факультет)	<u>Институт двигателей и энергетических установок</u>
Кафедра	<u>управления человеческими ресурсами</u>
Форма обучения	<u>очная</u>
Курс, семестр	<u>2 курс, 3 семестр</u>
Форма промежуточной аттестации	<u>зачет</u>

Самара, 2024

1. ОЦЕНОЧНЫЕ МАТЕРИАЛЫ ДЛЯ ТЕКУЩЕГО КОНТРОЛЯ УСПЕВАЕМОСТИ ОБУЧАЮЩИХСЯ ПО ДИСЦИПЛИНЕ

Текущий контроль успеваемости является обязательной частью внутренней системы оценки качества освоения обучающимися образовательной программы. Текущий контроль успеваемости проводится в рамках изучения дисциплины в течение семестра. Виды, формы и график определяется преподавателем.

2. ТИПОВЫЕ КОНТРОЛЬНЫЕ ЗАДАНИЯ ИЛИ ИНЫЕ МАТЕРИАЛЫ ДЛЯ ОЦЕНКИ ЗНАНИЙ, УМЕНИЙ, НАВЫКОВ И (ИЛИ) ОПЫТА ДЕЯТЕЛЬНОСТИ, ХАРАКТЕРИЗУЮЩИХ УРОВЕНЬ СФОРМИРОВАННОСТИ КОМПЕТЕНЦИЙ

Компетенция ПК*

1. Прочитайте текст и выберите один правильный вариант ответа.

Какой характер имеют прогнозы?

1. вероятностный;
2. многовариантный;
3. однозначный;
4. альтернативный.

2. Прочитайте текст и выберите один правильный вариант ответа.

Устойчивый, развивающийся во времени процесс, влияющий на объект (область) анализа – это:

1. тренд;
2. стратегия;
3. движение;
4. прогресс

3. Прочитайте текст и выберите один правильный вариант ответа.

Как называется метод сбора первичной информации, применяемый форсайт-исследованиях, основанный на проведении систематических опросов группы людей на одну тему?

1. сканирование;
2. панели граждан;
3. дорожная карта;
4. сценарии.

4. Прочитайте текст и выберите один правильный вариант ответа.

О каком форсайте идет речь: «Выявление круга потребностей, которые пользователи будут удовлетворять теми или иными способами, анализ способов организации среды по удовлетворению этих потребностей и прогнозирование продуктов и способов их производства?»

1. форсайт компетенций;
2. форсайт рынка;
3. территориальный форсайт;
4. отраслевой форсайт.

5. Прочитайте текст и выберите один правильный вариант ответа.

Определение карты специальностей, необходимых для долгосрочного развития отрасли, формирование образа образовательных программ, поддерживающих развитие, - это

1. форсайт компетенций;
2. отраслевой форсайт;
3. форсайт рынка;
4. территориальный форсайт.

6. Прочитайте текст и выберите один правильный вариант ответа.

Как называется выявление и учет интересов различных заинтересованных организаций (лиц)?

1. сканирование;

2. сценарии;
3. экспертные панели;
4. анализ стейкхолдеров.

7. Прочитайте текст и выберите один правильный вариант ответа.

Какой современный метод форсайта был предложен в 1950-хх гг. в компании «RAND Corporation» (США)?

1. экспертные панели
2. метод «Дельфи»
3. метод построения сценариев
4. SWOT – анализ.

8. Закончите предложение словосочетанием из двух слов.

Визуальное представление стратегии развития в виде маршрута, последовательно приводящего к установленной совокупности целей с акцентом на согласовании временных координат событий и действий – это _____.

9. Закончите предложение одним словом.

Технология работы с будущим в форсайте, предполагающая разработку нескольких развернутых картин будущего, каждая из которых реализуется при исполнении определенных условий, и выбор альтернативных путей их достижения – это метод _____.

10. Закончите предложение словосочетанием из двух слов.

Операциональной моделью теории сложности являются сложные _____.

11. Впишите пропущенное слово.

_____ – это внедрённое или внедряемое новшество, обеспечивающее повышение эффективности процессов и (или) улучшение качества продукции, востребованной рынком.

12. Впишите пропущенное слово.

Базовая методология любого форсайт-метода включает четыре уровня деятельности: настоящее; _____; планирование; нетворкинг.

13. Закончите предложение одним словом.

Реализация конкретных возможностей форсайт-технологии для определения долгосрочных перспектив развития исследуемого объекта посредством обобщения экспертных заключений сообщества ученых, представителей бизнеса, государства и активных граждан – это форсайт-_____.

14. Установите соответствие. Каждому элементу из колонки А соответствует только один элемент из колонки Б.

Установите соответствие методов форсайта и их характеристик.

А		Б	
Метод форсайта		Характеристика метода	
А	Сканирование.	1	разработка возможных картин будущего и выбор альтернативных путей их достижения
Б	Панели граждан	2	детальный анализ основных проблем по конкретной теме исследования
В	Экспертные панели	3	выявление и учет интересов различных заинтересованных организаций (лиц)
Г	Сценарии	4	выявление важнейших проблем с точки зрения различных групп общества
Д	Анализ стейкхолдеров	5	обсуждение вариантов будущего группами лиц, обладающих специальными знаниями

15. Укажите правильную последовательность.

Из представленных элементов выберите и создайте правильную последовательность тактов проведения сессии RapidForesight

- А Определение объекта, предмета и границ карты будущего
- Б Определение возможностей и угроз
- В Построение карты будущего
- Г Выявление трендов
- Д Рефлексия и генерация идей изменений
- Е Определение стейкхолдеров
- Ж Определение неизбежного и желаемого будущего, фиксация точек разрыва

Компетенция ПК* сформирована, если обучающийся набрал 70% и более правильных ответов по оценочным материалам.

Компетенция ПК* не сформирована, если обучающийся набрал менее 70% правильных ответов по оценочным материалам.

Компетенция УК*

1. Прочитайте текст и выберите один правильный вариант ответа.

Промежуток времени, на который ориентируется фиксация результатов предвидения или активного прогноза, – это:

- 1. горизонт форсайта;
- 2. период форсайта;
- 3. этап форсайта;
- 4. форсайт-сессия.

2. Прочитайте текст и выберите один правильный вариант ответа.

Какова цель метода мозгового штурма в форсайте?

- 1. отбор высококвалифицированных экспертов;
- 2. снятие всех запретов на высказывание даже «диких» идей и тем самым стимуляция креативности;
- 3. включение в результаты исследований сводных оценок и аналитических обзоров по важнейшим направлениям науки и технологий;
- 4. создание экспертных панелей по отдельным направлениям науки и технологий.

3. Прочитайте текст и выберите один правильный вариант ответа.

Какие критерии составляют так называемый Форсайт-ромб?

- 1. креативность, экспертиза, взаимодействие;
- 2. креативность, экспертиза, взаимодействие, доказательность;
- 3. прогнозирование, программирование, планирование, экспертиза;
- 4. экспертиза, прогнозирование, программирование, планирование.

4. Прочитайте текст и выберите один правильный вариант ответа.

В каком регионе Форсайт является ключевым методом координации научно-технологических исследований государства и корпораций, а с 1971 г. каждые пять лет публикуется список приоритетов с учетом прогнозов на 30 лет?

- 1. Япония;
- 2. Южная Корея;
- 3. Страны Евросоюза;
- 4. Российская Федерация.

5. Прочитайте текст и выберите один правильный вариант ответа.

На какой стадии формирования форсайта проводится мониторинг предполагаемых изменений будущего, ведутся повторные этапы исследований, идет верификация ожидаемых событий?

- 1. предфорсайт;

2. сбор информации;
3. фаза собственно Форсайта;
4. фаза постфорсайта.

6. Прочитайте текст и выберите один правильный вариант ответа.

К какой группе методов форсайта относятся следующие методы: дорожное картирование, метод Дельфи, критические технологии, игровое моделирование, патентный анализ?

1. качественные;
2. количественные;
3. синтетического характера;
4. теоретические.

7. Прочитайте текст и выберите один правильный вариант ответа.

Выберите правильную последовательность осуществления стратегии.

1. стратегический анализ – формулирование миссии – контроль за ее осуществлением;
2. стратегический план – действия по ее реализации – результаты, соответствующие целям или превосходящие их;
3. определение целей – формирование бюджета – корректировка организационной структуры и культуры;
4. формирование бюджета – формулирование миссии – контроль за ее осуществлением.

8. Впишите пропущенное слово.

_____ подход – это подход, при котором любая система (объект) рассматривается как совокупность взаимосвязанных элементов (компонентов), имеющая выход (цель), вход (ресурсы), связь с внешней средой, обратную связь.

9. Впишите пропущенное словосочетание из двух слов.

_____ – это анализ перекрестного влияния факторов на тренд.

10. Впишите пропущенное словосочетание из двух слов.

Основное поле работы участников форсайта, которое представляет собой лист большого размера, где на горизонтальной оси располагаются временные рубежи, на вертикальной – тренды, называется _____.

11. Впишите пропущенное слово.

«_____ новых профессий» – проект «Форсайта компетенций», перед которым стояли задачи разработать методику определения востребованных компетенций будущего и составить карту компетенций для всех основных секторов массовой занятости граждан РФ.

12. Впишите пропущенное слово.

Промежуток времени, на который ориентируется фиксация результатов предвидения или активного прогноза, – это _____ Форсайта.

13. Впишите пропущенное слово.

Совокупность участников, которые либо непосредственно задействованы в реализации проекта, либо являются участниками процесса, который выбран в качестве предмета исследований в рамках Форсайта, и, наконец, граждане, интересы которых косвенно затрагивают измерения в данной области, называется _____ Форсайта.

14. Прочитайте текст и запишите развернутый ответ.

Перечислите 3 возможные роли членов команды форсайт-сессии.

15. Установите соответствие. Каждому элементу из колонки А соответствует только один элемент из колонки Б.

Установите соответствие видов форсайта и их характеристик.

А		Б	
Виды форсайта		Характеристика	
А	Форсайт компетенций	1	выявление перечня критических технологий, форматов организации деятельности или перспективных продуктов, которые могут развивать отрасль или наоборот блокировать изменения
Б	Отраслевой форсайт	2	выявление уникальной позиции рассматриваемого региона, экспертиза и реинжиниринг существующих стратегий развития территории и размещенных на ней предприятий
В	Форсайт рынка	3	формирование образа образовательных программ, определение карты ключевых компетенций и специальностей, необходимых для долгосрочного развития отрасли
Г	Территориальный форсайт	4	выявление круга потребностей пользователей и анализ способов организации среды по удовлетворению этих потребностей

Компетенция УК* сформирована, если обучающийся набрал 70% и более правильных ответов по оценочным материалам.

Компетенция УК* не сформирована, если обучающийся набрал менее 70% правильных ответов по оценочным материалам.

3. МЕТОДИЧЕСКИЕ МАТЕРИАЛЫ, ОПРЕДЕЛЯЮЩИЕ ПРОЦЕДУРУ И КРИТЕРИИ ОЦЕНИВАНИЯ СФОРМИРОВАННОСТИ КОМПЕТЕНЦИЙ

Процедура проведения промежуточной аттестации обучающихся

Вопросы для собеседования

1. Форсайт – основные этапы эволюции и области распространения.
2. Теоретические основы форсайта: теория сложности, эволюции и хаоса. Концепция, понятийный аппарат и методология форсайта.
3. Базовые принципы форсайта: вовлеченность, коммуникация, координация, согласие, концентрация на долговременном периоде развития, системность.
4. Отличительные особенности форсайта по сравнению с традиционными методами прогнозирования. Форсайт-подходы типов top-down и bottomup.
5. Практика применения форсайта. Стадии форсайта.
6. Конечный продукт форсайт-проектов: прогнозы, рекомендации, сценарии, исследовательские приоритеты, прогнозы, технологические «дорожные карты».
7. Форсайт экономики знаний. Цикл знания.
8. Отраслевой форсайт.
9. Форсайт рынка.
10. Форсайт компетенций. Атлас новых профессий.
11. Территориальный форсайт.
12. Форсайт как стратегирование для компании.
13. Форсайт для сообществ.
14. Типология методов форсайта. Треугольник форсайта. Ромб форсайта.
15. Структура сессии RapidForesight: предпринимательский, организационный, технологический контуры.
16. Последовательность шагов в RapidForesight: префорсайт, формирование группы участников, генерация, действия, обновление.
17. Форсайт и разработка дорожных карт. «Карта будущего» и ее основные элементы.
18. Команда форсайт-сессии.
19. Применение форсайт-исследований на различных уровнях инновационных систем: глобальном, национальном, отраслевом, корпоративном.
20. Этапы организации форсайт-проекта на корпоративном уровне.

Критерии оценивания в случае зачета:

- «**зачтено**» выставляется обучающемуся, который набрал не менее 70% правильных ответов по тестовым заданиям каждого индикатора достижения компетенции;
- «**не зачтено**» выставляется обучающемуся, который набрал менее 70 % правильных ответов по тестовым заданиям каждого индикатора достижения компетенции.

Приложение к фонду оценочных средств
дисциплины "Форсайт: теория, методология,
исследования"

Для направления подготовки "Прикладные математика и физика" (программа "Моделирование физических процессов в бортовых энергетических системах и установках") указаны следующие формулировки компетенций и их индикаторов:

ПК*	ПК-1. Способен к интенсивной научно-исследовательской деятельности
ПК**	ПК-1.3. Демонстрирует способность генерировать новые идеи на основе анализа научных достижений профессиональной предметной области с использованием цифровых инструментов
УК*	УК-1. Способен осуществлять критический анализ проблемных ситуаций на основе системного подхода, вырабатывать стратегию действий
УК**	УК-1.2. Осуществляет поиск вариантов решения поставленной проблемной ситуации на основе доступных источников информации



САМАРСКИЙ УНИВЕРСИТЕТ
SAMARA UNIVERSITY

УТВЕРЖДЕН

27 сентября 2024 года, протокол ученого совета
университета №2
Сертификат №: 20 08 е9 08 00 02 00 00 04 а9
Срок действия: с 27.02.24г. по 27.02.25г.
Владелец: проректор по учебной работе
А.В. Гаврилов

ФОНД ОЦЕНОЧНЫХ СРЕДСТВ ДИСЦИПЛИНЫ (МОДУЛЯ)
ЦИФРОВЫЕ КОМПЕТЕНЦИИ ПРОФЕССИОНАЛЬНОГО САМООБРАЗОВАНИЯ

Код плана	<u>030401-2024-О-ПП-2г00м-02</u>
Основная образовательная программа высшего образования по направлению подготовки (специальности)	<u>03.04.01 Прикладные математика и физика</u>
Профиль (программа)	<u>Моделирование физических процессов в бортовых энергетических системах и установках</u>
Квалификация (степень)	<u>Магистр</u>
Блок, в рамках которого происходит освоение модуля (дисциплины)	<u>Б1</u>
Шифр дисциплины (модуля)	<u>Б1.В.ДВ.01.23</u>
Институт (факультет)	<u>Институт двигателей и энергетических установок</u>
Кафедра	<u>теории и методики профессионального образования</u>
Форма обучения	<u>очная</u>
Курс, семестр	<u>2 курс, 3 семестр</u>
Форма промежуточной аттестации	<u>зачет</u>

Самара, 2024

1. ОЦЕНОЧНЫЕ МАТЕРИАЛЫ ДЛЯ ТЕКУЩЕГО КОНТРОЛЯ УСПЕВАЕМОСТИ ОБУЧАЮЩИХСЯ ПО ДИСЦИПЛИНЕ

Текущий контроль успеваемости является обязательной частью внутренней системы оценки качества освоения обучающимися образовательной программы. Текущий контроль успеваемости проводится в рамках изучения дисциплины в течение семестра. Виды, формы и график определяется преподавателем.

2. ТИПОВЫЕ КОНТРОЛЬНЫЕ ЗАДАНИЯ ИЛИ ИНЫЕ МАТЕРИАЛЫ ДЛЯ ОЦЕНКИ ЗНАНИЙ, УМЕНИЙ, НАВЫКОВ И (ИЛИ) ОПЫТА ДЕЯТЕЛЬНОСТИ, ХАРАКТЕРИЗУЮЩИХ УРОВЕНЬ СФОРМИРОВАННОСТИ КОМПЕТЕНЦИЙ

ПК-*

Задания должны быть сформированы на проверку и знаний, и умений, и навыков. После каждого задания необходимо указать правильный вариант ответа.

Задание 1. Прочитайте текст и выберите один правильный ответ

В условиях адаптационной модели саморазвития основное влияние на поведение педагога оказывают:

1. внешние обстоятельства и требования
2. внутренние мотивы
3. социальное сравнение
4. требования

Задание 2. Прочитайте текст и выберите один правильный ответ

Сравнительные исследования показывают, что профессия педагога является:

1. одной из подверженных сильным стрессам
2. одной из менее подверженных сильным стрессам
3. стоит в условной середине по уровню стрессогенных факторов
4. не подверженных стрессогенных факторов

Задание 3. Прочитайте текст и выберите один правильный ответ

Совокупность устойчивых индивидуальных особенностей личности, складывающаяся и проявляющаяся в деятельности и общении, обуславливая типичные индивидуальные способы поведения, называется:

1. характером
2. темпераментом
3. индивидуальностью
4. бытностью

Задание 4. Прочитайте текст и выберите один правильный ответ

Тип творческого поведения педагога в коллективе, при котором педагог, увлеченный своей деятельностью, не знает ни начала, ни конца рабочего дня, захвачен своим поиском и увлекает им ребят, называется:

1. «Энтузиаст»
2. «Эмпат»
3. «Креативщик»
4. «Исследователь»

Задание 5. Прочитайте текст и выберите один правильный ответ

Из перечисленного, к причинам педагогических кризисов относятся:

1. возникновение “механизма мастерства”
2. отъединенность учителя от педагогического коллектива
3. противоречие между непрерывно растущей научной информацией и сжатыми сроками обучения, а также рамками, установленными программой
4. все из перечисленного

Задание 6. Прочитайте текст и выберите один правильный ответ

Признаком субъективности индивида как автора своей жизнедеятельности и биографии является:

1. способность к совершению личностных выборов
2. самопознание
3. жизненная активность

4. осознанность деятельности
5. инерция

Задание 7. Человек как единичное природное существо, представитель Homo Sapiens, единство врожденного и приобретенного — это:

1. социум
2. индивид
3. личность
4. субъект

Задание 8. **Впишите пропущенное слово**

В рефлексивно-аналитическом диалоге выделяют следующий этап - установление доверительной

Задание 9. **Закончите предложение**

Волевое усилие, предполагающее мобилизацию всех душевных сил человека в сложной ситуации, характерно для метода _____.

Задание 10. **Впишите пропущенное слово**

Рефлекторная деятельность человека осуществляется в двух режимах: _____ самой природой и выработанным в процессе жизни человека

Задание 11. **Впишите пропущенное слово**

Основной задачей личностно-ориентированных тренингов является глобальная перестройка _____ как субъекта общения

Задание 12. **Впишите пропущенное слово**

_____ кризис - рассогласование между жизненными планами человека и реальной возможностью осуществления задуманного

Задание 13. **Впишите пропущенное слово**

В ходе аутогенной тренировки происходит: релаксация, самовнушение, концентрация _____, развитие умения контролировать произвольную умственную активность

Задание 14. **Прочитайте текст и запишите развернутый ответ**

Глобальные тенденции мирового образовательного процесса

Задание 15. **Дайте определение понятию.**

Социальная активность - это

УК-*

Задание 1. **Прочитайте текст и выберите один правильный ответ**

Отражение предметов и явлений в целом при непосредственном воздействии на органы чувств называется:

1. восприятием
2. мышлением
3. •памятью
4. •ощущением

Задание 2. **Прочитайте текст и выберите один правильный ответ**

Способность педагога к самоорганизации изменений в педагогической деятельности и в своей личности называется:

1. инновационным потенциалом
2. социальной установкой
3. коммуникативностью
4. идентичностью

Задание 3. **Прочитайте текст и выберите один правильный ответ**

Способность в более короткий срок достигать более высокого уровня усвоения — это:

1. обучаемость

2. работоспособность
3. •способность
4. лабильность

Задание 4. Прочитайте текст и выберите один правильный ответ

Если индивид останавливается в своем развитии, живет за счет эксплуатации стереотипов, можно о говорить о пути

1. стагнации
2. фрустрации
3. апатии
4. прокрастинации

Задание 5. Прочитайте текст и выберите один правильный ответ

Выработанный в процессе жизни человека режим рефлекторной деятельности управляется:

1. сознанием
2. волей
3. знанием
4. эмоциями

Задание 6. Прочитайте текст и выберите один правильный ответ

Верно ли данное утверждение "Основное правило мозгового штурма заключается в том, что запрещается критиковать чужие идеи"?

(один ответ)

- 1) Неверно
- 2) Верно
- 3) Верно все
- 4) Верно частично

Задание 7. Прочитайте текст и выберите один правильный ответ

Реформирование существующего или создание нового предприятия, внедрение новой системы управления, проведение международной конференции и т.п. - это проект.....

(один ответ)

- 1) технический
- 2) социальный
- 3) организационный
- 4) смешанный
- 5) экономический

Задание 8. Впишите пропущенное слово

Со слова какой части речи формулируется цель проекта - _____

Задание 9. Впишите пропущенное слово

В условиях адаптационной модели саморазвития основное влияние на поведение педагога оказывают _____ обстоятельства и требования

Задание 10. Впишите пропущенное слово

Сравнительные исследования показывают, что профессия педагога является одной из подверженных _____ стрессам

Задание 11. Впишите пропущенное слово

Совокупность устойчивых индивидуальных особенностей личности, складывающаяся и проявляющаяся в деятельности и общении, обуславливая типичные индивидуальные способы поведения, называется _____

Задание 12. Впишите пропущенное слово

Тип творческого поведения педагога в коллективе, при котором педагог, увлеченный своей деятельностью, не знает ни начала, ни конца рабочего дня, захвачен своим поиском и увлекает им ребят, называется _____

Задание 13. Впишите пропущенное слово

Признаком субъективности индивида как автора своей жизнедеятельности и биографии является способность к совершению _____ выборов

Задание 14. Прочитайте текст и запишите развернутый обоснованный ответ

Перечислите причины педагогических кризисов.

Задание 15. Прочитайте текст и запишите развернутый обоснованный ответ

В каких двух режимах осуществляется рефлексорная деятельность человека

Компетенция ПК*, УК* сформирована, если обучающийся набрал 70% и более правильных ответов по оценочным материалам.

Компетенция ПК*, УК* не сформирована, если обучающийся набрал менее 70% правильных ответов по оценочным материалам.

3. МЕТОДИЧЕСКИЕ МАТЕРИАЛЫ, ОПРЕДЕЛЯЮЩИЕ ПРОЦЕДУРУ И КРИТЕРИИ ОЦЕНИВАНИЯ СФОРМИРОВАННОСТИ КОМПЕТЕНЦИЙ

Зачет проставляется по совокупности текущей успеваемости и (или) с учетом балльно-рейтинговой системы¹.

Балльно-рейтинговая система

№ п/п	Вид работ	Сумма в баллах
1.	Активная познавательная работа во время занятий (конспектирование дополнительной и специальной литературы; участие в оценке результатов обучения других и самооценка; участие в обсуждении проблемных вопросов по теме занятия и т.д.)	до 20 баллов
2.	Контрольные мероприятия	до 20 баллов
	Тест	до 10 баллов
	КСР	до 10 баллов
3.	Выполнение заданий по дисциплине в течение семестра	до 20 баллов
	Подготовка доклада и выступление	до 5 баллов
	Подготовка глоссария дисциплины	до 5 баллов
	Подготовка контрольной работы	до 10 баллов
4.	Выполнение дополнительных практико-ориентированных заданий	до 20 баллов
	Публикация научной статьи	до 10 баллов
	Участие в научной конференции	до 10 баллов
	Участие во внеучебном мероприятии по тематике дисциплины	до 20 баллов

Критерии оценивания в случае зачета

«**зачтено**» выставляется обучающемуся, который набрал 70% и более правильных ответов по оценочным материалам для каждой компетенции;

«**не зачтено**» выставляется обучающемуся, который набрал менее 70 % правильных ответов по оценочным материалам для каждой компетенции.

Приложение к фонду оценочных средств
дисциплины "Цифровые компетенции
профессионального самообразования"

Для направления подготовки "Прикладные математика и физика" (программа "Моделирование физических процессов в бортовых энергетических системах и установках") указаны следующие формулировки компетенций и их индикаторов:

ПК*	ПК-1. Способен построить интегрированную систему управления рисками
ПК**	ПК-1.1. Демонстрирует способность генерировать новые идеи на основе анализа научных достижений профессиональной предметной области с использованием цифровых инструментов
УК*	УК-1. Способен осуществлять критический анализ проблемных ситуаций на основе системного подхода, вырабатывать стратегию действий
УК**	УК-1.2. Осуществляет поиск вариантов решения поставленной проблемной ситуации на основе доступных источников информации

Министерство науки и высшего образования Российской Федерации
федеральное государственное автономное образовательное учреждение
высшего образования «Самарский национальный исследовательский
университет имени академика С.П. Королева»



САМАРСКИЙ УНИВЕРСИТЕТ
SAMARA UNIVERSITY

УТВЕРЖДЕН

27 сентября 2024 года, протокол ученого совета
университета №2
Сертификат №: 20 08 е9 08 00 02 00 00 04 а9
Срок действия: с 27.02.24г. по 27.02.25г.
Владелец: проректор по учебной работе
А.В. Гаврилов

ФОНД ОЦЕНОЧНЫХ СРЕДСТВ ДИСЦИПЛИНЫ (МОДУЛЯ)
ЭКОНОМИЧЕСКАЯ ДИНАМИКА

Код плана	<u>030401-2024-О-ПП-2г00м-02</u>
Основная образовательная программа высшего образования по направлению подготовки (специальности)	<u>03.04.01 Прикладные математика и физика</u>
Профиль (программа)	<u>Моделирование физических процессов в бортовых энергетических системах и установках</u>
Квалификация (степень)	<u>Магистр</u>
Блок, в рамках которого происходит освоение модуля (дисциплины)	<u>Б1</u>
Шифр дисциплины (модуля)	<u>Б1.В.ДВ.01.25</u>
Институт (факультет)	<u>Институт двигателей и энергетических установок</u>
Кафедра	<u>дифференциальных уравнений и теории управления</u>
Форма обучения	<u>очная</u>
Курс, семестр	<u>2 курс, 3 семестр</u>
Форма промежуточной аттестации	<u>зачет</u>

Самара, 2024

1. ОЦЕНОЧНЫЕ МАТЕРИАЛЫ ДЛЯ ТЕКУЩЕГО КОНТРОЛЯ УСПЕВАЕМОСТИ ОБУЧАЮЩИХСЯ ПО ДИСЦИПЛИНЕ

Текущий контроль успеваемости является обязательной частью внутренней системы оценки качества освоения обучающимися образовательной программы. Текущий контроль успеваемости проводится в рамках изучения дисциплины в течение семестра. Виды, формы и график определяется преподавателем.

2. ТИПОВЫЕ КОНТРОЛЬНЫЕ ЗАДАНИЯ ИЛИ ИНЫЕ МАТЕРИАЛЫ ДЛЯ ОЦЕНКИ ЗНАНИЙ, УМЕНИЙ, НАВЫКОВ И (ИЛИ) ОПЫТА ДЕЯТЕЛЬНОСТИ, ХАРАКТЕРИЗУЮЩИХ УРОВЕНЬ СФОРМИРОВАННОСТИ КОМПЕТЕНЦИЙ

УК*

1. Прочитайте текст и выберите один правильный ответ.

Каким образом подразделяются модели по учету фактора времени?

- А детерминированные и стохастические
- Б статические и динамические
- В открытые и замкнутые
- Г макроэкономические и микроэкономические

2. Прочитайте текст и выберите один правильный ответ.

Как называются модели, учитывающие влияние случайных величин на исследуемый объект?

- А Детерминированные модели
- Б Стохастические модели
- В Динамические модели
- Г Устойчивые модели

3. Установите соответствие, указав противоположный классификационный признак. Ответ запишите в формате «Буква цифра, Буква цифра, ...»:

- | | |
|---------------------|---------------------------|
| А динамические | 1 стохастические |
| Б открытые | 2 теоретико-аналитические |
| В детерминированные | 3 статические |
| Г прикладные | 4 замкнутые |

4. Прочитайте текст и выберите один правильный ответ.

Как называется экономический показатель, на основании которого осуществляется выбор наилучшего управленческого решения?

- А целевая функция
- Б выборочная статистика

В допустимое управление

Г допустимая траектория

5. Прочитайте текст и выберите один правильный ответ.

Поведение решений в модели Гудвина, предназначенной для изучения конъюнктурных циклов в экономике аналогично

А колебаниям в модели популяционной динамики типа «хищник-жертва»

Б установлению равновесия в модели борьбы двух биологических видов за ограниченные ресурсы

В модели Мальтуса

Г модели экономического роста Харрода-Домара

6. Прочитайте текст и выберите один правильный ответ.

Какой вид имеют интегральные кривые в динамической модели Мальтуса изменения экономической величины с постоянным темпом

$$\frac{dx}{dt} = qx$$

А прямые

Б экспоненты

В гиперболы

Г параболы

7. Установите соответствие между понятием и его определением. Ответ запишите в формате «Буква цифра, Буква цифра, ...»:

- | | | | |
|---|------------|---|----------------------------------------------------------------------------------------------------------------------------------------|
| А | цель | 1 | мгновенная «фотография», срез функционирования системы |
| Б | состояние | 2 | конечный результат, на который направлен процесс |
| В | равновесие | 3 | ограничение свободы элементов |
| Г | связь | 4 | способность системы при отсутствии внешних воздействий или при постоянном воздействии оставаться в данном положении сколь угодно долго |

8. Закончите предложение пропущенным словом.

Задача, состоящая в изучении различного рода свойств экономической системы или среды, окружающей систему называется задачей _____.

9. Впишите пропущенное слово.

Динамические экономические системы с непрерывным временем описываются _____ уравнениями.

10. Впишите пропущенное слово.

Процесс разделение системы на независимые подсистемы называется _____ системы.

11. Впишите пропущенное слово.

Математическая модель динамики национального дохода

$$Y(t+2) = \nu(Y(t+1) - Y(t)) + A,$$

описывающая экономические циклы, является дискретным уравнением _____ порядка.

12. Впишите пропущенное слово.

Объект - заместитель, который учитывает свойства объекта, необходимые для достижения цели исследования, называется _____ объекта.

13. Впишите пропущенное слово.

Соответствие модели исследуемым чертам и свойствам исходного объекта называется _____ модели.

14. Прочитайте текст и запишите развернутый ответ.

Как называется приближенное представление реального объекта, процесса или системы, выраженное в математических терминах и сохраняющее существенные черты оригинала?

15. Прочитайте текст и запишите развернутый ответ.

Укажите основной метод исследования экономических систем.

Компетенция УК* сформирована, если обучающийся набрал 70% и более правильных ответов по оценочным материалам.

Компетенция УК* не сформирована, если обучающийся набрал менее 70% правильных ответов по оценочным материалам.

ПК*

1. Прочитайте текст и выберите один правильный ответ.

Что собой представляет процесс декомпозиции системы?

- А замена нелинейной системы линейной
- Б понижение размерности системы без существенной утраты информативности
- В проверка адекватности модели
- Г разделение системы на независимые подсистемы

2. Прочитайте текст и выберите один правильный ответ.

Интегральные кривые в модели популяционной динамики Ферхюльста и модели рекламной кампании имеют вид

- А экспонент
- Б логарифмических функций
- В логистических кривых, особенностью которых является свойство «насыщения» (наличие горизонтальной асимптоты)
- Г периодических функций

3. Прочитайте текст и выберите один правильный ответ.

Модель Мальтуса, описывающая динамические процессы с постоянным темпом роста, демонстрирует

- А экспоненциальный рост
- Б гиперболический рост (режим с обострением)
- В наличие устойчивого равновесия
- Г существование предельного цикла

4. Прочитайте текст и выберите один правильный ответ.

Чему равна сумма эластичностей выпуска по труду и по фондам $\alpha + \beta$ в производственной функции Кобба-Дугласа $X = AK^\alpha L^\beta$?

- А 1
- Б -1
- В 0
- Г 10

5. Установите соответствие между видом модели и характером изменения изучаемой величины. Ответ запишите в формате «Буква цифра, Буква цифра, ...»:

- | | | | |
|---|--------------------------|---|----------------------------------|
| А | $\frac{dx}{dt} = qx$ | 1 | с постоянным темпом роста |
| Б | $\frac{dx}{dt} = a$ | 2 | с линейно изменяющейся скоростью |
| В | $\frac{dx}{dt} = a - bx$ | 3 | с постоянной скоростью роста |
| Г | $\frac{dx}{dt} = 0$ | 4 | постоянная |

6. Прочитайте текст и выберите один правильный ответ.

Какой вид имеют графики решений в динамической модели изменения экономической величины с постоянной скоростью $\frac{dx}{dt} = a$?

- А прямые
- Б экспоненты
- В гиперболы
- Г параболы

7. Установите соответствие между видом и типом модели. Ответ запишите в формате «Буква цифра, Буква цифра, ...»:

- | | | | |
|---|--------------------------------------------------------------------------------------------------|---|--------------------------------------|
| А | $\frac{dx}{dt} = \alpha x$ | 1 | Одномерная, дискретная, нелинейная |
| Б | $y_{t+1} = \gamma y_t^{\alpha+\beta}, \alpha + \beta < 1$ | 2 | Многомерная, дискретная, линейная |
| В | $\frac{dx}{dt} = -\alpha y + \gamma x$
$\frac{dy}{dt} = \beta x - \delta y - \varepsilon y^2$ | 3 | Одномерная, непрерывная, линейная |
| Г | $x_{t+1} = \alpha x_t - \beta y_t$
$y_{t+1} = \gamma x_t + \delta y_t$ | 4 | Многомерная, непрерывная, нелинейная |

8. Закончите предложение пропущенным словом.

Моделирование - это исследование какого-либо реального объекта, процесса или системы путем построения и изучения их _____.

9. Закончите предложение пропущенным словом.

Важнейшим свойством, которым обладают решения в модели Гудвина, предназначенной для изучения конъюнктурных циклов в экономике, является _____.

10. Впишите пропущенное слово.

Динамические экономические системы с дискретным временем описываются _____ уравнениями.

11. Впишите пропущенное слово.

Модель динамики экономического роста Харрода, основанная на принципе акселератора и на ожиданиях предпринимателей,

$$Y(t+1) = \left(1 + \frac{s}{v-s}\right)Y(t),$$

является дискретной моделью _____ порядка.

12. Впишите пропущенное слово.

Модель делового цикла Самуэльсона с точки зрения учета фактора времени представляет собой _____ модель.

13. Закончите предложение пропущенным словом.

Непрерывная экономическая величина $L(t)$, изменяющаяся с постоянным темпом r по экспоненциальному закону $L(t) = L_0 e^{rt}$, $L_0 > 0$, $r > 0$ является монотонно _____.

14. Прочитайте текст и запишите развернутый ответ.

Как называется допустимая траектория системы, которая соответствует оптимальному закону управления?

15. Прочитайте текст и запишите развернутый ответ.

На рисунке изображено поведение решений дифференциального уравнения, первого порядка, описывающего некоторый экономический процесс.

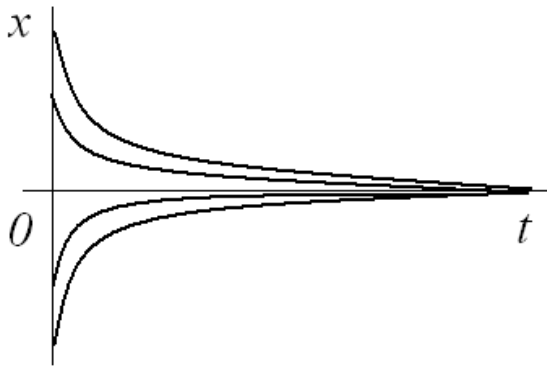

Исследуйте на устойчивость и асимптотическую устойчивость нулевое решение.

Компетенция ПК* сформирована, если обучающийся набрал 70% и более правильных ответов по оценочным материалам.

Компетенция ПК* не сформирована, если обучающийся набрал менее 70% правильных ответов по оценочным материалам.

3. МЕТОДИЧЕСКИЕ МАТЕРИАЛЫ, ОПРЕДЕЛЯЮЩИЕ ПРОЦЕДУРУ И КРИТЕРИИ ОЦЕНИВАНИЯ СФОРМИРОВАННОСТИ КОМПЕТЕНЦИЙ ПРИ ПРОВЕДЕНИИ ПРОМЕЖУТОЧНОЙ АТТЕСТАЦИИ

Процедура проведения промежуточной аттестации обучающихся

Список вопросов для собеседования

1. Каковы условия равновесия на товарном и денежном рынках в кейнсианской макроэкономической модели?
2. Каковы основные предпосылки и выводы динамической модели Леонтьева «затраты-выпуск»?
3. Какой системой уравнений описывается модель мультирыночного равновесия?
4. Каковы основные предпосылки и выводы модели Вальраса-Касселя_Леонтьева общего равновесия?
5. Какой системой уравнений описывается многосекторная модель «мультипликатор-ускоритель»?
6. Каковы основные предпосылки и выводы модели адаптации капитала к изменению конъюнктуры?
7. Каковы основные предпосылки и выводы динамической модели «затраты-выпуск»?
8. Каким уравнением описывается процесс достижения равенства между спросом и предложением на рынке за короткий срок по Вальрасу?
9. Каковы основные предпосылки и выводы кейнсианской модели?
10. Каковы основные предпосылки и выводы модели экономического роста Харрода-Домара? Модели Домара?
11. Каковы основные предпосылки и выводы неоклассической модели экономического роста?
12. Каким уравнением описывается некейнсианская макроэкономическая модель равновесия на товарном и денежном рынках?
13. Каким уравнением описывается модель мультипликатора-ускорителя?
14. Каковы основные предпосылки и выводы модели стабилизационной политики?

15. Какие модели равновесия с учетом фондового рынка Вам известны?
16. Каким уравнением описывается паутинообразная модель рыночного равновесия?
17. Каковы основные предпосылки и выводы динамической модели мультипликатора?
18. Каковы основные предпосылки и выводы модели пересекающихся поколений?
19. Каким уравнением описывается Модель Самуэльсона делового цикла?
20. Какие модели торговых циклов вам известны?

Критерии оценивания

«зачтено» выставляется обучающемуся, который набрал 70% и более правильных ответов по оценочным материалам для каждой компетенции;

«не зачтено» выставляется обучающемуся, который набрал менее 70% правильных ответов по оценочным материалам для каждой компетенции.

Приложение к фонду оценочных средств
дисциплины "Экономическая динамика"

Для направления подготовки "Прикладные математика и физика" (программа "Моделирование физических процессов в бортовых энергетических системах и установках") указаны следующие формулировки компетенций и их индикаторов:

ПК*	ПК-1. Способен к интенсивной научно-исследовательской деятельности
ПК**	ПК-1.3. Демонстрирует способность генерировать новые идеи на основе анализа научных достижений профессиональной предметной области с использованием цифровых инструментов
УК*	УК-1. Способен осуществлять критический анализ проблемных ситуаций на основе системного подхода, выработать стратегию действий
УК**	УК-1.2. Осуществляет поиск вариантов решения поставленной проблемной ситуации на основе доступных источников информации

Министерство науки и высшего образования Российской Федерации
федеральное государственное автономное образовательное учреждение
высшего образования «Самарский национальный исследовательский
университет имени академика С.П. Королева»



САМАРСКИЙ УНИВЕРСИТЕТ
SAMARA UNIVERSITY

УТВЕРЖДЕН

27 сентября 2024 года, протокол ученого совета
университета №2
Сертификат №: 20 08 е9 08 00 02 00 00 04 а9
Срок действия: с 27.02.24г. по 27.02.25г.
Владелец: проректор по учебной работе
А.В. Гаврилов

ФОНД ОЦЕНОЧНЫХ СРЕДСТВ ДИСЦИПЛИНЫ (МОДУЛЯ)
ЭМОЦИОНАЛЬНЫЙ ИНТЕЛЛЕКТ В ЦИФРОВОЙ СРЕДЕ

Код плана	<u>030401-2024-О-ПП-2г00м-02</u>
Основная образовательная программа высшего образования по направлению подготовки (специальности)	<u>03.04.01 Прикладные математика и физика</u>
Профиль (программа)	<u>Моделирование физических процессов в бортовых энергетических системах и установках</u>
Квалификация (степень)	<u>Магистр</u>
Блок, в рамках которого происходит освоение модуля (дисциплины)	<u>Б1</u>
Шифр дисциплины (модуля)	<u>Б1.В.ДВ.01.26</u>
Институт (факультет)	<u>Институт двигателей и энергетических установок</u>
Кафедра	<u>теории и методики профессионального образования</u>
Форма обучения	<u>очная</u>
Курс, семестр	<u>2 курс, 3 семестр</u>
Форма промежуточной аттестации	<u>зачет</u>

Самара, 2024

1. ОЦЕНОЧНЫЕ МАТЕРИАЛЫ ДЛЯ ТЕКУЩЕГО КОНТРОЛЯ УСПЕВАЕМОСТИ ОБУЧАЮЩИХСЯ ПО ДИСЦИПЛИНЕ

Текущий контроль успеваемости является обязательной частью внутренней системы оценки качества освоения обучающимися образовательной программы. Текущий контроль успеваемости проводится в рамках изучения дисциплины в течение семестра. Виды, формы и график определяется преподавателем.

2. ТИПОВЫЕ КОНТРОЛЬНЫЕ ЗАДАНИЯ ИЛИ ИНЫЕ МАТЕРИАЛЫ ДЛЯ ОЦЕНКИ ЗНАНИЙ, УМЕНИЙ, НАВЫКОВ И (ИЛИ) ОПЫТА ДЕЯТЕЛЬНОСТИ, ХАРАКТЕРИЗУЮЩИХ УРОВЕНЬ СФОРМИРОВАННОСТИ КОМПЕТЕНЦИЙ

ПК-*

Задание 1. Прочитайте текст и выберите один правильный ответ

Психические процессы, протекающие в форме переживаний и отражающие личную значимость и оценку внешних и внутренних ситуаций для жизнедеятельности человека называются

- 1) волей;
- 2) эмоциями;
- 3) стрессоустойчивостью;
- 4) мотивами.

Задание 2. Прочитайте текст и выберите один правильный ответ

В какой из теорий эмоций возникновение эмоциональных переживаний связывается с характером получаемой из внешней среды информации

- 1) теория эмоций Д.О. Хебба
- 2) Джеймса-Ланге
- 3) Кеннона-Барда
- 4) теория эмоций П.В. Симонова

Задание 3. Прочитайте текст и выберите один правильный ответ

Умение сдерживать свои чувства, недопущение импульсивных действий, умение владеть собой и заставлять себя выполнять задуманное действие являются проявлением

- 1) выдержки и самообладания;
- 2) инициативности;
- 3) настойчивости;
- 4) самостоятельности.

Задание 4. Прочитайте текст и выберите один правильный ответ

Эмоциональная реакция на помеху при достижении осознанной цели называется

- 1) фрустрация;
- 2) тревожность;
- 3) стресс;
- 4) депрессия.

Задание 5. Прочитайте текст и выберите один правильный ответ

Основные эмоциональные компетенции включает в себя эмоциональный интеллект, согласно Д. Гоулману

- 1) самосознание, саморегуляция, мотивация, восприятие и выражение эмоций
- 2) саморегуляция, мотивация, эмпатия
- 3) самопознание, саморегуляция, мотивация, эмпатия, социальные навыки
- 4) самопознание, саморегуляция

Задание 6. Прочитайте текст и выберите один правильный ответ

Реакция на грозящую опасность, реальную или воображаемую, эмоциональное состояние диффузного безобъектного страха, характеризующееся неопределённым ощущением угрозы называется

- 1) тревогой;
- 2) страхом;
- 3) фобией;
- 4) стрессом.

Задание 7. Прочитайте текст и выберите один правильный ответ

В экспериментах Т. Дембо были обнаружены следующие реакции на фрустрацию

- 1) агрессия, депрессия, стресс;
- 2) агрессия, регрессия, фантазирование, уход;
- 3) агрессия, раздражение, замещение, отрицание;
- 4) отрицание, фантазирование, агрессия.

Задание 8. Закончите предложение одним словом

Совокупность стереотипных, филогенетически запрограммированных неспецифических реакций организма, первично подготавливающих к физической активности, т. е. к сопротивлению, борьбе или бегству называется _____.

Задание 9. Вставьте пропущенное слово

Согласно теорий _____ эмоций психологическое переживание и физиологические реакции возникают одновременно

Задание 10. Вставьте пропущенную фразу из двух слов

_____ - способность отслеживать собственные и чужие чувства и эмоции, различать их и использовать эту информацию для направления мышления и действий?

Задание 11. Вставьте пропущенную фразу из двух слов

_____ - совокупность способностей распознавать эмоции у себя и у других людей по мимике, жестам, внешнему виду, походке, поведению, голосу; воспринимать эмоциональный контент в среде, изобразительном искусстве и музыке; точно выражать свои эмоции и потребности, связанные с данными эмоциями; дифференцировать истинные и ложные выражения эмоций; определять, как проявляются эмоции в зависимости от контекста и культуры.

Задание 12. Вставьте пропущенное слово

Виталия недавно повысили до перспективной должности. Спустя время, до него начали доходить слухи, что грядет сокращение штата и, вероятнее всего, Виталий попадет под удар. Чтобы снизить тревогу Виталий может _____ со своим руководителем об обстановке в организации и поделиться опасениями.

Задание 13. Вставьте пропущенное слово

Михаил должен выступить с презентацией нового проекта на собрании перед всем начальством. Перед ним выступал начальник маркетингового отдела и своими словами разозлил Михаила. Чтобы снизить злость и выступить с презентацией Михаил может сделать несколько _____.

Задание 14. Прочитайте текст и запишите развернутый ответ

Яне поручили задание выступить с докладом перед большой аудиторией. До выступления осталось 10 минут, а Яна чувствует тревогу и отсутствие сил, не может собраться с мыслями. Что может сделать Яна, чтобы снизить уровень тревоги?

Задание 15. Прочитайте текст и запишите развернутый ответ

Виктор последние недели часто задерживался на работе из-за проекта, который скоро должен завершиться. Жена постоянно ходит хмурая, ведет себя так, будто подозревает Виктора в чем-то. Что может сделать Виктор, чтобы наладить отношения с женой?

Задание 1. Прочитайте текст и выберите один правильный ответ

В какой из теорий эмоций возникновение эмоциональных переживаний рассматриваются как нервно-мышечная реакция организма

- 1) теория эмоций Д.О. Хебба
- 2) Джеймса-Ланге
- 3) Кеннона-Барда
- 4) теория эмоций П.В. Симонова

Задание 2. Прочитайте текст и выберите один правильный ответ

Человек, испытывающий постоянную тревогу, называется

- 1) невротик;
- 2) параноик;
- 3) шизофреник;
- 4) интроверт.

Задание 3. Прочитайте текст и выберите один правильный ответ

К фазам стресса относятся

- 1) тревога, раздражение, снижение активности;
- 2) тревога, стабилизация, истощение;
- 3) плохое настроение, снижение мотивации, агрессия;
- 4) тревога, снижение активности, депрессия.

Задание 4. Прочитайте текст и выберите один правильный ответ

Понятие эмоционального интеллекта ввели

- 1) П. Майер, Дж. Саловей;
- 2) Р. Йеркс и Дж. Додсон;
- 3) У. Джемс и К. Ланге;
- 4) Дэниел Гоулман

Задание 5. Прочитайте текст и выберите один правильный ответ

Завершите предложение, выбрав наиболее подходящее слово из списка. Марию охватило чувство стыда, и она начала ощущать свою никчемность. Затем она почувствовала себя ...

- 1) угнетенной;
- 2) подавленной;
- 3) пристыженной;
- 4) застенчивой;

Задание 6. Прочитайте текст и выберите один правильный ответ

Завершите предложение, выбрав наиболее подходящее слово из списка. Когда Степан увидел, что несколько одноклассников списывают на экзаменах, он подумал, что это нечестно. Когда он сказал об этом учителю, то тот ответил, что ничего не может с этим поделать. Степан планировал продолжить обсуждение этого вопроса со школьным завучем, потому что он чувствовал ... оттого, что случилось.

- 1) воодушевление;
- 2) бешенство;
- 3) отвращение;
- 4) подавленность.

Задание 7. Прочитайте текст и выберите один правильный ответ

Завершите предложение, выбрав наиболее подходящее слово из списка. Ренат был вполне счастлив на работе, и дома у него тоже все складывалось хорошо. Он думал, что он и его коллеги получают справедливую зарплату и с ними хорошо обращаются. Сегодня все сотрудники его отдела получили небольшую прибавку в рамках общей корректировки зарплаты. Ренат почувствовал...

- 1) удивление и потрясение;
- 2) умиротворение и спокойствие;
- 3) удовлетворение и ликование;
- 4) унижение и чувство вины;

Задание 8. Впишите пропущенное слово

Если вы инициатор коммуникации и хотите реализовать какие-то свои цели, помните, что для другого человека значение имеют не ваши намерения, а ваши _____

Задание 9. Впишите пропущенную фразу из двух слов

Заполните пропуски в предложении: эмоциональное состояние другого проявляется на уровне «организма», то есть через _____

Задание 10. Впишите пропущенное слово

Способность — непосредственно «вчувствовываться» в другого, то есть испытывать самому те же эмоции, что и другой человек, — называется _____

Задание 11. Впишите пропущенную фразу из двух слов

Как называется эффект, который заключается в следующем: при первом знакомстве человек всего на 7% доверяет тому, *что* говорит другой (вербальная коммуникация), на 38% тому, *как* он это произносит (паралингвистическая), и на 55% тому, *как* он при этом *выглядит* и где он *расположен* (невербальная коммуникация) - _____.

Задание 12. Впишите пропущенное слово

_____ обычно делятся на более высоких тонах и быстрым темпом

Задание 13. Впишите пропущенную фразу из двух слов

Как называется способность по речи человека опознавать эмоции человека - _____.

Задание 14. Прочитайте текст и запишите развернутый ответ

Перечислите основные этапы управления своими эмоциями.

Задание 15. Прочитайте текст и запишите развернутый ответ

На какие вопросы необходимо ответить, чтобы понять какой эмоциональный эффект произведут наши слова или действия на другого человека.

Компетенции **ПК-*,УК -*** сформирована, если обучающийся набрал 70% и более правильных ответов по оценочным материалам.

Компетенция **ПК-*,УК -*** не сформирована, если обучающийся набрал менее 70% правильных ответов по оценочным материалам.

1. МЕТОДИЧЕСКИЕ МАТЕРИАЛЫ, ОПРЕДЕЛЯЮЩИЕ ПРОЦЕДУРУ И КРИТЕРИИ ОЦЕНИВАНИЯ СФОРМИРОВАННОСТИ КОМПЕТЕНЦИЙ

Список вопросов для собеседования

1. Развитие научных представлений об эмоциональном интеллекте.
2. Модели эмоционального интеллекта.
3. Периферическая теория эмоций Джемса-Ланге.
4. Когнитивные теории эмоций (С. Шехтер, Л. Фестингер, Р. Лазарус).
5. Теории базовых и дифференциальных эмоций (К. Изарда, У. Мак-Дауголл, Р. Плутчик).
6. Изучение проблемы эмоций в отечественной психологии (С.Л. Рубинштейн, А.Н. Леонтьев, В.К. Виллюнас).
7. Информационная концепция эмоций П.В. Симонова.
8. Ресурсная сила эмоций и их влияние на окружающих.
9. Мимические коды эмоциональных состояний.
10. Особенности взаимосвязи эмоций и мышления.
11. Роль эмоций в процессе генерирования идей.
12. Механизмы влияния эмоций на мышление.
13. Приемы и методы вызывания эмоций, способствующих процессу генерирования новых идей в профессиональной деятельности
14. Принципы управления эмоциями других людей.
15. Методики диагностики эмоционального интеллекта.
16. Эмоциональная компетентность.
17. Влияние эмоционального интеллекта на профессионально-личностное развитие.

18. Приемы и методы управления своими и чужими эмоциями в целях решения проблемных ситуаций, возникающих в профессиональной деятельности.
19. Основы эмоциональной регуляции делового поведения.
20. Подходы к развитию эмоционального интеллекта.
21. Эмоциональный интеллект в управлении конфликтами.
22. Эмоции как информация. Эмоции как ценность. Эмоции как энергия.
23. Техники регуляции эмоционального состояния.
24. Управление эмоциями в стрессовом состоянии.
25. Управление эмоциями в ситуациях взаимодействия с другими людьми.
26. Эмоциональная гибкость.

Критерии оценивания на зачете

«зачтено» выставляется обучающемуся, который набрал 70% и более правильных ответов по оценочным материалам для каждой компетенции;

«не зачтено» выставляется обучающемуся, который набрал менее 70 % правильных ответов по оценочным материалам для каждой компетенции.

Приложение к фонду оценочных средств
дисциплины "Эмоциональный интеллект в цифровой
среде"

Для направления подготовки "Прикладные математика и физика" (программа "Моделирование физических процессов в бортовых энергетических системах и установках") указаны следующие формулировки компетенций и их индикаторов:

ПК*	ПК-1. Способен к интенсивной научно-исследовательской деятельности
ПК**	ПК-1.3. Демонстрирует способность генерировать новые идеи на основе анализа научных достижений профессиональной предметной области с использованием цифровых инструментов
УК*	УК-1. Способен осуществлять критический анализ проблемных ситуаций на основе системного подхода, выработать стратегию действий
УК**	УК-1.2. Осуществляет поиск вариантов решения поставленной проблемной ситуации на основе доступных источников информации

Министерство науки и высшего образования Российской Федерации
федеральное государственное автономное образовательное учреждение
высшего образования «Самарский национальный исследовательский
университет имени академика С.П. Королева»



САМАРСКИЙ УНИВЕРСИТЕТ
SAMARA UNIVERSITY

УТВЕРЖДЕН

27 сентября 2024 года, протокол ученого совета
университета №2
Сертификат №: 20 08 е9 08 00 02 00 00 04 а9
Срок действия: с 27.02.24г. по 27.02.25г.
Владелец: проректор по учебной работе
А.В. Гаврилов

ФОНД ОЦЕНОЧНЫХ СРЕДСТВ ДИСЦИПЛИНЫ (МОДУЛЯ)
ЭНЕРГЕТИЧЕСКИЕ СИСТЕМЫ КОСМИЧЕСКИХ АППАРАТОВ

Код плана	<u>030401-2024-О-ПП-2г00м-02</u>
Основная образовательная программа высшего образования по направлению подготовки (специальности)	<u>03.04.01 Прикладные математика и физика</u>
Профиль (программа)	<u>Моделирование физических процессов в бортовых энергетических системах и установках</u>
Квалификация (степень)	<u>Магистр</u>
Блок, в рамках которого происходит освоение модуля (дисциплины)	<u>Б1</u>
Шифр дисциплины (модуля)	<u>Б1.В.ДВ.01.27</u>
Институт (факультет)	<u>Институт двигателей и энергетических установок</u>
Кафедра	<u>теплотехники и тепловых двигателей</u>
Форма обучения	<u>очная</u>
Курс, семестр	<u>2 курс, 3 семестр</u>
Форма промежуточной аттестации	<u>зачет</u>

Самара, 2024

1. ОЦЕНОЧНЫЕ МАТЕРИАЛЫ ДЛЯ ТЕКУЩЕГО КОНТРОЛЯ УСПЕВАЕМОСТИ ОБУЧАЮЩИХСЯ ПО ДИСЦИПЛИНЕ

Текущий контроль успеваемости является обязательной частью внутренней системы оценки качества освоения обучающимися образовательной программы. Текущий контроль успеваемости проводится в рамках изучения дисциплины в течение семестра. Виды, формы и график определяется преподавателем.

2. ТИПОВЫЕ КОНТРОЛЬНЫЕ ЗАДАНИЯ ИЛИ ИНЫЕ МАТЕРИАЛЫ ДЛЯ ОЦЕНКИ ЗНАНИЙ, УМЕНИЙ, НАВЫКОВ И (ИЛИ) ОПЫТА ДЕЯТЕЛЬНОСТИ, ХАРАКТЕРИЗУЮЩИХ УРОВЕНЬ СФОРМИРОВАННОСТИ КОМПЕТЕНЦИЙ

Компетенция УК*

1. Прочитайте текст и выберите один правильный вариант ответа

Какие источники тепла могут использоваться в энергопроизводящих энергетических космических системах?

1. тепло от сгорания бортовых запасов компонентов топлива
2. тепло ядерного реактора
3. лучистая энергия Солнца
4. любой из этих вариантов или их комбинация

2. Прочитайте текст и выберите один правильный вариант ответа

Какими способами и устройствами можно отвести тепло от энергопроизводящей системы в космосе?

1. бортовых запасов вещества
2. космическим вакуумом
3. радиатором – излучателем
4. парокомпрессионной холодильной машиной

3. Прочитайте текст и выберите один правильный вариант ответа

Что может служить источником тепла для ТЭЛП?

1. тепло сгорания топлива
2. тепло радиоизотопного источника
3. солнечное излучение
4. любой из этих вариантов или их комбинация

4. Прочитайте текст и выберите один правильный вариант ответа

В чем суть каскадирования термобатарей ТЭЛП?

1. каждый участок каскада работает на своем температурном уровне, соответствующем максимальной эффективности
2. выровнять температурный градиент для повышения КПД
3. повышение КПД за счет уменьшения теплопритоков по ветвям термобатареи
4. повышение КПД за счет увеличения теплопритоков по ветвям термобатареи

5. Прочитайте текст и выберите один правильный вариант ответа

По какому циклу работает паротурбинная энергетическая установка?

1. Брайтона
2. Ренкина
3. Стирлинга
4. Карно

6. Прочитайте текст и выберите один правильный вариант ответа

Каков источник электродвижущей силы в топливных элементах?

1. Выход электронов в химической реакции
2. Разность концентраций электролита у анода и катода
3. Воздействие магнитного поля
4. Воздействие электрического поля

7. Прочитайте текст и выберите один правильный вариант ответа

Что такое удельная энергия ЭХГ?

1. Энергия, отнесенная к единице массы или объема элемента
2. Энергия в единицу времени
3. Энергия, отнесенная к 1 кг компонентов
4. Энергия, отнесенная к единице площади

8. Впишите пропущенное словосочетание

Любой тип энергетической установки космического аппарата включает в себя следующие три основных элемента: _____, преобразователь первичной энергии в электрическую и устройство для отвода неиспользованной в процессе преобразования теплоты в окружающее пространство.

9. Впишите пропущенное слово

Все виды первичных источников энергии могут быть разделены на две группы: бортовые и _____.

10. Впишите пропущенное слово

Энергия химических связей может быть использована двумя основными путями: _____ и тепловыми.

11. Впишите пропущенное слово

Три возможных пути использования ядерной энергии в виде:

- 1) _____ энергии частиц
- 2) Электрической энергии путем создания разности потенциалов в определенных точках активной зоны при разлете заряженных частиц
- 3) Теплоты, выделяющейся при торможении элементарных частиц и осколков деления в среде активной зоны.

12. Впишите пропущенное слово

К машинным преобразователям теплоты относятся _____ и газотурбинные установки.

13. Впишите пропущенное слово

Основными типами прямых преобразователей теплоты, имеющих особенно большое значение для космической энергетике, являются термоэлектрические, _____ и магнитогидродинамические.

14. Прочитайте текст и напишите развернутый ответ

Назовите особенности применения преобразователей тепла различных типов в космической энергетике.

15. Прочитайте текст и напишите развернутый ответ

Назовите основные направления развития и совершенствования КЭУ на основе водородно-кислородных ЭХГ.

Компетенция ПК*

1. Прочитайте текст и выберите один правильный вариант ответа

Какое рабочее тело можно применить в бортовой ГТУ цикла Брайтона?

1. воду
2. ртуть
3. газовую смесь
4. органическое рабочее тело

2. Прочитайте текст и выберите один правильный вариант ответа

Какое рабочее тело МГД-генератора обладает наибольшей электропроводимостью?

1. продукты сгорания компонентов топлива
2. гелий
3. вода
4. жидкие металлы

3. Прочитайте текст и выберите один правильный вариант ответа

За счет какого эффекта возникает электрический ток в термоэмиссионном преобразователе энергии?

1. за счет вакуума
2. за счет температурного фактора
3. за счет наличия ионов цезия
4. за счет температурного градиента

4. Прочитайте текст и выберите один правильный вариант ответа

Как влияет степень повышения давления на КПД ГТУ?

1. С увеличением степени повышения давления КПД увеличивается
2. С увеличением степени повышения давления КПД уменьшается
3. Не влияет
4. Нет правильного ответа

5. Прочитайте текст и выберите один правильный вариант ответа

По какому циклу работает газотурбинная энергетическая установка?

1. Брайтона
2. Ренкина
3. Стирлинга
4. Карно

6. Прочитайте текст и выберите один правильный вариант ответа

Каково назначение поршня-вытеснителя в машинах Стирлинга?

1. Осуществлять работу сжатия
2. Осуществлять работу расширения
3. Перемещать рабочее тело из одной рабочей полости в другую
4. В машинах Стирлинга нет поршня-вытеснителя

7. Прочитайте текст и выберите один правильный вариант ответа

Какой базовый цикл лежит в основе цикла Стирлинга?

1. Обобщенный цикл Карно
2. Идеальный цикл Карно
3. Цикл Отто
4. Цикл Ренкина

8. Впишите пропущенное словосочетание

Применение преобразователей тепла различных типов в космической энергетике связано с рядом особенностей, накладывающих определенные ограничения как на выбор основных параметров рабочего процесса, так и на _____ самих энергетических установок.

9. Впишите пропущенное слово

К числу особенностей предъявляемых требований к энергетическим установкам космических летательных аппаратов является то, что единственной возможностью отвода теплоты в космическом пространстве без выброса массы является _____.

10. Впишите пропущенные слова

Холодильники-излучатели являются одним из самых значительных по _____ и _____ элементов энергетических установок (ЭУ) космических летательных аппаратов. Доля их массы по отношению к массе всей ЭУ в зависимости от её типа и мощности может составлять от 0,3 до 0,7.

11. Впишите пропущенное слово

Механические КЭУ используют для выработки электроэнергии запас _____ энергии. Они могут быть выполнены в виде турбогенератора открытого цикла, приводимого во вращение с помощью сжатого газа, запасенного в баллонах высокого давления, или в виде маховика с электромашинным генератором на газодинамических или электромагнитных подшипниках, который перед запуском КА раскручен на Земле до нескольких сот тысяч оборотов в минуту и таким образом имеет запас кинетической (механической) энергии.

12. Впишите пропущенное слово

Химические КЭУ используют для выработки электроэнергии запас _____ энергии, который может быть получен при взаимодействии двух химических компонентов – горючего и окислителя (например, керосина и кислорода, водорода и кислорода и т. д.). Химические КЭУ можно разбить на две основные группы – тепловые и электрохимические.

13. Впишите пропущенное слово

Солнечные КЭУ используют для выработки электроэнергии световой солнечный поток и могут быть разбиты на две основные группы – тепловые и _____.

14. Прочитайте текст и напишите развернутый ответ

Назовите основные направления развития и совершенствования КЭУ на основе солнечных батарей.

15. Прочитайте текст и напишите развернутый ответ

Назовите основные направления развития и совершенствования КЭУ на основе радиоизотопных генераторов.

Компетенции УК*, ПК* сформированы, если обучающийся набрал 70% и более правильных ответов по оценочным материалам.

Компетенции УК*, ПК* не сформированы, если обучающийся набрал менее 70% правильных ответов по оценочным материалам.

3. МЕТОДИЧЕСКИЕ МАТЕРИАЛЫ, ОПРЕДЕЛЯЮЩИЕ ПРОЦЕДУРУ И КРИТЕРИИ ОЦЕНИВАНИЯ СФОРМИРОВАННОСТИ КОМПЕТЕНЦИЙ

Список вопросов для собеседования

Семестр 3

1. Энергосиловые установки космических аппаратов. Основные требования к энергосиловым установкам. Схемы энергосиловых установок.
2. Перечислите условия эксплуатации энергосиловых установок в космосе.
3. Для выбора каких параметров ЭСУ необходимо учитывать внешние параметры?
4. Назовите основные параметры теплового режима ЭСУ на околоземной орбите.
5. Дайте определения основным требованиям к ЭСУ: надежности, автономности, цикличности энергопотребления, энерговооруженности, влиянию транспортной задачи и др.)
6. Приведите примеры компоновочных схем энергоустановок
7. Перечислите источники массы рабочего тела и энергии на борту космического аппарата.
8. Формула равновесной температуры приемника лучистой энергии, анализ формулы для определения получаемой плотности светового потока.
9. Расчет параболического концентратора лучистой энергии.
10. Радиоизотопные источники энергии. Возможности использования энергии ядерного синтеза.
11. Физическое явление фотоэффекта, схема внутреннего фотоэффекта.
12. Влияние числа каскадов и температуры на КПД ФЭП.
13. Расчет параметров и вольт-амперной характеристики ФЭП.
14. Зависимость характеристик ФЭП от условий эксплуатации.
15. Энергетические установки с фотоэлектрическими преобразователями энергии.
16. Разработка энергетических установок с термоэлектрическими преобразователями энергии.
17. Приведите тепловую схему и проанализируйте возможности оптимизации блока ТЭЛП установки.
18. Расчет количества тепловых труб для фотоэлектрической установки.
19. Перечислите типы ЭУ с электрохимическими преобразователями энергии.
20. Основные уравнения термодинамические свойства рабочих компонентов ХИТ. Температурный коэффициент ЭДС.

Критерии оценивания зачета

«зачтено» выставляется обучающемуся, который набрал 70% и более правильных ответов по оценочным материалам для каждой компетенции;

«не зачтено» выставляется обучающемуся, который набрал менее 70 % правильных ответов по оценочным материалам для каждой компетенции.

Приложение к фонду оценочных средств
дисциплины "Энергетические системы космических
аппаратов"

Для направления подготовки "Прикладные математика и физика" (программа "Моделирование физических процессов в бортовых энергетических системах и установках") указаны следующие формулировки компетенций и их индикаторов:

ПК*	ПК-1. Способен к интенсивной научно-исследовательской деятельности
ПК**	ПК-1.3. Демонстрирует способность генерировать новые идеи на основе анализа научных достижений профессиональной предметной области с использованием цифровых инструментов
УК*	УК-1. Способен осуществлять критический анализ проблемных ситуаций на основе системного подхода, выработать стратегию действий
УК**	УК-1.2. Осуществляет поиск вариантов решения поставленной проблемной ситуации на основе доступных источников информации

Министерство науки и высшего образования Российской Федерации
федеральное государственное автономное образовательное учреждение
высшего образования «Самарский национальный исследовательский
университет имени академика С.П. Королева»



САМАРСКИЙ УНИВЕРСИТЕТ
SAMARA UNIVERSITY

УТВЕРЖДЕН

27 сентября 2024 года, протокол ученого совета
университета №2
Сертификат №: 20 08 е9 08 00 02 00 00 04 а9
Срок действия: с 27.02.24г. по 27.02.25г.
Владелец: проректор по учебной работе
А.В. Гаврилов

ФОНД ОЦЕНОЧНЫХ СРЕДСТВ ДИСЦИПЛИНЫ (МОДУЛЯ)
ЭФФЕКТИВНЫЙ СЕЛФ-МЕНЕДЖМЕНТ

Код плана	<u>030401-2024-О-ПП-2г00м-02</u>
Основная образовательная программа высшего образования по направлению подготовки (специальности)	<u>03.04.01 Прикладные математика и физика</u>
Профиль (программа)	<u>Моделирование физических процессов в бортовых энергетических системах и установках</u>
Квалификация (степень)	<u>Магистр</u>
Блок, в рамках которого происходит освоение модуля (дисциплины)	<u>Б1</u>
Шифр дисциплины (модуля)	<u>Б1.В.ДВ.01.28</u>
Институт (факультет)	<u>Институт двигателей и энергетических установок</u>
Кафедра	<u>общего и стратегического менеджмента</u>
Форма обучения	<u>очная</u>
Курс, семестр	<u>2 курс, 3 семестр</u>
Форма промежуточной аттестации	<u>зачет</u>

Самара, 2024

1. ОЦЕНОЧНЫЕ МАТЕРИАЛЫ ДЛЯ ТЕКУЩЕГО КОНТРОЛЯ УСПЕВАЕМОСТИ ОБУЧАЮЩИХСЯ ПО ДИСЦИПЛИНЕ

Текущий контроль успеваемости является обязательной частью внутренней системы оценки качества освоения обучающимися образовательной программы. Текущий контроль успеваемости проводится в рамках изучения дисциплины в течение семестра. Виды, формы и график определяется преподавателем.

2. ТИПОВЫЕ КОНТРОЛЬНЫЕ ЗАДАНИЯ ИЛИ ИНЫЕ МАТЕРИАЛЫ ДЛЯ ОЦЕНКИ ЗНАНИЙ, УМЕНИЙ, НАВЫКОВ И (ИЛИ) ОПЫТА ДЕЯТЕЛЬНОСТИ, ХАРАКТЕРИЗУЮЩИХ УРОВЕНЬ СФОРМИРОВАННОСТИ КОМПЕТЕНЦИЙ

ПК*

Задание 1 Прочитайте текст и выберите один правильный ответ.

Укажите одну из целей самоменеджмента:

- а) получение прибыли организацией;
- б) сознательное управление течением своей жизни;
- в) эффективное управление организацией;
- г) оперативное выполнение поставленных задач.

Задание 2 Прочитайте текст и выберите один правильный ответ.

Основной принцип равновесия между личной жизнью и работой:

- а) важно количество времени дома и качество времени на работе;
- б) важно количество времени дома и на работе;
- в) важно качество времени дома и на работе;
- г) в каждом периоде жизни что-то будет важнее.

Задание 3 Прочитайте текст и выберите один правильный ответ.

Правило планирования личного времени:

- а) устанавливать соотношение (60:40);
- б) устанавливать соотношение (40:60);
- в) устанавливать соотношение (80:20);
- г) устанавливать соотношение (50:50).

Задание 4 Прочитайте текст и выберите один правильный ответ.

Выберете аналитический метод поиск решений?

- а) SWOT-анализ;
- б) воронка идей;
- в) общее – разное;
- г) метод персонажей.

Задание 5 Прочитайте текст и выберите один правильный ответ.

Этап карьеры, когда менеджер достигает максимального уровня совершенствования квалификации, вершин независимости и самовыражения, принято называть этапом.

- а) продвижение;
- б) становления;
- в) заключительным;
- г) сохранения.

Задание 6 Прочитайте текст и выберите один правильный ответ.

В чем специфика управления как особого вида человеческой деятельности?

- а) это умственный труд, с помощью которого выполняется труд физический;
- б) один человек (руководитель, субъект управления) воздействует на других людей (объект управления) для достижения поставленных целей;
- в) труд, при котором руководитель с помощью психологических методов воздействует на своего подчиненного;

г) когда руководитель создает свою команду для достижения поставленных целей.

Задание 7 Прочитайте текст и выберите один правильный ответ.

Ключевых областей рабочей деятельности должно быть

- а) одна;
- б) две;
- в) от 5 до 7;
- г) до 10.

Задание 8 Закончите предложение пропущенным словом.

Вид социальной активности, связанный с выдвижением новых идей или форм деятельности — это _____

Задание 9 Закончите предложение пропущенным словом.

Возможность человека выполнять целесообразную деятельность на заданном уровне эффективности в течение определенного времени — это _____

Задание 10 Закончите предложение пропущенными словами.

Последовательное и целенаправленное применение испытанных наукой и практикой методов и приемов менеджмента в повседневной жизнедеятельности для того, чтобы наилучшим образом использовать свое время и собственные способности, сознательно управлять течением своей жизни, умело преодолевать внешние обстоятельства как на работе, так и в личной жизни — это _____

Задание 11 Закончите предложение пропущенным словом.

Целенаправленное и последовательное использование испытанных практических методов работы в повседневной деятельности, для того чтобы оптимально и со смыслом использовать свое время — это _____

Задание 12 Закончите предложение пропущенными словами.

Неэффективно организованные процессы деятельности, ведущие к потерям времени, называются _____

Задание 13 Закончите предложение пропущенным словом.

Стремление специалиста при выполнении работы получить идеальный результат – это _____

Задание 14 Прочитайте текст и дайте развернутый ответ.

Перечислите принципы селф-менеджмента.

Задание 15 Прочитайте текст и дайте развернутый ответ.

Какие требования, необходимо предъявлять к цели, согласно методу SMART?

УК*

Задание 1 Прочитайте текст и выберите один правильный ответ.

В каком возрасте наиболее часто встречается синдром эмоционального выгорания?

- а) в возрасте 40-50 лет;
- б) в любом возрасте;
- в) до 30 лет;
- г) после 50 лет

Задание 2 Прочитайте текст и выберите один правильный ответ.

Для защиты от эмоционального выгорания нужно научиться:

- а) активно выражать свои эмоции;
- б) обижаться;
- в) правильно определять свои возможности и границы;

г) увеличить производственную нагрузку.

Задание 3 Прочитайте текст и выберите один правильный ответ.

Влияние на поведение человека предыдущего опыта связано со следующей функцией эмоции:

- а) мобилизующая;
- б) оценочная;
- в) побудительная;
- г) регулирующая;
- д) экспрессивная.

Задание 4 Прочитайте текст и выберите один правильный ответ.

Идея, что эмоции являются следствием характерных изменений в организме, принадлежит теории:

- а) В. Вундта;
- б) К. Изарда;
- в) П.В. Симонова;
- г) У. Джемса и Г. Ланге;
- д) Ч. Дарвина.

Задание 5 Прочитайте текст и выберите один правильный ответ.

Предельное по интенсивности и неконтролируемое психологическое состояние:

- а) апатия;
- б) аффект;
- в) настроение;
- г) страсть;
- д) эйфория.

Задание 6 Прочитайте текст и выберите один правильный ответ.

Что подразумевают под понятием «повышенное ожидания от себя»?

- а) быть профессионалом, надеяться справиться с любым делом;
- б) ожидания, совместимые с реальностью;
- в) чрезмерная самовлюбленность и завышенная самооценка;
- г) чрезмерное ощущение загруженности.

Задание 7 Прочитайте текст и выберите один правильный ответ.

Как называется техника, которая позволяет определить составляющие вашей жизни, их важность?

- а) матрица Эйзенхауэра;
- б) колесо баланса;
- в) рефрейминг;
- г) SWOT-анализ.

Задание 8 Закончите предложение пропущенными словами.

Элементы внутренней (диспозиционной) структуры личности, сформированные и закрепленные жизненным опытом индивида в ходе процессов социализации и социальной адаптации — это _____

Задание 9 Закончите предложение пропущенным словом.

Ситуация невозможности достичь какой-либо насущной цели с использованием наличных ресурсов и с учётом существующих ограничений (временных, материальных, индивидуально-психологических, законодательных, интеллектуальных и др.) называется _____

Задание 10 Закончите предложение пропущенными словами.

Метод аналитического поиска решений проблемы, суть которого заключается в установлении причинно-следственных связей — это _____

Задание 11 Закончите предложение пропущенными словами.

Область жизненного пространства, в которой человек чувствует себя безопасно, в которой поведение и виды деятельности человека привычны, а уровень риска и стресса минимален – это _____

Задание 12 Закончите предложение пропущенными словами.

Столкновение моральных норм в индивидуальном или общественном сознании, связанное с борьбой мотивов и требующее морального выбора – это _____

Задание 13 Закончите предложение пропущенным словом.

Умения правильно «разряжаться», справляться со стрессами, полностью использовать свои личные ресурсы относятся к _____

Задание 14 Прочитайте текст и дайте развернутый ответ.

Перечислите виды внутриличностных конфликтов.

Задание 15 Прочитайте текст и дайте развернутый ответ.

Перечислите ресурсы самореализации.

Компетенции ПК*, УК* сформирована(-ы), если обучающийся набрал 70% и более правильных ответов по оценочным материалам.

Компетенции ПК*, УК* не сформирована(-ы), если обучающийся набрал менее 70% правильных ответов по оценочным материалам.

3. МЕТОДИЧЕСКИЕ МАТЕРИАЛЫ, ОПРЕДЕЛЯЮЩИЕ ПРОЦЕДУРУ И КРИТЕРИИ ОЦЕНИВАНИЯ СФОРМИРОВАННОСТИ КОМПЕТЕНЦИЙ

Технологическая карта балльно-рейтинговая система

№ п/п	Вид работ	Сумма в баллах
1.	Активная познавательная работа во время занятий (конспектирование дополнительной и специальной литературы; участие в оценке результатов обучения других и самооценка; участие в обсуждении проблемных вопросов по теме занятия и т.д.)	до 24 баллов
2.	Контрольные мероприятия	до 36 баллов
	<i>Тестирование</i>	<i>до 6 баллов</i>
	<i>Выступление на практическом занятии (участие в дискуссии, диспуте, беседе и т.п.)</i>	<i>Активность на 1 занятии – до 2 баллов (всего до 30 баллов)</i>
3.	Выполнение заданий по дисциплине в течение семестра	до 20 баллов
	<i>Реферат</i>	<i>до 10 баллов</i>
	<i>Эссе</i>	<i>до 10 баллов</i>
4.	Выполнение дополнительных практико-ориентированных заданий	до 20 баллов (дополнительно)
	<i>Выполнение творческого проекта</i>	<i>до 10 баллов</i>
	<i>Участие в студенческой научной конференции</i>	<i>до 10 баллов</i>

	Итого:	100 баллов
--	--------	-------------------

Критерии оценивания в случае зачета

«зачтено» выставляется обучающемуся, который набрал 70% и более правильных ответов по оценочным материалам для каждой компетенции;

«не зачтено» выставляется обучающемуся, который набрал менее 70% правильных ответов по оценочным материалам для каждой компетенции.

Приложение к фонду оценочных средств
дисциплины "Эффективный селф-менеджмент"

Для направления подготовки "Прикладные математика и физика" (программа "Моделирование физических процессов в бортовых энергетических системах и установках") указаны следующие формулировки компетенций и их индикаторов:

ПК*	ПК-1. Способен к интенсивной научно-исследовательской деятельности
ПК**	ПК-1.3. Демонстрирует способность генерировать новые идеи на основе анализа научных достижений профессиональной предметной области с использованием цифровых инструментов
УК*	УК-1. Способен осуществлять критический анализ проблемных ситуаций на основе системного подхода, выработать стратегию действий
УК**	УК-1.2. Осуществляет поиск вариантов решения поставленной проблемной ситуации на основе доступных источников информации